

# СТАРОЖИТНОСТІ ПОСУДАЯ



Центр пам'яткознавства Національної Академії наук України  
та Українського Товариства охорони пам'яток історії та культури  
Центр охорони та досліджень пам'яток археології  
Управління культури Полтавської облдержадміністрації  
Управління культури і мистецтв виконкому Лубенської міської ради  
Лубенський краєзнавчий музей

# **СТАРОЖИТНОСТІ ПОСУЛЛЯ**

**Збірник наукових праць**

**Пам'яті С. К. Кульжинського  
(1867–1943)**

Київ  
Центр пам'яткознавства  
НАН України та УТОПІК  
2017



УДК 902.2 + 39:929 (477.470) 08 Кульжинський  
ББК 63.4 (4 УКР) 46  
С 77

*Друкується за рішенням Вченої Ради Центру пам'яткознавства  
НАН України і Українського Товариства охорони пам'яток історії та культури  
(протокол № 4 від 20 квітня 2017р.), Плану роботи Управління культури  
Полтавської облдержадміністрації на 2017р.*

**Редколегія:**

**Біляєва С. О.**, доктор історичних наук; **Ковальова І. Ф.**, доктор історичних наук, професор; **Кулатова І. М.**; **Михайлина Л. П.**, доктор історичних наук, професор; **Муурзін В. Ю.**, доктор історичних наук, професор; **Нестуля О. О.**, доктор історичних наук, професор; **Пісцова М. П.**; **Скорий С. А.**, доктор історичних наук, професор; **Супруненко О. Б.**, кандидат історичних наук, старший науковий співробітник (*відповідальний редактор*); **Титова О. М.**, кандидат історичних наук, старший науковий співробітник; **Фасій Г. І.**, начальник Управління культури Полтавської облдержадміністрації.

**Рецензенти:**

**Ластовський В. В.**, доктор історичних наук, професор,  
**Моця О. П.**, член-кореспондент НАН України,  
доктор історичних наук, професор.

*При передруку та іншому використанні матеріалів збірника  
посилання на джерело обов'язкове.*

С 77 Старожитності Посулля = *Antiquities of the Sula Regions*. Пам'яті **С. К. Кульжинського (1867–1943)**: збірник наукових праць / Центр пам'яткознавства НАН України і УТОПІК; Центр охорони та досліджень пам'яток археології Управління культури Полтавської облдержадміністрації; управління культури і мистецтв виконкому Лубенської міськради; Лубенський краєзнавчий музей [відп. ред. Супруненко О. Б.; редкол. : Біляєва С. О., Ковальова І. Ф., Кулатова І. М. та ін.]. – К. : Центр пам'яткознавства НАН України та УТОПІК, 2017. – 184 с., іл., IV кол. вкл.

**ISBN 978-966-8999-84-0**

Вміщені статті музейників та археологів – дослідників старожитностей Посулля і музейних колекцій. Особлива увага в роботах приділена науковій та музейній спадщині відомого лубенського етнографа, краєзнавця і педагога Сергія Климентійовича Кульжинського (1867–1943), світлій пам'яті якого присвячений цей збірник.

Для археологів, істориків, пам'яткоохоронців, працівників музеїв і краєзнавців, усіх, хто цікавиться стародавньою історією Посулля і Полтавщини.

УДК 902.2 + 39:929 (477.470) 08 Кульжинський  
ББК 63.4 (4 УКР) 46

**ISBN 978-966-8999-84-0**

- © Автори статей, 2017.
- © Центр пам'яткознавства НАН України і УТОПІК, 2017.
- © Центр охорони та досліджень пам'яток археології, 2017.
- © ПКМ ім. В. Кричевського, 2017.



**П**ерші кроки музейного краєзнавства на теренах Полтавщини були здійснені у місті Лубни. Пов'язані вони з діяльністю двох скромних учених — дослідника і збирача старовини, природознавця, педагога Федора Івановича Камінського (1845 – 1891) та його наступника, географа й етнографа Сергія Климентійовича Кульжинського (1867 – 1943). На Лубенській землі, що стала їх другою батьківщиною, повною мірою розквітнув талант цих двох людей, які повели за собою чимало послідовників. Саме завдяки їм у Круглику з'явився й успішно працював відомий Лубенський музей меценатки К. М. Скаржинської (1885 – 1906). Музей був окрасою культурного поступу краю, згуртував навколо себе громадськість, у кінці-кінців перетворився на провідний культурно-освітній заклад Полтавської губернії останньої чверті XIX – початку XX ст., започаткувавши своєю передачею до Полтави зібрання сучасного Полтавського краєзнавчого музею імені Василя Кричевського.

Другий завідувач Лубенського музею К. М. Скаржинської С. К. Кульжинський проявив себе не тільки на педагогічній ниві. Він активно збирав природничі, геологічні, історичні та мистецькі реліквії, археологічні, нумізматичні й палеонтологічні колекції. Але найбільшим і загально визнаним його здобутком в Україні та поза її межами стало формування в музеї величезної колекції з писанкарства у складі кількох тисяч витворів народного і професійного мистецтва. Виконуючи заповіт Ф. І. Камінського, С. К. Кульжинський не тільки збагатив цю колекцію, а й 1898 р. підготував до друку її багатоліюстрований каталог «Лубенский музей Е. Н. Скаржинской. Описание коллекции народных писанок: Вып. первый» (М., 1899), а на початку XX ст. його продовження. Видання стало визначним явищем у вітчизняному мистецтвознавстві й етнографії, найґрунтовнішим дослідженням з писанкарства Східної Європи.

Крім цього, С. К. Кульжинський уклав програму збирання народних писанок, був автором етнографічних публікацій, ініціатором видання серій листівок «Малороссийские типы» та «Малороссия — Лубенщина», завдяки яким і сьогодні збереглися світлини лубенських околиць, вигляд численних етнографічних об'єктів,



безпосередньо лубенців та їхніх занять. Він також сприяв випуску «класичної» для міста краєзнавчої книги — історичного нариса симпатика Лубенського музею К. П. Бочкарьова «Очерки Лубенской старины» (М., 1901).

Як учасник подій Української революції 1917 — 1921 рр. С. К. Кульжинський, вже у зрілому віці, в міру сил долучився до цього процесу, очоливши новостворений Лубенський Український Народний музей (1920 — 1923) в час, коли в ньому «не було ні тепла, ні освітлення, ні зарплати». Він зберіг цей заклад від нищення і створив умови для розвитку сучасного Лубенського краєзнавчого музею.

До глибокої старості музейник продовжував працювати на педагогічній ниві. Спочатку в лубенських школах, а з 1930 р. у відкритому в Лубнах Інституті соціального виховання (пізніше педагогічному, потім учительському). Тут він обіймав посаду доцента, виконував обов'язки завідувача кафедри, викладав астрономію, фізичну географію. Після виходу на пенсію у 1935 р. працював викладачем майже до захоплення Лубен фашистами. Так вже склалося, що залишився із родиною в окупації. Був виселений із квартири, зайнятої загарбниками. Бідував у чужому житлі. Захворівши, не дожив кількох місяців до визволення міста від окупантів.

Та традиції, закладені визначними діячами культурного і наукового поступу ХІХ — початку ХХ ст., продовжують жити в нашому місті.

І свідченням тому є випуск вже другої збірки наукових праць із назвою «Старожитності Посулля», яка присвячена пам'яті етнографа, музейника і педагога Сергія Климетійовича Кульжинського. Вона укладена за матеріалами проведеної у м. Лубни наукової конференції, що відбулася у травні 2017 р.

Сподіваюся, що ця збірка не є останньою, адже невдовзі з'явиться привід до випуску чергового видання, присвяченого 100-річному ювілеєві Лубенського краєзнавчого музею. А вміщені у збірнику наукові і публіцистичні праці стануть у нагоді не тільки фахівцям — історикам, археологам, музеєзнавцям, а й широкому краєзнавчому загалу, учням і студентам області та нашого міста, зберігаючи пам'ять про ратаїв розбудови вітчизняного музейництва, науки і культури історичного міського центру на Сулі з понад 1000-літньою історією.

*Лубенський міський голова*

<sup>1</sup>  

*О. П. Грицаєнко*



**О. Б. Супруненко**  
(м. Полтава)

**СЕРГІЙ КЛИМЕНТІЙОВИЧ КУЛЬЖИНСЬКИЙ:  
МУЗЕЙНИК, ЕТНОГРАФ І ПЕДАГОГ  
(до 150-річчя від дня народження)**

*Про життєвий шлях, дослідницьку і педагогічну діяльність визначного лубенця, вченого, музейника, збирача і популяризатора етнографічних колекцій, зачинателя вивчення писанкарства в Україні, одного з очільників лубенських музеїв Сергія Климентійовича Кульжинського (1867–1943).*

**Ключові слова:** Кульжинський С. К., Лубенський музей К. М. Скаржинської, Лубенський Український Народний музей, Лубни, писанки, природознавство, археологія, нумізматика.

Виповнилося півтора століття від того часу, коли на світ з'явилася людина, яку більшість фахівців вважають основоположником наукового вивчення писанкарства, перш за все українського; музейником, чий вирішальний голос ліг в основу доленосного рішення щодо фундації сучасного Полтавського краєзнавчого музею — об'єднання колекцій Лубенського музею К. М. Скаржинської зі збірками Природничо-історичного музею Полтавського губернського земства; педагога, який дав шлях у світ кільком тисячам освітян Лубенщини другої чверті ХХ ст. І, не дивлячись на все це — скромної людини, про яку знало лише вузьке коло фахівців та близькі їй лубенці. Життя і діяльність вченого та наставника молоді більше ніж на 50 років пов'язане в часі з історією міста на Сулі — тисячолітніх Лубен [15, с. 7–8].

Вочевидь привернути увагу нащадків до творчої спадщини і подвижницького життєвого шляху С. К. Кульжинського сьогодні повинна наукова конференція, що проводиться у травні 2017 р. в м. Лубни. Вона призвана донести до широкого загалу непересічність наслідків праці цього подвижника на культурницькій ниві, людини, яка сприяла уславленню міста, визнання його одним з центрів розвитку вітчизняного музейництва.

Сергій Климентійович Кульжинський (1867–1943) — музейник, етнограф, географ, природознавець відомий переважно як один із перших дослідників писанкарства України і Півдня колишньої Російської імперії [45, с. 31]. Проте і до сьогодні у літературі міс-



титься порівняно мало відомостей про музейника-практика, хоча його ім'я неодноразово згадується не тільки в контексті вивчення народного мистецтва, а й розвитку краєзнавства та української культури.

Період становлення і зрілості у житті С. К. Кульжинського пов'язаний з Лубенським музеєм К. М. Скаржинської – науково-освітнім приватним закладом визначної меценатки, добродійниці, видавця і колекціонера, що діяв у Круглику під Лубнами в 1885–1906 рр., а пізніше був подарований Полтавському губернському земству, заклавши підвалини остаточного формування Природничо-історичного музею у Полтаві [48, с. 104–105; 54, с. 76]. Саме в контексті вивчення історії цього музею і з'явилися окремі публікації з відомостями до наукової біографії музейника [22, с. 432; 52], що, звісно ж, містили чимало прогалин. Упродовж ХХ ст. маємо поодинокі згадки в літературі про С. К. Кульжинського [10, с. 408; 38, с. 870; 45, с. 31; 48, с. 103; 50, с. 92] переважно в контексті вивчення писанкарства [3, с. 30–31; 40; 41; 42, с. 25; 65, р. 11, 13, 26] чи історії музейництва Полтавщини [2, с. 52–53; 15; 29, с. 207–209; 30, с. 4, 5; 39, с. 16; 59, с. 124–125]. Наприкінці століття вже у незалежній Україні життєвий шлях лубенського музейника був висвітлений у кількох роботах автора [52, с. 150–159; 53, с. 44], що вилилося на початку ХХІ ст. в появу детальніших праць та публікацій архівних матеріалів, численних енциклопедичних довідок у загальноукраїнських та місцевих виданнях [54, с. 60–65, 127–131; 55, с. 12–16; 56, с. 333; 57, с. 677; 60, с. 102; 61, с. 72–73; 62, с. 436–437; 63, с. 136]. Тому, сподіваємося, що 150-річний ювілей С. К. Кульжинського закономірно вплине на появу нових досліджень про наукову і музейну діяльність одного з хранителів Лубенського музею К. М. Скаржинської, популяризацію його творчої спадщини, встановлення нових фактів, подій у біографії вченого і педагога, вивчення його спадку.

С. К. Кульжинський приїхав до Круглика під Лубнами у листопаді 1889 р. [54, с. 60–61] за рекомендацією Ф. І. Камінського [59]. Він був запрошений домашнім наставником-педагогом дітей Скаржинських [23, арк. 15]. Фундаторка музею невдовзі писала: «Вчителя Бог послав — премудра голова, незвичайної моральності і духовних якостей [54, с. 61]. С. К. Кульжинський із запалом відгукнувся на просвітницьку діяльність лубенської меценатки — активно співпрацював на курсах шкільних учителів у Круглику початку 1890-х рр., налагоджував роботу читальні для мешканців околиць Лубен, влаштовував лекції відомих учених, зокрема



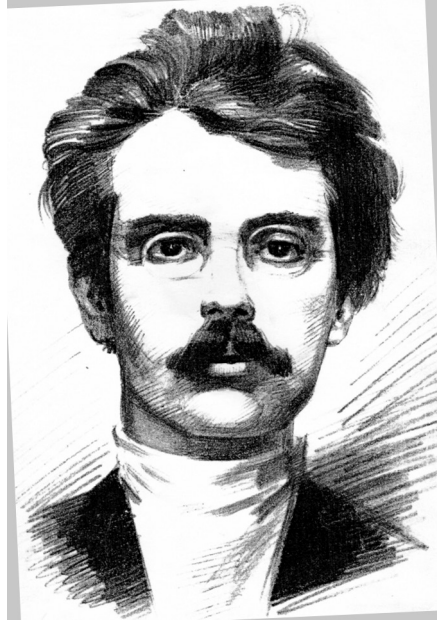

С. К. Кульжинський.  
Портрет зі збірки  
І. В. Скаржинської.  
Публікується вперше.

Д. І. Яворницького, опікувався репертуаром аматорського народного театру в маєтку К. М. Скаржинської.

У зв'язку із хворобою Ф. І. Камінського — фактичного фундатора Круглицького зібрання і першого хранителя колекцій музею [49, с. 70, 74], С. К. Кульжинський з липня 1890 р. обійняв посаду вченого секретаря і завідувача музею. Отже, окреслимо основні етапи його біографії та найважливіші віхи творчого життя.

С. К. Кульжинський народився 20 лютого (4 березня) 1867 р. в м. Курську, у небагатій чиновницькій родині росіянина-службовця [23, арк. 19]. Невдовзі його батько залишив сім'ю з п'ятьма дітьми (трьома хлопчиками та двома дівчатками) на матір-домогосподарку. Лише молодшій сестрі Ользі вдалося закінчити гімназію, старші брати — Юрій і Микола не завершили середньої освіти, пішли працювати. Сергію допомогла влаштуватися казенним коштом до пансіону Курської гімназії молодша сестра-вчителька. 1877 р. Сергій був зарахований до Курської гімназії безкоштовно, де був одним із найстарших і кращих учнів. Закінчив курс гімназії 1885 р. зі срібною медаллю, від якої відмовився, обравши грошову





винагороду, що дозволило скласти іспити на математичне відділення фізико-математичного факультету Київського університету св. Володимира влітку того ж 1885 р. У Києві С. К. Кульжинського два роки підтримував старший брат Юрій, поштовий чиновник, людина талановита, захоплена мистецтвом, вправний рисувальник. У Києві вони жили по сучасній вул. Саксаганського. Та так сталося, що Юрій помер 1887 р., і студенту довелося перевестися до Харківського університету, ближче до родини, та спиратися на допомогу іншого брата [52, с. 151; 55, с. 13–14].

Фізико-математичне відділення цього вузу С. К. Кульжинський закінчив за спеціальністю «фізика» 1889 р. [54, с. 60]. Проявив себе досить старанним в оволодінні майбутньою спеціальністю. На останньому курсі зацікавився фізичною географією і метеорологією, видав власним коштом тлумачні плани міст Харкова і Курська [34; 35], чим звернув на себе увагу професора Ю. І. Морозова, який запропонував залишитися на кафедрі для підготовки до професорського звання. Та за браком аспірантської стипендії випускник змушений був відкласти свій прихід на кафедру, підшукавши місце домашнього вчителя. Він планував заробити кошти на наступний етап навчання і повернутися до університету [23].

Саме тоді С. К. Кульжинський скористався рекомендацією Ф. І. Камінського та пропозицією К. М. Скаржинської [23, арк. 3–4] щодо приїзду до Лубен. Пізніше він згадував: «Заняття мої [географічними] науками були викликані тим, що в будинку, де я мав уроки, знаходився приватний, але відкритий для всіх бажаючих «Лубенський музей К. М. Скаржинської», з багатими колекціями археологічного, історичного, етнографічного та природничого характеру і з бібліотекою наукового змісту. Я дуже зацікавився як музеєм, так і науками, до яких належали колекції музею, і так, як незабаром після мого приїзду завідуючий музеєм помер, а нові хранителі музею спеціальних знань для його ведення не мали, то й став постійним співробітником його, в якості секретаря, а потім фактичного завідуючого музею» [23, арк. 23].

У Лубнах С. К. Кульжинський продовжував вивчати географічну літературу, зібрав власну етнографо-географічну бібліотеку [44, арк. 2; 54, с. 61], підтримував зв'язки з основними географічними центрами того часу. З метою інформованості з питань розвитку цих наук став членом або членом-кореспондентом ряду наукових товариств: Російського географічного товариства, географічного й етнографічного відділень Московського Товариства любителів природознавства, етнографії та антропології, Київського приро-



дознавців, Казанського і Київського фізико-математичних [23, арк. 53].

Першими кроками молодого завідувача стало розширення народознавчих і нумізматичних збірок музею. Захоплення нумізматику мало ще київське коріння, коли С. К. Кульжинський підтримував контакти з відомими нумізматами С. Бодилевським, М. П. Черневим та ін. Особисті зв'язки з одним із яскравих представників київського нумізматичного осередку К. В. Болсуновським [24, с. 114] зумовили появу певних інтересів у С. К. Кульжинського в галузі західноєвропейської нумізматики (які, проте, не переросли рівня збиральництва), обрання членом-кореспондентом Московського нумізматичного товариства [23, арк. 52], а Лубенському музею додали активного збирача колекцій. Зусиллями молодого музейника нумізматична збірка зросла майже на 2000 монет [54, с. 61].

Виконуючи заповіт Ф. І. Камінського, С. К. Кульжинський значно збагатив колекцію з писанкарства і 1898 р. підготував до друку її багатолістрований каталог [19, 176 с., 45 табл.: 2219 рис.], а протягом 1900–1904 рр. — його продовження [20, 78 с., до 2000 рис.; 29, с. 208], що й досі ще залишається в рукописі [64; 42, с. 25]. Дослідження далеко перевершило масштаби музейного каталога, адже включало передмову з викладом мотивації та методики пошукової роботи, огляд наявної на той час літератури з писанкарства, нарис про історію створення і склад круглицької колекції, аналіз походження і виготовлення писанок, опис процесу створення цих витворів народного генію у різних регіонах на кінець ХІХ ст., класифікаційно-типологічну схему виробів, а також детальний опис-каталог колекції Лубенського музею К. М. Скаржинської, доповнений науково-достовірними чорно-білими і кольоровими рисунками. Праця С. К. Кульжинського належить до скарбниці кращих творів вітчизняної етнографії та мистецтвознавства й є ґрунтовним дослідженням з писанкарства Східної Європи, що, на думку видатного дослідника первісної археології України В. М. Даниленка, навіть розкриває прадавнє коріння космогонічних уявлень населення широких регіонів Європи [5, с. 194–196].

Показовою була підготовча робота до публікації вищезгаданого дослідження, поява в світ якого базувалася на збиранні величезної колекції писанок Лубенського музею. Так, С. К. Кульжинський спеціально відряджався до Курська за 76 народними і монастирськими писанками, систематизував наявні колекції з Полтавської



губернії у складі 277 од., долучивши до них писанки з Київської і Подільської губерній [52].

Для поповнення збірки дослідник розгорнув найширшу кампанію в пресі, фахових наукових журналах, закликаючи всіх охочих відгукнутися на збирання і доставлення до Лубен (поштою, залізницею, нарочними) зразків писанок. Значну допомогу в цій збиральницькій діяльності вченому надали К. В. Болсуновський, В. П. Горленко, І. А. Зарецький. Лише за 1894 р. музей поповнився 585 писанками, а в наступні роки надійшло: 1895 — 885; 1896 — 106; 1897 — 150 од. [19, с. 24]. Ці надходження збагатили колекцію різновидами писанок з Полтавської, Воронежської, Курської, Чернігівської, Катеринославської, Київської, Подільської, Волинської, Гродненської, Херсонської, Бесарабської, Оренбурзької, Уфимської, Самарської, Кубанської, Люблінської і Варшавської губерній [3, с. 31]. Загальна кількість науково-опрацьованих, промальованих С. К. Кульжинським писанок складала: народних — 1990, скробанок — 9, малярських (виконаних фахівцями) — 58, монастирських — 41, аматорських і, відповідно, найбільш цінних, з огляду на вивчення народного мистецтва, — 1729 [52, с. 153].

Крім цього дослідження, С. К. Кульжинський уклав програму збирання народних писанок [18] і був автором цілого ряду невеликих публікацій з етнографії [29, с. 208], ініціатором видання серій листівок «Малороссийские типы» та «Малороссия — Лубенщина» [8; 26; 27; 52, с. 153].

Таким чином, величезна підготовча робота С. К. Кульжинського 1890-х рр. дозволила зберегти для вітчизняної етнології й мистецтвознавства, ввести на високому рівні до наукового обігу значний фонд першорядних джерел, який і досі є визначальним у вивченні багатьох наукових проблем, пов'язаних з етнологічними, мистецтвознавчими, історичними й археологічними науками.

Робота в музеї змінила плани молодого вченого. Він вирішив відмовитися від кар'єри викладача, поринувши у копітку діяльність хранителя збірок, експозиціонера. До того ж, його та К. М. Скаржинську поєднували спільні почуття глибокої поваги і любові, які С. К. Кульжинський проніс через усе життя [52, с. 154].

Етнографічні студії в діяльності С. К. Кульжинського — мوزهяника поєднувалися з вивченням природи Лубенщини. Він в цілому фахово упорядковував зоологічні та ботанічні збірки, вивчав комах Посулля, відкривши один із до того невідомих видів, поповнював геологічні колекції професорів К. М. Феофілактова і П. Я. Армашевського, долучаючи до них не тільки збори свого



старшого наставника Ф. І. Камінського, а й замовлені спеціально із закордону сотні зразків від всесвітньовідомої фірми «Krantz in Bonn» з Німеччини, очолюваної Фрідріхом Людвігом Робертом Кранцем (1859 – 1926). До речі, на початку ХХ ст. лубенська геологічна колекція, зібрана за ініціативи С. К. Кульжинського, вважалася у Полтаві за «розкішну», розміщуючись в окремій залі та ліхтарі Природничо-історичного музею Полтавського губернського земства [31, с. 2].

У плані консультування з питань формування геологічної збірки С. К. Кульжинський звертався до багатьох науковців, зокрема, 1901 р. до приват-доцента Московського університету, геолога і мінералогa, майбутнього академіка В. І. Вернадського, який відвідав Круглик 1901 р. [21, арк. 1–1 зв.], мав дещо пізніше в Москві ще одну зустріч з С. К. Кульжинським (див. статтю О. В. Халімон в цьому збірнику).

Окремим напрямком музейної діяльності С. К. Кульжинського було археологічне збиральництво. Розуміючи вагу знахідок старожитностей для Лубенського музею К. М. Скаржинської та їх значення у Круглику за життя свого попередника, він залучив до поповнення колекцій провідних київських археологів — М. Ф. Біляшівського, В. В. Хвойку, С. А. Мазаракі та ін., які передавали музею невелику частину своїх знахідок. Найчастіше такі надходження здійснювалися через К. В. Болсуновського [1; 9, с. 89–106; 32]. За С. К. Кульжинського в Круглику поступово з'явилися археологічні матеріали зі Стародавнього Єгипту (частина колекції професора-єгиптолога А. В. Прахова), античності, ранньосередньовічної епохи з Середземномор'я та Причорномор'я [33, арк. 12, 44, 55, 75; 51; 54, с. 62], колекція карасукських бронз і середньовічних залізних наконечників стріл з Мінусинської котловини у Східному Сибіру [16; 54, с. 162, 183–184, 186].

Автором спеціально досліджувалася науково-пошукова діяльність С. К. Кульжинського з вивчення старожитностей Дніпровського лісостепового Лівобережжя України. Встановлено, що останній мав лише загальні уявлення щодо ведення археологічних досліджень і, як музейник, формував збірки, володіючи певними дослідницькими навичками та знаннями з класичної археології. Як географ, більше цікавився античними речами у колекції Лубенського музею. Саме за його ініціативи ця невелика збірка почала поповнюватися через київського агента-постачальника — К. В. Болсуновського. В епістолярії С. К. Кульжинського та його записах в інвентарі музею К. М. Скаржинської збереглися відо-



мости про розкопки курганів П. І. Нікіфорова під Ростовом-на-Дону у складі некрополів Єлизаветинського городища — перші археологічні дослідження в околицях античного Танаїсу [13, арк. 48], скарбошукацькі руйнування елліністичних могил в маєтку генерала Фадєєва біля с. Парутіного на Миколаївщині 1889 р. [13, арк. 69] тощо. Він же придбав для музею чимало античних монет, зразки розписного посуду класичного й еліністичного періодів [1, с. 8–11] та ін.

Відомі й спроби польової археологічної дослідницької діяльності другого завідувача Лубенського музею, здійснення за керівництва С. К. Кульжинським розкопок кургану, що фінансувалися К. М. Скаржинською [25, арк. 18–40; 36, арк. 11]. Восени 1896 р. він разом із сином землевласника з с. Хитці Лубенського повіту А. Лютецьким провів дослідження великого насипу висотою 4,8 і діаметром понад 25 м на південний захід від села в ур. Коломак [17, с. 59–61], де пізніше здійснив свої розкопки директор Лубенського краєзнавчого музею 1920-х рр. І. Я. Плєскач [11; 12, с. 62; 36, арк. 11–30; 37, арк. 3–4; 43, с. 71]. Крім вивчення цього кургану, було укладено план курганної групи із зазначенням навколишніх пам'яток, серед яких уперше згадане Хитцівське давньоруське городище в ур. Коломак [4, с. 69, 71; 7, с. 150], а також неподалік — городище в ур. Голова (Городок) [зр.: 43, с. 71]. На першому з них відзначена наявність ями від колодязя, графічно зафіксований зовнішній вигляд цієї пам'ятки [17, с. 62, рис. 4].

Слід зазначити також, що в останній період існування Лубенського музею С. К. Кульжинський звернув увагу на запропоновані катеринославським торгівцем старожитностями О. Столяровим уламки бронзового литого казана зі своєрідною рельєфною орнаментациєю, виявленого випадково поблизу с. Переволочна Кобеляцького повіту. Він придбав їх для музею [13, арк. 101, № 711], розуміючи виняткову наукову цінність знахідки. Як виявилося, ці фрагменти належали унікальному казану гунського часу — першому зі знайдених у Дніпровському Лісостеповому Лівобережжі [47, с. 77–80; 58, с. 13].

Отже, під впливом діяльності дослідників лубенського археологічного осередку вивчення старожитностей Середнього Подніпров'я [51, с. 14] географ і етнограф С. К. Кульжинський — вчений секретар Лубенського музею К. М. Скаржинської — спромігся провести і власні археологічні розвідки та навіть розкопки.

В організаційному плані С. К. Кульжинський не тільки опікувався Лубенським музеєм К. М. Скаржинської, представляючи



його в наукових установах та проводячи екскурсії для відвідувачів, а й розробив варіант статуту закладу [46, с. 165–166]. У ключі розпочатої каталогізації музейного зібрання завідувач разом із фахівцями уклав археологічний та історичний реєстри колекцій на основі записів Ф. І. Камінського. Завершити цю роботу музейнику довелося в Києві під керівництвом професора В. Б. Антоновича, долучивши до її виконання К. В. Болсуновського й А. П. Зосімовича [14].

15 років керівництва Лубенським музеєм К. М. Скаржинської для С. К. Кульжинського не минули даремно. Він був добре відомий у середовищі музейників України і Росії, шанований колегами-етнографами за кордоном. Розуміючи невідворотність революційних подій, втрачаючи засоби на утримання музею, керівники Круглицького музейного осередку вирішили передати його громаді з метою створення міського загальнодоступного закладу [2; 48; 54].

Під час проведення переговорів з Лубенською міською думою 1905 р. С. К. Кульжинський отримав пропозицію К. М. Скаржинської виїхати за кордон для підготовки їх сина Ігоря до вступу в реальну гімназію, а потім до Лозанського університету. 1906 р. він виїздить спочатку на Адріатичне узбережжя Італії, а потім до Швейцарії, де в Лозанні і передмістях живе разом із К. М. Скаржинською до 1914 р. В цей час він кілька разів подорожує по Середземномор'ю і Швейцарії. У Лозанні та Давосі контактує з представниками інтелігенції на еміграції, діячами різних партій, співпрацює в журналі «За рубежом» [52, с. 154].

Його погляди були співчутливими до соціал-демократичного руху, а особисті знайомства з лідерами більшовиків та, в більшій мірі, меншовиків (В. І. Ульяновим, Й. В. Джугашвілі, О. М. Пешковим, Ю. Й. Мартовим, Ф. І. Данном та ін.) згодом все ж дозволили пережити страшну смугу сталінських репресій [52, с. 155; 54, с. 46].

1914 р. С. К. Кульжинський повертається в Україну, живе в Києві, Полтаві, і лише 1916 р. приїздить до Лубен, де викладає географію, природознавство і математику в знову відкритій змішаній (зі спільним навчанням хлопчиків та дівчат) національній гімназії О. М. Климової [38, с. 347–348] — доньки К. М. Скаржинської і своєї вихованки, а в 1917–1930-х рр. працює в лубенських школах головою педради та директором.

У 1920–1923 рр. очолює Лубенський Український Народний музей у час, коли в ньому «не було ні тепла, ні освітлення, ні зарп-



лати» і зберігає цей заклад від знищення [23, арк. 42]. У кількох збережених сторінках щоденника про час перебування в музеї зазначає наступне. 30 жовтня 1920 р. вказує, що голова Окрнаросвіти запросив його на службу в музеї й обіцяв за це «товар на сапоги». Запис листа від 5 листопада 1920 р. підтверджує членство вченого у колегії музею, «на чолі якого ставлять Г. Я. Стеллецького, а членами — М. Г. Астряба (архів), К. А. Галабуцького (бібліотека), С. К. Кульжинського (Музей разом із Стеллецьким, причому кожний в автономне управління по рівній частині Музею)» [6, арк. 2]. Важливе значення для історії сучасного Лубенського краєзнавчого музею має заява С. К. Кульжинського від 11 квітня 1923 р до Політпросвіти Лубенського відділу народної освіти:

«З 1 серпня 1921 р. розпорядженням Укрнаросвіти я був призначений Завідуючим Лубенським Музеєм і залишався на цій посаді до 21 березня 1923, коли мене змінив тов. Саленко, тобто на протязі 19 2/3 місяців. Через повну відсутність коштів і службового персоналу, я не міг виконувати навіть найбільш скромних власних планів, та, у будь-якому випадку, шляхом копіткої, що віднімала у мене весь час і можливість мати який-небудь заробіток, роботи я привів майно Музею, що знаходилося в хаотичному безладді, у відносний порядок, перевіriv його по книгам і вніс до книг те, що до них внесене не було, тримав Музей відкритим для відвідувачів, доки мав хоча б одного, безкоштовного, помічника, і, головне, ніс на собі відповідальність за збереження майна Музею, враховуючи те, що будинок музею зовсім ніким не охоронявся. — За всю свою працю я не отримав ніякої винагороди, хоча вона була обіцяна мені Відділом Нар. освіти. — Тому прошу Політпросвіту видати мені винагороду за мою роботу в якості Завмузеєм, хоча б і не в повному обсязі, чи не за весь час. Колишній Зав-музеєм С. Кульжинський» [6, арк. 6–6 зв.].

1930 р. С. К. Кульжинського запрошують до відкритого в Лубнах Інституту соціального виховання (пізніше педагогічного, потім учительського), де він за конкурсом обіймає посаду доцента фізики, виконує обов'язки завідувача кафедри фізики і математики, викладає астрономію, читає курс фізичної географії. Після виходу на пенсію в 1935 р. продовжує викладацьку діяльність майже до захоплення Лубен гітлерівцями [52, с. 155].

Наведемо витяг з трудової книжки і відомості про службовий стаж С. К. Кульжинського майже без скорочень:

- приватна служба — домашній наставник — 15 вересня 1889 р. — 15 вересня 1916 р. (26 років);



- науковий секретар і завідуючий Лубенським музеєм К. М. Скаржинської (за сумісництвом) — 16 липня 1890 р. — 1 січня 1906 р. (15 р.);
- вчитель приватної гімназії О. М. Климової у Круглику — 16 вересня 1916 р. — 9 квітня 1920 р. (3 р.);
- вчитель і голова педради 1-ї та 2-ї єврейських шкіл у Лубнах — 10 квітня 1920 р. — 19 вересня 1921 р. (1 р.);
- вчитель школи при 41-му госпіталі запасу — 1 вересня 1920 р. — 1 липня 1921 р.;
- викладач Лубенської семирічної єврейської трудшколи — 20 вересня 1921 р. — 31 липня 1922 р.;
- завідувач Лубенським Народним Музеєм (за сумісництвом) — 1 серпня 1921 р. — 21 березня 1923 р. (1,5 р.);
- завідувач та вчитель Російської, пізніше — 4-ї трудшколи в Лубнах — 1 серпня 1922 р. — 31 серпня 1930 р. (8 р.);
- доцент, викладач, старший викладач, лектор Лубенського інституту соціального виховання (пізніше — пединституту, ІНО та учительського інституту) — 1 вересня 1930 р. — 20 серпня 1941 р. [23, арк. 15].

Довідка про склад родини С. К. Кульжинського засвідчує факт взяття на утримання 1924 р. залишеної своїм сином І. М. Скаржинським сім'ї у складі двох дітей — онуків К. М. Скаржинської — Всеволода і Вадима, їх матері — Наталії Георгіївни Скаржинської, бабусі — Олександри Сильвестрівни Касяненко, яким педагог замінив голову родини [23, арк. 54].

С. К. Кульжинський до останніх днів життя підтримував К. М. Скаржинську, а після її смерті присвятив себе вихованню усиновлених онуків — згодом відомих українських геологів — професора Київського університету Всеволода Ігоревича та Вадима Ігоревича Скаржинських. В. І. Скаржинський повідомив чимало цікавих фактів щодо біографії К. М. Скаржинської та С. К. Кульжинського, особливо про пізній лубенський період життя цих ратів на теренах музейництва [55, с. 12]. Зокрема, він зазначав, що до 1928 р. їх родина та С. К. Кульжинський мешкали у Лубнах, в одному будинку з К. М. Скаржинською (вул. Гоголя, 2), потім пізніше — німечна меценатка перебралася до Круглика і зв'язок із нею підтримувався вже епізодично. 1924 р. син К. М. Скаржинської — Ігор Миколайович — залишив дружину і дітей, яких узяв на утримання С. К. Кульжинський. Не можна не процитувати високую оцінку свого наставника:





«Це була взірцево освічена, істинно інтелігентна людина з високими гуманними принципами, працелюбством і постійним прагненням до самовдосконалення, — писав В. І. Скаржинський. — Це вже на моїй пам'яті — його глибоко шанували і цінили в Лубенському педінституті, де він працював, за професіоналізм і ширість душі. ... Все життя С. К. Кульжинського — це данина поваги, точніше — поклоніння і любові К. М. [Скаржинській]. Думаю, що і нас з братом він взяв під свою опіку в ім'я цієї любові. В нього зберігався прекрасно виконаний на склі портрет К[атерини] М[иколаївни], і нерідко ми заставали С[ергія] К[лиментійовича] в його кімнатці за столом перед цим портретом. Не можу без болю і гіркоти згадувати про [втрачені] книжкові багатства С[ергія] К[лиментійовича]. Повний словник Брокгауза та Ефрона, Брем, Ранке, Еклю, Ратцель, розкішні визначники рослин, комах, географічні атласи, унікальні видання [...]. Був і опис колекції писанок з численними таблицями, план м. Лубен [К. П.] Бочкарьова. Все це [...] багатство частково загинуло під час пожежі (за визволення м. Лубни), частково — розтягнуте, розкрадене» [44].

За Другої світової війни С. К. Кульжинський залишився в окупації у Лубнах із родиною. Помер 20 квітня 1943 р., не дочекавшись визволення міста [56, с. 333; зр.: 62, с. 437].

Діяльність С. К. Кульжинського завершувала собою останній етап в історії Лубенського музею К. М. Скаржинської — час перостання закладу у цілком сформований краєзнавчий музей, відкритий для відвідувачів та екскурсійних груп, з розгорнутою видавничою і науково-освітньою роботою. Разом із останнім завідувачем музею К. М. Скаржинська прийняла відповідальне і широко безкорисливе рішення про передачу коштовного зібрання губернській громаді Полтавщини [48, с. 101–102], котре і лягло в основу колекцій сучасного Полтавського краєзнавчого музею імені Василя Кричевського. Саме зусиллями С. К. Кульжинського унікальне зібрання влітку 1906 р. було повною мірою передане в дар Природничо-історичному музеєві Полтавського губернського земства [55, с. 12].

Завершуючи це невелике дослідження про наукову і музейну діяльність яскравого шукача перлин народної творчості та музейника, природознавця й географа, нагадаємо, що ще чимало доповнень до його життєпису містять документи з особистого архіву С. К. Кульжинського, розподілені поміж документальними збірками Державного архіву Полтавської області, Центру охорони та досліджень пам'яток археології Управління культури Полтав-



ської облдержадміністрації, Лубенського міського архіву та родини Скаржинських, які ще чекають свого вивчення і введення до наукового обігу. З їх опрацюванням дослідниками багатогранна постать С. К. Кульжинського буде сприйматися значно повніше та об'єктивніше, а вітчизняне музеєзнавство остаточно сформує уявлення про значення діяльності та творчий спадок одного з перших музейників Полтавщини.

### Джерела та література

1. Античная керамика в собрании Полтавского краеведческого музея: каталог / Авт.-сост. А. Б. Супруненко; ПОУК; ПКМ. — Полтава, 1987. — 30 с.
2. Ванцак Б. Подвижники українського музейництва: Григорій Кир'яков, Федір Камінський, Катерина Скаржинська, Гнат Стеллецький / Борис Ванцак, Олександр Супруненко; УК ПОДА; ЦОДПА. — Полтава: Археологія, 1995. — 136 с.
3. Галян Г. І. До історії колекції писанок в Полтавському краєзнавчому музеї / Галян Г. І. Археологічний збірник Полтавського краєзнавчого музею. Пам'яті Ф. І. Камінського (1845–1891): зб. наук. пр. / ПКМ; [за ред. Супруненка О. Б.]. — Полтава: РВВ Облстатуправління, 1992. — Вип. 2. — С. 30–37.
4. Григорьев А. В. Городище у с. Хитцы / А. В. Григорьев // Охрана и исследование памятников археологии Полтавщины. Второй областной научно-практический семинар (18–19 мая 1989 г.): тез. докл. и сообщ. К 100-летию Полтавского краеведческого музея / ПОУК; ПКМ; ПОО УООПИК; [ред. кол.: Белоус А. П., Бондаревский П. К., Супруненко А. Б. и др.]. — Полтава: Изд-во «Полтава», 1989. — С. 69–72.
5. Даниленко В. Н. Космогония первобытного общества / В. Н. Даниленко; [отв. ред. Ю. А. Шилов]. — Фастов; Славутич; Киев, 1997. — 216 с.
6. Документи С. К. Кульжинського про роботу в Лубенському музеї // НА ЦОДПА. — Ф. 18. — Спр. 5. — 6 арк.
7. Древнерусские поселения Среднего Поднепровья: археологическая карта / Кучера М. П., Сухобоков О. В., Беляева С. А. и др.; АН УССР, Ин-т археол. — К.: Наукова думка, 1984. — 196 с.
8. Забочень М. С. На спомин рідного краю. Україна у старих листівках: альбом-каталог / М. С. Забочень, О. С. Поліщук, В. М. Яцюк. — К.: Криниця, 2000. — 508 с.
9. Захожай Г. О. Збірка античних світильників у Полтаві / Захожай Г. О. // ПАЗ: зб. наук. пр. / УК ПОДА; ЦОДПА; [за ред. Супруненка О. Б.]. — Полтава: Полтав. літератор, 1994. — Число друге. — С. 89–106.
10. Зеленин Д. К. Восточнославянская этнография / Д. К. Зеленин. — М.: Наука, 1991. — 512 с.
11. Ильинская В. А. Из неопубликованных материалов скифского времени на Посулье / В. А. Ильинская // КСИА АН УССР. — К., 1954. — Вып. 3. — С. 66–70.



12. Ильинская В. А. Скифы Днепровского лесостепного Левобережья: (Курганы Посулья). — К.: Наукова думка, 1968. — 203, LXII, 2 с.
13. Каталог Археологического відділу Природничо-історичного Музею Полтавського губернського земства / Укл. Зарецький І. А., Шербаківський В. М. — Машинопис, рукопис. — Полтава, 1906-1912 // Фонди ПКМВК ім. Василя Кричевського. — Т. 1. — 369 с.
14. Каталог собрания археологических и исторических древностей Екатерины Николаевны Скаржинской / Сост. Зосимович А. П.; под ред. Антоновича В. Б. — Рукопись. — Киев; Лубны, 1891 — 1892 // ДАПО. — Ф. 222. — Оп. 1. — Спр. 2 — 125 арк.
15. Козюра І. В. Розвиток історичного краєзнавства на Лубенщині в 20–30 роках ХХ ст. / І. В. Козюра. — Лубни, 1997. — 36 с.
16. Кулатова І. М. Мінусинська колекція К. Болсуновського у Полтаві // Музеї. Меценати. Колекції: зб. наук. пр. / Нац. ун-т ім. Т. Шевченка; УК ПОДА; ЦОДПА; ПКМ; [ред. кол.: Гладких М. І., Моця О. П., Супруненко О. Б. (відп. ред.) та ін.]. — К.; Полтава: Археологія, 2000. — С. 45–48.
17. Кулатова І. М. Курган скіфського часу у с. Хитці в Лубенському Посуллі / Кулатова І. М., Супруненко О. Б. // АЛЛУ. — Полтава: Археологія, 1997. — № 1–2. — С. 59–63.
18. Кульжинский С. Программа для собирания народных писанок / Кульжинский С., сост.; Луб. муз. Е. Н. Скаржинской. — К., 1895. — 7 с.
19. Кульжинский С. К. Лубенский музей Е. Н. Скаржинской. Описание коллекции народных писанок: Вып. первый. — С альбомом из 33 хромофотографированных и 12 черновых таблиц / С. К. Кульжинский, действительный член Императорского Русского Географического общества, сост. — М.: тип. Скоропечати А. А. Левенсона, 1899. — 176 с., 45 табл.: 2219 рис. *Передрук*: Кульжинский С. К. Описание коллекции народных писанок. Всего 2219 рис. (На основе собрания Лубенского музея Е. Н. Скаржинской) / Предисл. В. А. Мокляка. — Харьков: Изд-во «Сага», 2010. — 8, 176 с., 2219 рис. — (Репринт. воспроизв. издания Москва: Поставщик Высочайшего Двора Тов-во Скоропечати А. А. Левенсон, 1899. — 176 с. + XLV табл.).
20. Кульжинский С. К. Лубенский музей Е. Н. Скаржинской. Описание коллекции народных писанок. — Вып. 2. — Рукопись. — 78 с.: более 2000 рис. // Фонди Православного церковного музею-бібліотеки у Саунд-Бавнд-Бруці (Нью-Джерсі, США).
21. Кульжинський С. К. Письмо к В. И. Вернадскому от 19 марта 1902 г. // Архів РАН. — Ф. 518. — Оп. 3. — Спр. 898. — Арк. 1–1 зв.
22. Кульжинский С. К. // Венгеров С., проф. Критико-биографический словарь русских писателей и ученых (от начала русской образованности до наших дней). — 2-е, соверш. перераб., ил. изд. — Пг., 1915. — Т. I. — Вып. 1–3: Аарон — Куликов. — С. 432.
23. Кульжинский С. К. Curriculum vitae; біограф. документи // НА ЦОДПА. — Ф. 18. — Спр. 6. — 64 арк.
24. Кучерук О. С. Карло Васильович Болсуновський (1838–1924) / О. С. Кучерук // Археологія. — К, 1992. — № 3. — С. 114–123.



25. Лютецкий А. Дневник [археологических раскопок кургана у с. Хитцы Лубенского уезда]. — Рукопись. — Хитцы, 23 сентября — 9 октября 1896 г. // НА ПКМБК. — Спр. 03-144/1. — Арк. 18—40.
26. Малороссійські типи. Types de Petite Russie: [серія поштових листівок] / Фото Завадського А.; Луб. муз. Е. Н. Скаржинской. — М., 1898—1899. — Поштові картки №№ 1—35.
27. Малороссія. La Petite-Russia: [серія поштових листівок] / Фото Завадського А.; Луб. муз. Е. Н. Скаржинской. — М., 1899. — 12 листівок.
28. Документи про діяльність С. К. Кульжинського // НА ЦОДПА. — Ф. 18. — Спр. 2. — 45 арк.
29. О. С. До бібліографії праць С. К. Кульжинського / О. С. [О. Супруненко]. // ПАЗ: зб. наук. пр. / УК ПОДА; ЦОДПА; [за ред. Супруненка О. Б.]. — Полтава: Полтав. літератор, 1994. — Число друге. — С. 207—209.
30. Отчет о Естественном-Историческом музее Полтавского Губернского Земства за 1906 год / [Сост. Олеховский М. А.]. — Полтава : тип. Фришберг И. и Зорохович С., 1907. — 19 с.
31. Отчет о Естественном-Историческом музее Полтавского Губернского Земства за 1907 год / [Сост. Олеховский М. А.]. — Полтава : тип. Старожицкого М.Л., 1908. — 12, 25 с.
32. Памятники древнеегипетского искусства в собрании Полтавского краеведческого музея: каталог выставки / Авт.-сост. А. Б. Супруненко; ПКМ; [ред. М. Д. Онипко]. — Полтава, 1986. — 64 с.
33. Письма К. В. Болсуновского к С. К. Кульжинскому // ДАПО. — Ф. 222. — Оп. 1. — Спр. 168. — 235 арк.
34. План Курска (масштаб в дюйме 250 сажень) / Сост. и исп. Кулжинским [С. К.]. — Харьков : тип. Варшавчика, 1889. — 1 л.
35. План Харькова (масштаб в дюйме 250 саж.) / Сост. и исп. Кулжинским [С. К.]. — Харьков : тип. Варшавчика, 1888. — 1 л.
36. Плєскач І. Я. Археологічні досліді в районі Тишківської та Хитціанської с/Р, Вовчанського району: звіт. — І.ІХ. — ІІ.Х.1927 р. — Лубни, 1928 // НА ІА НАНУ. — Ф. ВУАК. — Спр. 548. — Арк. 11—32.
37. Плєскач І. Я. Коротенький звіт за археологічні досліді та розвідки в межах Хітціанської, Тишківської та Лучанської с/Р Вовчанського р-ну. — Лубни, 1928 // НА ІА НАНУ. — Ф. ВУАК. — Спр. 202/12. — Арк. 3—5.
38. Полтавщина: енциклопедичний довідник / За ред. Кудрицького А. В. — К. : Укр. Енциклопедія, 1992. — 1024 с.
39. Провідні краєзнавці Полтавщини 20—30-х рр. ХХ ст.: короткий біографічний довідник / Укл. Козюра І. В. — Лубни, 1997. — 56 с.
40. Селівачов М. Десять тижнів у США / Михайло Селівачов // Всесвіт. — К., 1991. — № 1. — С. 187—196.
41. Селівачов М. Народне мистецтво у США / М. Селівачов // НТЕ. — К., 1991. — № 2. — С. 19—28.
42. Селівачов М. Повернення з вирію / Михайло Селівачов // Образотворче мистецтво. — К., 1992. — № 1. — С. 25—26.
43. Сидоренко Г. О. Довідник з археології України. Полтавська область / Г. О. Сидоренко, Є. В. Махно, Д. Я. Телегін; АН УРСР; УТОПІК. — К.: Наукова думка, 1982. — 108 с., 2 карти.



44. Скаржинський В. І. Лист до Полтавського краєзнавчого музею від 28 серпня 1991 р. // Поточний архів ПКМ. — Вх. № 523 від 4.09. 1991 р. — 2 арк.; копія: НА ЦОДПА. — Ф. 18.
45. Скрипник Г. А. Етнографічні музеї України: становлення і розвиток / Г. А. Скрипник. — К. : Наукова думка, 1989. — 304 с.
46. Статут Лубенського музею Катерини Миколаївни Скаржинської / Публ. Коротенка В. В., комент. та прим. Супруненко О. Б. // ПАЗ. — Полтава : Полтав. літератор, 1994. — Число друге. — С. 165–166.
47. Супруненко А. Б. Курганы Нижнего Поворскля / А. Б. Супруненко; Всерос. Фонд содейств. развит. науки; УК ПОДА; ЦОИПА. — М.; Полтава : Крыница, 1994. — 104 с.
48. Супруненко О. Б. Археологічне зібрання К. М. Скаржинської / О. Б. Супруненко // Археологія. — К., 1990. — № 4. — С. 98–107.
49. Супруненко О. Б. Ф. І. Камінський — дослідник пам'яток археології Полтавщини / О. Б. Супруненко // Археологія. — К., 1991. — № 3. — С. 69–75.
50. Супруненко О. Вадим Щербаківський: сторінки біографії / Олександр Супруненко // Архівний збірник на посвяту 90-річчю Полтавської вченої архівної комісії. 1903–1993: зб. наук. ст. / ДАПО. — Полтава : Вид-во «Полтава», 1993. — С. 86–100.
51. Супруненко О. Б. Археологічні дослідження та зібрання Лубенського музею К. М. Скаржинської: дис. ... канд. іст. наук (у 2-х кн.) / Супруненко О. Б.; ІА НАНУ // НА ІА НАНУ. — Ф. дис. — Спр. 774. — 490 арк.; НА ЦОДПА. — Ф. 3. — Спр. 432. — Кн. 1. — Арк. 1–190; Кн. 2. — Арк. 191–614; ДАПО. — Оп. 1. — Ф. 222. — Спр. 2657. — 499 арк.; Спр. 2658. — 112 арк.
52. Супруненко О. Сергій Кульжинський — дослідник писанкарства, етнограф і музейник / Супруненко Олександр // Християнські старожитності Лівобережної України: зб. наук. пр. / ІА НАНУ; УК ПОДА; ЦОДПА; [редкол.: Міхеєв В. К., Моця О. П., Супруненко О. Б. (відп. ред.) та ін.]. — Полтава : Археологія, 1999. — С. 150–161: портр.
53. Супруненко О. Б. Археологічне збиральництво в Україні наприкінці XIX ст. / О. Б. Супруненко // Актуальні питання дослідження вітчизняної історії та методики її навчання: зб. наук. пр. / ПДП ім. В. Г. Короленка; [відп. ред. В. Є. Лобурець]. — Полтава, 1997. — С. 43–45.
54. Супруненко О. Б. Археологія в діяльності першого приватного музею України: Лубенський музей К. М. Скаржинської / Супруненко О. Б.; НАНУ, Ін-т археол.; ЦОДПА; [відп. ред. П. П. Толочко]. — К.; Полтава : Археологія, 2000. — 398, II с.
55. Супруненко О. Нові документи про С. К. Кульжинського / Олександр Супруненко // Титульний етнос: здобутки, втрати: зб. наук. ст. / УК ПОДА; ПКМ; НМЗУГ; [редкол.: Галян Г. І., Мокляк В. О., Нестуля О. О. та ін.]. — Полтава; Опішне: Дивосвіт, 2002. — С. 12–17.
56. Супруненко О. Б. Кульжинський Сергій Климентійович (1867–1943) / О. Б. Супруненко // Полтавіка. Полтавська енциклопедія у 12-ти т. — Т. 12: Релігія і церква / Центр дослідж. історії Полтавщини Полтав. ОДА; [гол. ред. О. І. Білоусько; ред. кол.: Ю. М. Варченко, А. М. Киридон, В. О. Мокляк та ін.]. — Полтава : Полтав. літератор, 2009. — С. 333.



57. Супруненко О. Б. Кульжинський Сергій Климентійович (20.02/04.03.1867, м. Курськ, Росія – 20.04.1943, м. Лубни, райцентр Полтавської обл.) / О. Б. Супруненко, В. М. Ханко // Полтавіка. Полтавська енциклопедія у 12-ти т. – Т. 9: Образотворче і декоративне мистецтво, кн. 1: А–Л / Центр дослідж. історії Полтавщини Полтав. обл. ради; [О. І. Білоусько (гол. ред.); упорядн. тому: О. А. Білоусько, Ю. О. Самойленко, В. М. Ханко]. – Полтава : ТОВ «АСМІ», 2015. – С. 677: фотопортр. на С. 678.
58. Толочко П. П. Кочевые народы степей и Киевская Русь / П. П. Толочко. – К.: Абрис, 1999. – 199 с.
59. Федір Камінський (1845 – 1891): наукова та епістолярна спадщина / Укл. Пустовіт Т. П., Супруненко О. Б.; ПКМ, ПНТК. – Полтава : РВВ Облстатуправління, 1992. – 180 с.
60. Ханко В. Словник мистців Полтавщини. Середина XVII – початок XXI ст. / Віталій Ханко. – Полтава: Вид-во «Полтава», 2002. – 232 с.
61. Ханко В. Мистецтвознавча думка на Полтавщині / Віталій Ханко. – Полтава, 2007. – 136 с.
62. Ханко В. Енциклопедія мистецтва Полтавщини: у двох т. / Віталій Ханко; НАНУ, Ін-т істор. України, Центр культуролог. студій. – Полтава : ТОВ «АСМІ», Видавець О. Ханко, 2014. – Т. 1: А – Л. – 504 с.
63. Ханко В. М. Кульжинський Сергій Климентійович (20.02(04.03). 1867, м. Курськ, Росія – 20.04.1943, м. Лубни, Полтавської обл.) / В. М. Ханко // Енциклопедія сучасної України / [гол. ред. І. М. Дзюба]. – К., 2016. – Т. 16: Куз – Лев. – С. 136.
64. Щербаківський В. Основні елементи орнаменталії Українських писанок та їхнє походження: студія / Вадим Щербаківський // Праці Українського Історико-Філологічного Товариства в Празі. – Прага, 1925. – Т. 1. – 34 с.
65. Selivachov M. Folk Designs of Ukraine / M. Selivachov. – Kiev; New York : First Edition, 1995. – 36 p.

*O. B. Suprunenko*

**Sergii Klementiyovich Kulzhynskii: Museologist, Ethnographer and Pedagogue (to the 150th anniversary)**

About the life way, explorations and pedagogic activity of prominent Lubny citizen, scientist, museologist, collector and popularizer of ethnographic collections, the first pysanka-making explorer in Ukraine, one of the leaders of Lubny museums Sergii Klementiyovich Kulzhynskii (1867 – 1943).

**Keywords:** Kulzhynskii S. K., the K. M. Skarzhynska Lubny Museum, the Lubny Ukrainian Folk Museum, Lubny, nature study, archaeology, numismatics.



## «ПРАЦІВНИК ДУХУ» ЛУБЕНЬСЬКОГО КРАЮ

*У статті на основі документів з родинного архіву Всеволода та Вадима Скаржинських наводяться відомості щодо трудової діяльності С. К. Кульжинського в місті Лубни на Полтавщині з 1889 по 1941 рр. як домашнього вчителя, завідувача Лубенським музеєм К. М. Скаржинської, викладача міських шкіл і педагогічного інституту.*

**Ключові слова:** Кульжинський С. К., родинний архів, автобіографія, Лубенський музей К. М. Скаржинської, гімназія, педагогічний інститут.

На початку ХХ ст. газета «Южный край» писала, що Лубни можна назвати «Афінами Полтавської губернії», тому що в місті тоді жили такі «працівники духу», як фольклорист Василь Милорадович, письменниця Любов Яновська, композитор Борис Підгорецький, музейниця Катерина Скаржинська [10, с. 484]. До когорти цих славних імен справедливо належить й ім'я Сергія Кульжинського — музейника, педагога й етнографа, 150 років від дня народження якого виповнилось у перші березневі дні 2016 року. Найбільше Сергій Климентійович уславився як упорядник каталогу «Описание коллекции народных писанок», котрий було видрукувано Лубенським музеєм К. М. Скаржинської 1899 р. [4]. До сьогодні це унікальне видання відоме у всьому світі майстрам та істинним поціновувачам мистецтва писанкарства.

На жаль, постать С. К. Кульжинського доволі скупо висвітлена сучасними дослідниками. Серед його популяризаторів — кандидат історичних наук, директор Полтавського краєзнавчого музею ім. Василя Кричевського О. Б. Супруненко, заслужений майстер народної творчості України О. Б. Білоус, дослідниця народного мистецтва Є. Шудря. Також опікується збереженням пам'яті про С. К. Кульжинського правнучка К. М. Скаржинської — Ірина Вадимівна Скаржинська, батько якої Вадим Ігоревич, разом із братом Всеволодом Ігоревичем, своїм вихованням і життєвим становленням зобов'язані насамперед С. К. Кульжинському.

Стаття підготовлена переважно на основі особистих документів Сергія Климентійовича, які збереглися в домашньому архіві родини Скаржинських. Трудова і творча діяльність С. К. Кульжинського досить повно висвітлена у публікаціях О. Б. Супруненка [7;





Рис. 1.  
С. К. Кульжинський  
з дітьми К. М. Скар-  
жинської Ольгою,  
Наталією та Ігорем.  
Кін. XIX ст.

8, с. 60–65; 9]. Тому нашою метою було доповнити оприлюднені дані про С. К. Кульжинського фрагментами з документів, написаних його рукою. Це автобіографія, виписки з трудової книжки та інших документів [6].

Як відомо, через матеріальні труднощі С. К. Кульжинський після закінчення Харківського університету не зміг продовжити навчання з підготовки на здобуття професорського звання [8, с. 60] на обраній ним, за порадою професора Ю. І. Морозова кафедрі фізичної географії [6]. Тому, щоб заробити кошти на навчання, він з 15 листопада 1889 р. приступає до «служби по найму на посаді домашнього наставника (вихователя) в сім'ї Скаржинського» [6] в родовому маєтку на хуторі Круглик під Лубнами.

Потрапивши сюди, молодий чоловік не обмежився лише домашніми уроками зі своїми вихованцями, а й несподівано для себе опинився й надалі залишався в центрі пізнавально-енергетичного кола, якими були як унікальний Лубенський музей К. М. Скаржинської, так і його фундаторка. З автобіографії: «Я дуже зацікавився як музеєм, так і науками, до галузі яких належали колекції музею, і оскільки невдовзі після мого приїзду завідуючий музеєм (Ф. І. Камінський





ДАТА			ФАКТ	ОСНОВАНИЕ	ПРИМЕЧАНИЯ
Год	Мес.	Число			
1	2	3			
5	1870	IV 10	з 1912 по 1913 Високий 1 <sup>ша</sup> кл. Свідомості Пурдесскої Школи II ступеня	Посвідчення 2 <sup>а</sup> класів видає про здобуття уроку грамоти.	- 5/10
6	1870	IX 20	з 22/12 по 1913 Високий 2 <sup>а</sup> кл. Пурдесскої Свідомості Школи II ступеня	Мод.	10
7	1870	XI 1	з 1/1 по 1913 Високий класи при 41 загальному класі	Мод.	10
8	1870	IX 20	з 22/12 по 1913 Високий класи при 41 загальному класі	Мод.	10
9	1870	VIII 1	з 1/1 по 1913 Високий класи при 41 загальному класі	Приказом від 24/11/1870 № 5257	(2, 9/10)
10	1870	VIII 1	з 1/1 по 1913 Високий класи при 41 загальному класі	Звістка Пурдескої Школи від 24/11/1870 № 117	2, 9/10
11	1870	X 16	з 1/1 по 1913 Високий класи при 41 загальному класі	Звістка Пурдескої Школи від 24/11/1870 № 117	2, 9/10
12	1870	X 1	з 1/1 по 1913 Високий класи при 41 загальному класі	Звістка Пурдескої Школи від 24/11/1870 № 117	5/10
13	1870	X 1	з 1/1 по 1913 Високий класи при 41 загальному класі	Звістка Пурдескої Школи від 24/11/1870 № 117	

Рис. 2. Виписка з трудового списку С. К. Кульжинського.

— прим. авт.) помер, а нові хранителі спеціальних знань для ведення його не мали, то я став постійним працівником музею спочатку в якості його секретаря, а згодом фактичного завідуючого музеєм. Робота по музею, що складалась із поповнення його колекцій, їх каталогізації і науковій розробці за допомогою ряду спеціалістів, яка продовжувалась 15 років, з 1890 по 1905 рік, і була втілена в кількох більших і менших працях, не дала мені можливості виконати свій намір повернутись до Харкова, але привела мене до більш чи менш серйозного знайомства з цілим рядом нових дисциплін, причому заняття мої дисциплінами моєї спеціальності не припинялись» [6].

У Лубенському музеї К. М. Скаржинської Сергій Климентійович захопився як збиральницею, так і суто науковою роботою, зокрема, з упорядкування музейного зібрання та його каталогізацією [3]. Про широту його інтересів та професійну компетентність свідчить й обширне листування з відомим київським істориком, археологом, музейним діячем К. В. Болсуновським [5]. Вершиною захоплюючої роботи С. К. Кульжинського в одному з перших приватних музеїв України стало видання ним у 1899 р. знаменитого каталогу «Описание коллекции народных писанок» [4].



Рис. 3.  
План Курська  
1889 р., складений  
і виконаний  
С. К. Кульжин-  
ським.



Про наступний період свого життя С. К. Кульжинський писав у 1935 р., заповнюючи особовий листок з обліку кадрів як викладач Лубенського педінституту. Так, у відповідь на запитання: «Чи був за кордоном?», він зазначив: «Був у Лозанні (Швейцарія) з 1906 по 1914 рік, їздив у якості домашнього наставника для підготовки юнака (Ігоря, наймолодшого з дітей Скаржинської – прим. авт.) до Реальної гімназії і потім до університету в м. Лозанні, мав там й інші уроки» [6]. В автобіографії він також напише про здійснення своїх мрій подорожувати іншими країнами з пізнавальною метою: «Поїздки до Швейцарії й екскурсії по Швейцарії, а також дві невеликих подорожі по Середземному і Чорному морях дали можливість наочності тих знань з фізичної географії, які були надбані мною з лекцій та книг» [6].

Хоча більше подібних подорожей не було. Повернувшись у 1914 р. до України, деякий час він жив у Києві та Полтаві [8, с. 63], а з 1916 р. все подальше життя С. К. Кульжинського пов'язане з Лубнами, де всі свої набуті знання він віддавав роботі на педагогічній ниві. Вже у вересні приступив до праці «учителем географії, природознавства та математики у щойно відкритій приватній змі-





Рис. 4.  
Лубни.  
Круглик.  
Поч. XX ст.

шаній (для хлопчиків і дівчаток) гімназії О. М. Климової (донька К. М. Скаржинської – прим. авт.), яка після революції ввійшла до мережі радянських трудових шкіл» [6]. А далі настали неспокійні часи, коли в місті одні за одними з'являлись війська різних політичних сил. На початку 1918 р., за спогадами С. К. Кульжинського, одна з таких військових частин зайняла приміщення гімназії (знаходилась у будівлі колишньої братської школи). Спочатку командування наказало замкнути й опечатати всі важливі папери навчального закладу. Проте, за відсутності начальства, менші військові чини, не дивлячись на обіцянку недоторканості, зламали шафи, перебили наочні приладдя, порвали особисті документи вчителів і учнів гімназії. Серед них були свідоцтва про народження та освіту самого Сергія Климентійовича. Пізніше він не раз звертався до Лубенського відділу народної освіти про їх відновлення, проте безрезультатно, хоча, за його словами, «сумніву в закінченні мною університету ні тоді, ні пізніше протягом моєї тривалої праці в середніх і вищих школах м. Лубен не виникало, ні при прийомі на роботу, ні при підтвердженні моєї кваліфікації...» [6].

У 1920 р. С. К. Кульжинський працював учителем першої та другої Лубенської єврейських шкіл. За направленням відділу народної освіти він також був «учителем у школі для персоналу розквартированого в Лубнах під час тифозної епідемії запасного військового госпіталю і завідувачим Лубенським народним музеєм у дні, коли там не було ні штату, ні працівників, ні палива, ні оплати праці, ні якої б то не було охорони» [6]. Завідувачем музею С. К. Кульжинський працював з 1 серпня 1921 р. по 21 березня 1923 р. і на цей короткий час повернувся до справи, яка була змістом життя його молодих років.



Рис. 5.  
Приміщення  
Лубенської  
чоловічої  
гімназії.

Поч. XX ст.  
В 1920-ті роки  
в ній знаходилась  
4-а Лубенська  
трудова школа.



Хоча умови праці були діаметрально протилежними. До роботи, як досвідчений музейний працівник, він був запрошений ще у 1920 р. Серед його записів зустрічаємо: «5.XI.1920. Ходив з М. І. Ляликовим до музею. Я вступаю членом Колегії музею, на чолі якої стоїть Г. Я. Стеллецький, а членами є М. Г. Астряб (архів), К. О. Галабутський (бібліотека), С. К. Кульжинський (музей, разом із Стеллецьким, причому кожний отримує в автономне управління по рівній частині музею» [6]. На жаль, докладних відомостей про роботу Сергія Климентійовича в музеї у цей період немає, проте його авторитет було засвідчено тим, що в лютому 1923 р., згідно постанови Бюро краєзнавства, його було обрано заступником голови Бюро [6].

З 1922 по 1930 рр. він працює завідувачем, а потім учителем Лубенської трудової школи № 4, яка розташовувалась спочатку у приміщенні колишньої жіночої, а згодом колишньої чоловічої гімназії. Школа мала чудовий вчительський колектив і вважалась однією з кращих у місті [2]. Вона була російською, але Сергій Климентійович у цей час підвищує свій освітній рівень на предмет можливості викладання українською. Це задокументовано у посвідченні Лубенського окрвиконкому ради робітничих та селянських депутатів від 16.VII.1924 р. про те, що він прослухав курс лекцій з українознавства, де вивчались такі дисципліни, як українська мова, українське письменство, історія класової боротьби на Україні, етнографія та економічна географія України [6]. Ще один штрих до мовного історичного портрету того часу: наше місто на документах було означене – м. Лубні на Полтавщині.

З 1 вересня 1930 р. Сергій Климентійович був прийнятий на посаду доцента та завідуючого кафедрою фізики Лубенського інсти-





Рис. 6.  
Приміщення  
Лубенського  
жіночого  
епархіального  
училища.  
Поч. ХХ ст.  
В 1930-ті роки  
в ньому знахо-  
дився Лубенський  
педагогічний  
інститут.

туту соціального виховання (пізніше — педагогічного інституту), який знаходився в приміщенні колишнього жіночого епархіального училища, сучасної Лубенської ЗШ № 10. В інституті пізніше він викладав також географію й астрономію. В автобіографії для вступу на роботу в інститут він відмічав, що з наукових дисциплін його найбільше цікавлять: астрономія (питання про походження і будову всесвіту), фізична географія та фізична геологія (походження і будова земної кулі), фізика (походження і будова всесвіту та питання про сутність і перетворення енергії).

С. К. Кульжинський був високо інтелігентною людиною, все життя займався підвищенням свого освітнього рівня. У 1930-ті рр. він навіть працював над темою кандидатської дисертації «Єдність всесвіту відносно хімічного складу» (це вимагалось на той час для доцентів). Останній запис у його трудовій книжці був зроблений напередодні вступу гітлерівських військ до Лубен: «На займаній посаді був до 12 вересня 1941 року» [6].

У період свого життя безпосередньо в Лубнах С. К. Кульжинський мешкав у будинку по вул. Гоголя, поруч з ним проживала і Катерина Миколаївна, яка відійшла у вічність 1932 р. (її пам'ять увічнено меморіальною дошкою на будинку).

Через все життя Сергій Климентійович проніс у своєму серці почуття глибокої поваги і любові до цієї незвичайної жінки. Пізнавши гірकोту дитинства без батьківської турботи, він опікувався дружиною і синами наймолодшого сина К. М. Скаржинської Ігоря, який також залишив свою родину без підтримки. Він допоміг хлопцям вступити до Київського університету, виростив їх порядними людьми. Всеволод та Вадим Скаржинські полишили по собі



Рис. 7.  
Приміщення  
Лубенської  
жіночої  
гімназії.  
Поч. ХХ ст.  
В ньому  
знаходилась  
4-а Лубенська  
трудова школа.



добру славу як теоретики і практики геологічної науки. Саме вони й зберегли особисті документи «працівника духу» С. К. Кульжинського, які й використані у цій публікації.

С. К. Кульжинський дуже болісно переживав період гітлерівської окупації і пішов за межу в 1943 р., так і не дочекавшись визволення міста, що стало йому таким рідним. Похований він на старому цвинтарі по вул. Д. Сірика. Його скромна постать музейника й науковця ще чекає гідного поцінування. Адже прожив він своє життя так, як це було зазначено у «Статуті Лубенського музею К. М. Скаржинської», складеному ним разом із Катериною Миколаївною, маючи серце, «розширене прагненням світити і підтримувати людину, що йде до кращого життя й еволюції добра» [1, с. 93].

### Джерела та література

1. Ванцак Б. Подвижники українського музейництва: Григорій Кир'яков, Федір Камінський, Катерина Скаржинська, Гнат Стеллецький / Борис Ванцак, Олександр Супруненко; УК ПОДА; ЦОДПА. — Полтава: Археологія, 1995. — 136 с.: 24 іл.
2. Історія Лубенської загальноосвітньої школи I – III ступенів № 4 // Рукопис в робочому архіві школи.
3. Каталог собрания археологических и исторических древностей Екатерины Николаевны Скаржинской / Сост. Зосимович А. П.; под ред. Антоновича В. Б. — Рукопись. — К.; Лубны, 1891–1892 // ДАПО. — Ф. 222. — Оп. 1. — Спр. 2. — 125 арк.
4. Описание коллекций народных писанок: Вып. первый. С альбомом из 33 хромолитографированных и 12 черных табл./ Сост. С. К. Кульжинский, действительный член император. Рус. Географ. об-ва. — [М., 1899]. — 176 с.





Рис. 8.  
Приміщення  
Лубенської  
братської  
школи.

Поч. ХХ ст.  
У роки громадян-  
ської війни в ньо-  
му знаходилась  
приватна гімназія  
О. М. Климової,  
а згодом – єврей-  
ська школа.

5. Письма К. В. Болсуновского к С. К. Кульжинскому // ДАПО. – Ф. 222. – Оп. 1. – Спр. 168. – 235 арк.

6. Родинний архів Вадима та Всеволода Скаржинських.

7. Супруненко О. Сергій Кульжинський – дослідник писанкарства, етнограф і музейник / Супруненко Олександр // Християнські старожитності Лівобережної України: зб. наук. пр. / ІА НАНУ; УК ПОДА; ЦОДПА; [редкол.: Міхеєв В. К., Моця О. П., Супруненко О. Б. (відп. ред.) та ін.]. – Полтава : Археологія, 1999. – С. 150–161.

8. Супруненко О. Б. Археологія в діяльності першого приватного музею України: Лубенський музей К. М. Скаржинської / Супруненко О. Б.; НАНУ, Ін-т археол.; ЦОДПА; [відп. ред. П. П. Толочко]. – К.; Полтава : Археологія, 2000. – 398, II с.

9. Супруненко О. Нові документи про С. К. Кульжинського / Олександр Супруненко // Титульний етнос: здобутки, втрати: зб. наук. ст. / УК ПОДА; ПКМ; НМЗУГ; [редкол.: Галян Г. І., Мокляк В. О., Нестуля О. О. та ін.]. – Полтава; Опішне: Дивосвіт, 2002. – С. 12–17.

10. Черпухова К. Родом з Лубен / К. Черпухова // Наука і культура: щорічник. – К.: Знання, 1988. – Вип. 22. – С. 483–489.

*T. M. Diachenko*

### **“The Spiritual Worker” of Lubny District**

The present article deals with the labour activity of S. K. Kulzhynskii in Lubny Poltava region from 1889 till 1941, based on the documents from Vsevolod and Vadym Skarzhynskii's family archive. The detailed analysis of his activity as a tutor, a governor of the Skarzhynska Lubny Museum, a teacher of local schools and a pedagogical institute is given.

**Keywords:** Kulzhynskii S. K., family archive, autobiography, the K. M. Skarzhynska Lubny Museum, gymnasium, pedagogical institute.



## **НЕСКОЛЬКО СТРОК О РОДЕ С. К. КУЛЬЖИНСКОГО**

*Приводятся известные на сегодня сведения о роде Сергея Климентьевича Кульжинского.*

**Ключевые слова:** Кульжинский С. К., Кульжинские, Глухов, Киев, Курск.

Родословие Кульжинских очень слабо освещено в генеалогических справочниках. Но один из потомков и носитель этой фамилии Кульжинский Сергей Сергеевич в своей книге «Краткая история и генеалогия рода Кульжинских» (Дубна, 2007) насколько возможно подробно описал несколько ветвей этого рода, начиная с XVII в. и до наших дней [1]. Немало в этом исследовании помещено старинных фотографий и портретов. Нас интересует, прежде всего, ветвь Кульжинских — Наумовичей, к которой принадлежит Сергей Климентьевич Кульжинский — сподвижник Скаржинской Екатерины Николаевны.

С точки зрения автора упомянутой выше работы, родоначальником этой ветви был Кульженко, который изменил свою фамилию на Кульжинский. Это произошло в 1850 г. Ветвь Кульжинских — самая многочисленная, существует до настоящего времени и насчитывает свыше 200 человек. Была еще ветвь Кульжинских, т. е. с мягким знаком в фамилии, но она не столь многочисленна.

Итак, Кульжинские с некоторыми датами своей жизни, начинаются с Кульжинского Ивана Антоновича (1750? — 1812). Известно, что он жил в г. Глухове, супругой его была Муравская, по видимому, польского дворянского рода.

Его сыном был Наум Иванович 1770 г. р.-? — канцелярист, его супруга неизвестна. Брат Наума — Григорий Иванович (1777 — 1838) — глуховский священник — прадед автора «Краткой истории», супруга его — Буцанова София Максимовна (1783 — 1826), г. Воронеж. Сын Наума — Афанасий Наумович (1796 г. р.) достиг звания титулярный советник. Супруга его — Ильченко Мария Никитична. В 1853 г. Афанасию Наумовичу было пожаловано потомственное дворянство. Сын Афанасия — Климентий Афанасьевич (1821 г. р.) был юристом, супруга — Барницкая Мария Петровна; жили они в Воронеже. Это были родители Сергея Климентьевича





(1867 – 1943), который родился в г. Курске. Как известно, он не был женат, семьи не имел, жил в Лубнах, где и скончался, не дождав-шись ухода немцев.

Известны имена его братьев и сестер:

Николай — 1854 г. р., жил в г. Киев;

Георгий — 1857 г. р., коллежский асессор, проживал в г. Москва;

Александра — 1858 г. р. — в г. Курск;

София — 1856 г. р. — в г. Воронеж.

Их судьбы неизвестны.

Были у Сергея Климентьевича и двоюродные братья и сестры. Степан Иванович — выпускник Петровского Полтавского кадет-ского корпуса — подполковник. Вместе с супругой Свентицкой Еленой Николаевной (она происходила из г. Хорол) эмигриро-вал в 20-годах прошлого столетия в Югославию, где и скончался. Их сын Николай был также в Югославии, известный шахматист. Дяди Сергея Климентьевича дослужились до чина действитель-ного тайного советника, что соответствовало в армии званию ге-нерала [1].

Мягкий знак в написании своей фамилии С. К. Кульжинский начал применять с начала 1920-х гг.

### Литература

1. Кулжинский С. С. Краткая история и генеалогия рода Кулжинских / С. С. Кулжинский. — Дубна, 2007. — 527 с.

*V. A. Tarasov*

### **Several Lines About S. K. Kulzhynskii's Family**

Some known for today information about Sergii Klementiyovich Kulzhynskii's family are given.

**Keywords:** Kulzhynskii S. K., the Kulzhynskis, Glukhiv, Kyiv, Kursk.



## **ВСЕВОЛОД ТА ВАДИМ СКАРЖИНСЬКІ – ВИХОВАНЦІ СЕРГІЯ КУЛЬЖИНСЬКОГО**

*Про доктора геолого-мінералогічних наук Всеволода Ігоровича Скаржинського та геолога-практика Вадима Ігоровича Скаржинського, які своїм становленням у житті завдячували Сергію Климентійовичу Кульжинському.*

**Ключові слова:** Кульжинський С. К., Скаржинська К. М., Скаржинські Всеволод та Вадим, Лубни, Київський університет, геологія

Поміж численних професійних чеснот прекрасного музейника, археолога, педагога С. К. Кульжинського були особливо яскраво помітні й такі кращі людські якості, як інтелігентність, добropорядність, уміння співпереживати і підтримати у важку хвилину. Це засвідчено його благородним вчинком, коли в 1924 р., після того, як наймолодший син К. М. Скаржинської залишив свою родину без засобів до існування, С. К. Кульжинський узяв її під свою опіку. Це були сини Ігоря — два хлопчики 7-ми і 4-х років — Всеволод та Вадим, дружина Ігоря Наталія Георгіївна та її мати. Пізнавши гіркоту дитячих років без батьківської турботи, Сергій Климентійович не тільки турбувався про матеріальне благополуччя цієї родини, а й виростив хлопців порядними людьми, допоміг обом отримати гарну вищу освіту. Своїм життям Всеволод та Вадим Скаржинські довели, що вони були гідні такого наставника.

Всеволод Ігорович Скаржинський народився 6 січня 1917 р., навчався в 4-й Лубенській трудовій школі. Відразу після закінчення семирічки чотирнадцятирічний хлопеч, розуміючи важкий матеріальний стан у родині, пішов учитись до фабрично-заводського училища при лубенському заводі «Комунар», працював спочатку слюсарем, пізніше — в конструкторському бюро заводу. В 1936 р., склавши екстерном екзамени за десятирічку, Всеволод Скаржинський вступає на геолого-географічний факультет Київського державного університету. По його закінченні з 1941 по 1946 рр. він пройшов шлях від старшого колектора до начальника геолого-розвідувальної партії у Колимському краї. Ним було відкрито два родовища золота та обстежено запаси ще на кількох





Рис. 1.  
І. В. Скар-  
жинська  
в майстерні  
Оксани Білоус.  
2009 р. м. Київ.

об'єктах, а головне — відкриття і розвідка кобальтового родовища ім. маршала Г. Жукова. Успішні результати роботи у значній мірі залежали від уміння спілкуватись з робітниками — ув'язненими, які склали майже всю партію. А повага до кожної людини була однією з невід'ємних рис Всеволода Ігоровича.

У 1946 р. В. І. Скаржинський повертається до Києва. Вступивши до університетської аспірантури, він водночас працює на кафедрі мінералогії геологічного факультету, в 1949 р. захищає кандидатську дисертацію. А потім — знову польові роботи: з 1949 по 1953 рр. працює в Краснодарському краї, очолює відділ в геологічному управлінні, згодом був призначений начальником великої уранової експедиції, а пізніше — головним геологом Красноярського геологічного управління.

З поверненням на Україну в 1953 р., Всеволод Ігорович звертається до викладацької діяльності: працює в Дніпропетровському гірничому інституті як доцент, згодом — завідувач кафедри корисних копалин, декан геологічного факультету. Студенти дуже любили його лекції, вважали, що йти до В. І. Скаржинського на екзамен, не знаючи предмета, просто соромно. В 1957 р. В. І. Скаржинський був запрошений для роботи за кордоном у складі геологорозвідувальної партії Геологічного управління «Закордон—підприємство», де брав участь у дослідженні уранових родовищ Чехословаччини та Німеччини.

У 1962 р. Всеволод Ігорович переїхав до Києва, де працював в Інституті геологічних наук АН УРСР, а з 1969 року — завідував відділом в Інституті геохімії та фізики мінералів АН УРСР. У 1971 р. він успішно захистив докторську дисертацію, в якій з сучасних на



Рис. 2.  
Всеволод,  
Вадим Скар-  
жинські, Лан-  
ський Леонід  
– товариш,  
син власника  
будинку № 8  
по вул. Гоголя  
(справа наліво).  
1934 р. м. Лубни.



той час позиції було висвітлено проблему й узагальнено результати досліджень численних рудних об'єктів Донецького басейну. Науково-дослідницьку діяльність В. І. Скаржинський уміло поєднував з викладацькою роботою на геологічному факультеті Київського державного університету ім. Т. Г. Шевченка (1976–1986 рр.), очолюючи кафедру геології корисних копалин.

Серед учнів, які навчались у Всеволода Ігоровича в Дніпропетровську і Києві, — відомі геологи України, Росії, Китаю, доктори і кандидати геолого-мінералогічних наук, лауреати престижних премій. Та й сам він 1973 р. у складі групи вчених був удостоєний Державної премії УРСР в галузі науки і техніки. Тому справді заслужено його ім'я назване серед двадцяти найбільш видатних геологів Київського університету за 165 років його існування.

Після офіційного виходу на пенсію В. І. Скаржинський ще кілька років продовжував працювати, а коли став мати багато вільного часу, для душі захопився живописом. На своїх картинах він відтворив близькі серцю посульські краєвиди. Одну з таких робіт, де зображено Лису гору, він подарував картинній галереї Лубенського краєзнавчого музею. У 1997 р. Всеволод Ігорович пішов із життя, похований на Берковецькому цвинтарі в Києві. Поряд з ним похована і його дружина Тамара Олександрівна, яка також все життя віддала геології, а для Лубенського краєзнавчого музею передала чимало документів, особистих речей Всеволода Ігоровича Скаржинського.

Вадим Ігорович Скаржинський народився 28 серпня 1919 р. Після закінчення школи, як і старший брат, пішов навчатись на геолого-географічний факультет Київського державного уні-





Рис. 3.  
Всеволод  
Ігорович  
Скаржинський.  
1940 р. м. Київ.  
Київський уні-  
верситет.



Рис. 4.  
Всеволод  
Ігорович  
Скаржинський  
з дружиною  
Тамарою Олек-  
сандрівною.  
1948 р. м. Київ.

верситету ім. Т. Г. Шевченка. Війну зустрів студентом п'ятого курсу, й, оскільки для таких студентів діяла «бронь», а евакуюватися вони відмовились, хлопець пішов працювати техніком-геологом у військово-інженерний загін управління військово-польового будівництва 9-ї армії, а в лютому 1942 р., після звільнення східних шахт Донбасу, – помічником маркшейдера шахти ім. Артема.

Після закінчення дії броні пішов на фронт, і вже в липні 1942 р., як командир відділення роти автоматників новосформованої 174-ї стрілецької дивізії, брав участь у боях поблизу Воронежа. За успішні бойові дії дивізія була переформована в 46-у гвардійську, відзначилась у боях на Калінінському, 2-му Прибалтійському та Ленінградському фронтах, а завершила війну в





Рис. 5. Всеволод Ігорович  
Скаржинський.  
1948 р. м. Київ.



Рис. 6. Скаржинські Вадим  
Ігорович та Ірина Вадимівна.  
1959 р. Магаданська область.

Латвії, при блокаді Курляндського угруповання гітлерівців. На фронті дуже знадобились знання і вміння, здобуті під час навчання в університеті. Адже польові карти, які надходили до штабу полку, часто були застарілими, і тоді ставала в нагоді хороша підготовка в галузі топографії та вміння орієнтуватися на місцевості гвардії старшого сержанта Вадима Скаржинського. Він справді заслужено отримав бойові нагороди: орден Слави III ступеня та дві медалі «За відвагу».

Після війни було завершено навчання. Працював в Українському геологічному управлінні та на кафедрі загальної геології Київського державного університету. Але ж геологія — не кабінетна наука, і хоча вона овіяна романтикою нового, незвіданого, все ж професія геолога — це, перш за все, нелегка, скрупульозна праця, що вимагає точності, наполегливості, терпіння й уміння не тільки співпрацювати, а й співпроживати зі своїми колегами. У 1951 р., згідно укладеного контракту, В. І. Скаржинський виїхав до Магадану і був направлений до Верхньо-Колимського районного геологорозвідувального управління, що розміщувалося у



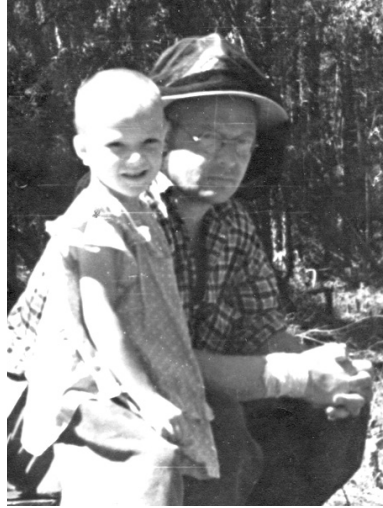

Рис. 7. Скаржинські Вадим Ігорович та Ірина Вадимівна. 1983 р. м. Київ.



Рис. 8. Вадим Ігорович Скаржинський. 1988 р. м. Київ.

селищі Усть-Омчуг. Працював геологом, начальником ділянки, а в 1956—1961 рр. — начальником сезонної геологорозвідувальної партії. За його спогадами, такі сезонні партії на літній період (з травня по вересень) вивозились у перспективні, віддалені райони, і людям доводилося працювати в дуже складних умовах абсолютного бездоріжжя, відсутності будь-яких побутових умов, радіозв'язку. І тоді золото потрібно було шукати не лише в землі, а й в людських стосунках, адже партія в цей час мала функціонувати як єдине ціле. І тим ціннішими були результати праці геологів. Так, у 1958 р. про успішні наслідки роботи геологорозвідувальної партії під керівництвом В. І. Скаржинського розповідало всесоюзне радіо.

З 1963 р. і до виходу на пенсію в 1974 р. Вадим Ігорович працював на різних посадах у геологорозвідувальному управлінні. Перебуваючи на заслуженому відпочинку, він продовжував трудитися, займаючись громадською діяльністю, але вже в столиці України, де прожив з родиною більше 30 років. Та з особливою теплотою він згадував два рідні його серцю містечка — Лубни на Сулі й Усть-Омчуг на суворій колимській землі. І завжди говорив кращі слова на адресу свого доброго і мудрого наставника — Сергія Климентійовича Кульжинського. Пішов за межу Вадим Ігорович Скаржинський 21 червня 2007 р., похований разом з дружиною Анфією Андріївною в Лубнах, поруч з матір'ю — Наталією Георгіївною Скаржинською.



Присвятили своє життя геології і діти братів Скаржинських. Олександр Всеволодович Скаржинський – кандидат геолого-мінералогічних наук, є автором і співавтором багатьох наукових праць і методичних розробок, його сестра Марина Всеволодівна – біолог-генетик, кандидат біологічних наук. Ірина Вадимівна Скаржинська – має понад 20 років стажу роботи в геології, учасник ліквідації аварії на ЧАЕС. Сьогодні працює в Центральній геофізичній обсерваторії, у відділі радіаційно-екологічного контролю. Розповідаючи про представників цієї лубенської гілки роду Скаржинських, можна стверджувати, що геологія – один з наріжних каменів їхнього життя, і найцінніших.

У 2012 р. турботами І. В. Скаржинської в галереї образотворчого мистецтва Лубенського краєзнавчого музею було представлено виставку, де експонувалися, зокрема, картини Всеволода Ігоровича, колекція каменів-мінералів Вадима Ігоровича. А на виставці, яку влаштовано в галереї до 150-річчя від дня народження Сергія Климентійовича Кульжинського, експонуються його особисті документи, дбайливо збережені в родинному архіві Всеволода та Вадима Скаржинських. Доторкнувшись до них душею, можна побачити світлу постать невтомного трудівника, людини високого духу і глибокої порядності – Сергія Климентійовича Кульжинського.

*I. V. Skarzhynska, T. M. Diachenko*

### **Vsevolod and Vadym Skarzhynskis as a Students of Sergii Kulzhynskii**

About the Doctor in the field of geology and mineralogy Vsevolod Ihorovych Skarzhynskii and practice geologist Vadym Ihorovych Skarzhynskis who received their place in life thanks to Sergii Klementiyovich Kulzhynskii.

**Keywords:** Kulzhynskii S. K., Skarzhynska K. M., Vsevolod and Vadym Skarzhynskis, Lubny, Kyiv University, geology.





## **МАЛОВІДОМІ ФАКТИ ДО БІОГРАФІЙ С. К. КУЛЬЖИНСЬКОГО і К. М. СКАРЖИНСЬКОЇ**

*Публікуються нові документальні свідчення до біографії С. К. Кульжинського, зокрема, відомості про нього, як очільника Лубенського Українського Народного музею, свідчення про останній період життя і смерть музейника в роки Другої світової війни, долю К. М. Скаржинської.*

**Ключові слова:** Кульжинський С. К., Скаржинська К. М., Тимофеев С. О., Лубни, Лубенський краєзнавчий музей.

Навіть напередодні 150-річного ювілею вдається часом виявляти нові документальні свідчення про непересічну людину, музейника, дослідника писанкарства, одного з фундаторів сучасного Полтавського краєзнавчого музею імені Василя Кричевського Сергія Климентійовича Кульжинського (1867–1943). Напевне, до вже існуючого життєпису дослідника, завідувача – вченого секретаря Лубенського музею К. М. Скаржинської, існуючого кола публікацій [2; 4, с. 12–15] та монографічного дослідження [3, с. 60–65, 127–131], варто додати кілька цікавих фактів і характеристику С. К. Кульжинського, як людини і лубенця, залишену сучасником — особою, яка його добре знала. Познайомимо читача з цими документами.

У фонді Г. Я. Стеллецького з колекції Лубенського краєзнавчого музею зберігається подання закладу, датоване 13 листопада 1920 р. Це — копія листа Лубенського Українського Народного музею за № 227, надісланого Г. Я. Стеллецьким до Відділу Праці повіткому, що засвідчує формування, так би мовити, штатного складу закладу:

«До Відділу Праці

На чолі Луб. Укр. Нар. Музея став Комітет, який складається з трьох осіб з вищою освітою і довголітнім науковим стажем: 1. Г. Я. Стеллецького, вихованця й проф. Моск. Археол. Інститута, 2. С. К. Кульжинського, колишнього завід. Музеєм Скаржинської і 3. М. Г. Астряба, архівиста.

Всі зазначені особи відомі в науці друкowanими працями.

Тому прохаю Відділ Праці зарахувати зазначених осіб якo відповідальних службовців з відповідним окладом: Г. Я. Стел-



лецького і М. Т. Астряба з 1 серпня 1920 р., а С. К. Кульжинського з 1 листопада 1920 р.

Голова Комітету Музея  
Г. Селлецький» [1, арк. 9].

Другий документ — це лист повітового відділу народної освіти від 27 червня 1922 р. до Г. Я. Стеллецького такого змісту:

«Проф. Стеллецькому.

Повітовий Відділ Освіти доручає Вам впорядкування на про-  
тязі одного місяця Лубенського Музею з метою виділення з його  
Наукової частини, необхідної для спеціального користування  
проф. технічних шкіл і технікумів. На предмет самої праці Вам  
необхідно збалакатись з Зав. музеєм т. Кульжинським.

Зав. Повіт. В. Н. О.

Підпис

Інспектор праці Освіти

Підпис

Секретар

Підпис» [1, арк. 44–45 (44 зв.)].

Вірогідно, що за останнім розпорядженням, з колекцій Музею мали бути виділені окремі наочні посібники і зразки технічних засобів для забезпечення навчального процесу у профтехосвітніх закладах міста. Лист засвідчує керівництво на той час музеєм С. К. Кульжинським.

Найбільш цікаві дані містяться в мемуарах відомого лубенського лікаря, заслуженого лікаря України Сергія Олександровича Тимофєєва (1883–1973), що зберігаються в Лубенському міському державному архіві [5]. На кількох сторінках авторського машинопису, присвяченого старому місту початку ХХ ст., він дає характеристику фундаторці Круглицького музею — К. М. Скаржинській (до речі, не позбавлену впливів вимог «класового» підходу 1970-х рр.), і, що найбільш цінне, С. К. Кульжинському, якого С. О. Тимофєєв добре знав, а часом навіть грав з ним у шахи, обговорюючи міські проблеми.

У його спогадах надається така доволі детальна характеристика музейнику і педагогу:

«Сергей Климентьевич Кульжинский приехал молодым студентом в дом Скаржинских в качестве учителя детей. Здесь он увлекся красивой и умной Екатериной Николаевной, попадает в фавориты, имеет от нее сына... Но любовь к женщине и мягкотелость не дает сделать того, что нужно в таких случаях, т. е. уйти. Он на всю жизнь остается у ног любимой женщины. Здесь протекает его молодость, мужество и часть старости. Он ведет в Кругликском доме тихую созерцательную жизнь: много читает, коллекционирует, помогает во всех культурных начинаниях хозяйке. После разгрома во время пролетарской революции помещичьих гнезд, Сергей Климентьевич, уже старик, поселяется в Лубнах, где получает



1920. Укр. Нар. До Відділу Праці.  
13 Музеї.  
13 листоп. 1920.  
ЛКМ 224

На голі Луб. Укр. Нар. Музея,  
ствів Комітет, який складаєть  
ся з трьох осіб з вищою освітою  
і довільним науковим ста-  
жем: 1. Г. Я. Стеллецького, виро-  
вця, 2. проф. Моск. Арткол. Н.  
Стігута, 3. С. К. Кувшинського,  
колекціонера забіг. музею Стр-  
жинської; і 3. М. В. Астурба,  
архівиста.

Всі зазначені особи вірні в справі  
друкуваннями працівниками.  
Тому прошу Відділ Праці заручити  
зазначених осіб яко Відповідальних  
суб'єктів з відповідними складом:  
Г. Я. Стеллецького і М. Т. Астурба з  
1 серпня 1920р., а С. К. Кувшинського  
з листопаду 1920р.

Голова Комітету Музея  
Г. Стеллецький

Рис. 1. Лист Лубенського Українського Народного музею, надісланий до Відділу Праці Лубенського повіткому за № 227.

ЛКМ. — Фонд Г. Я. Стеллецько-го. — Арк. 44–45 (44 зв.).

должностю преподавателя физики и космографии в местном учительском институте. Его сын был женат на экономке своей матери, полунинтеллигентной особе, прижил от нее двух крепких телом и духом мальчиков, сошелся с фельдшерницей, бросил первую семью и уехал из города. Сергей Климентьевич взял всю заботу по содержанию брошенных на себя; воспитывал детей — своих фактических внуков в разумном направлении. В этот период Лубенской жизни я познакомился с Сергеем Климентьевичем и вынес о нем впечатление, как о человеке высокого интеллектуального развития: воспитанный, выдержанный, глубоко и широко образованный, нравственно порядочный. Он мало вел знакомств с окружающими, по-видимому, стесняясь материальными недостатками, которые все время в Лубнах испытывал. Умер он в 1943 году от миокардита, испытав последние два года ещё большую нужду и лишения: был выселен из квартиры и ютился в чужой кухне. Когда его квартира освободилась от постояльцев, он, не заявив об этом официальным органам, вселился в нее («самостоятельно»), прожил он в ней не-



Рис. 2. Лист повітового відділу народної освіти від 27 червня 1922 р. до Г. Я. Стеллецького. ЛКМ. — Фонд Г. Я. Стеллецького. — Арк. 9.

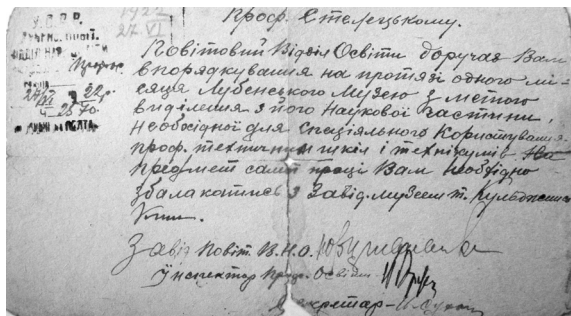

дели две и умер желтушный, отёчный. Через месяц после смерти он был оштрафован на 100 р. городской управой (дело происходило во время немецкой оккупации) за самовольное занятие своей квартиры. Любопытно, что штраф, наложенный на мертвого, был взыскан путём угроз с его невестки. Я был очень удручён его смертью. Хотя мы с ним и редко встречались, но приятно чувствовать интеллигентную силу вблизи от себя. Я сохранил о нем глубокое чувство уважения, невзирая на его неудавшуюся, конечно, по его же вине, жизнь» [5, арк. 14–15].

Ця інформація спростовує твердження про розстріл С. К. Кульжинського за однієї з фашистських облав навесні 1943 р., про що пише, спираючись на деякі непевні повідомлення лубенців, В. М. Ханко [6, с. 437]. До речі, спогади С. О. Тимофеева підтверджуються і розповіддю його онука — Вадима Ігоревича Скаржинського, який це повідомляв одному авторів особисто.

С. О. Тимофеев залишив і досить детальну інформацію про К. М. Скаржинську, що найбільш цікаво, за її долю останнього періоду життя.

«... Я лично стал знать Екатерину Николаевну лишь в советское время, когда она должна была покинуть Кружок и жить в Лубнах. Мне приходилось посещать ее в качестве врача. Жила она в одной комнате, вполне удовлетворительно, но не роскошно обставленной. Обращали на себя внимание изящные безделушки: «Это подарки детей и внуков», — говорила она. Была она тогда уже старая, серая от смеси седых и черных волос головы, слегка согбенный стан, но глаза полные жизни и энергии. Мне мало приходилось с ней разговаривать. Ни слова жалобы на текущее положение, с которым связано было ее разорение, я от нее не слышал. «Так нужно, так должно быть», — слышалось в ее речах. Идеалом являлось, по ее мнению, такое положение, когда все должны работать.





Рис. 3. К. М. Скаржинська.  
У Швейцарії. 1907—1909 рр.  
ЛМДА. — Фонд Б. С. Ванцака.

Несмотря на преклонные лета и угнетенное бедностью положение, она способна была созерцать красоту во всех ее проявлениях. Так, хозяин ее квартиры красивый старик привлекал все время ее внимание: «Посмотрите на это лицо», — говорила она, — «это совершенный апостол Петр». Быть может в ней не умерла ещё женщина. Незадолго до перехода Екатерины Николаевны в дом старости мне пришлось к ней зайти и застал я следующую картину: её согбенная фигура стояла перед открытой форточкой и прodelывала шведскую гимнастику. Вспоминая о приюте для эмигрантов [біля Лозанни в Швейцарії — *авт.*], она сдержанно указывала на безцеремонность их: пользуясь бесплатным помещением, они не думали о приискании занятий и переходе на обычную квартиру и без конца стремились пользоваться приютом; в виду этого введен был предельный срок прибывания, в течении которого квартирант должен был приискать себе занятие и квартиру.

В отношении религии она была, повидимому, верующей...» [5, арк. 17].

Найважливішими фактами, зафіксованими в мемуарах С. О. Тимофєєва, є дані про останній рік життя і смерть К. М. Скаржинської:

«... Скаржинская оставила о себе добрую память, как благотворительница отдельных лиц, так и как общественница. Во время



голода 32 года она умерла в доме старости от голода. Тогда и от того же умерла и старшая дочь ее Екатерина. Лубенские евреи, узнав о смерти ее уже после погребения, очень жалели, что не узнали об этом раньше и не могли потому устроить ей более почетных похорон» [5, арк. 14].

Таким чином, у наведених уривках з документів засвідчуються досить важливі факти про життєвий шлях, особистісні характеристики та долю двох лубенських ратаїв на теренах музейництва і культурного посутупу — С. К. Кульжинського і К. М. Скаржинську, чий долі були нерозривно пов'язані між собою. Їх можуть сповна використовувати дослідники, характеризуючи становлення музейництва у Лубнах і в Україні, культурне життя міста на Сулі.

### Джерела та література

1. Листування музею // ЛКМ. — Фонд Г. Я. Стеллецького. — Арк. 9, 44–45 (44 зв.).
2. Супруненко О. Сергій Кульжинський — дослідник писанкарства, етнограф і музейник / Супруненко Олександр // Християнські старожитності Лівобережної України: зб. наук. пр. / ІА НАНУ; УК ПОДА; ЦОДПА; [редкол.: Міхеев В. К., Моця О. П., Супруненко О. Б. (відп. ред.) та ін.]. — Полтава: Археологія, 1999. — С. 150–161.
3. Супруненко О. Б. Археологія в діяльності першого приватного музею України: Лубенський музей К. М. Скаржинської / О. Б. Супруненко; НАНУ, Ін-т археол.; ЦОДПА; [відп. ред. П. П. Толочко]. — К.; Полтава: Археологія, 2000. — 398, II с.
4. Супруненко О. Нові документи про С. К. Кульжинського / Олександр Супруненко // Титульний етнос: здобутки, втрати: зб. наук. ст. / УК ПОДА; ПКМ; НМЗУГ; [редкол.: Галян Г. І., Мокляк В. О., Нестуля О. О. та ін.]. — Полтава; Опішне: Дивосвіт, 2002. — С. 12–17. — с. 12–16
5. Тимофеев С. А. Мемуары о городе Лубнах // ЛМДА. — Ф. 74. — Оп. 1. — Спр. 1. — 513 арк.
6. Ханко В. Енциклопедія мистецтва Полтавщини: у двох т. / Віталій Ханко; НАНУ, Ін-т істор. України, Центр культуролог. студій. — Полтава: ТОВ «АСМІ», Видавець О. Ханко, 2014. — Т. 1: А — Л. — С. 436–437.

*I. M. Kulatova, O. V. Sydorenko*

### **Little-known Facts to the Biography of S. K. Kulzhynskii and K. M. Skarzhynska**

Some new documents to the Biography of S. K. Kulzhynskii, information about him as a head of the Lubny Ukrainian folk Museum, data about the last period of his life and death during the Second World War in particular, facts about K. M. Skarzhynska's fate are published.

**Keywords:** Kulzhynskii S. K., Skarzhynska K. M., Timofeyev S. O., Lubny, the Lubny Local Lore Museum.



## ПИСАНКА В ПАТРІАРШОМУ МУЗЕЇ ПОЛТАВЩИНИ

*Про писанку, історію музейної колекції в Полтаві та профільні експозиції.*

**Ключові слова:** писанка, традиція, символ, С. К. Кульжинський, генеза, тенденція, мотив.

Витоки духовної культури і різновидів світового мистецтва в їх синкретизмі сягають глибин кам'яного віку. Перші мистецькі зразки в Україні з'явилися 20–18 тис. років тому, про що свідчать матеріали стоянок палеолітичної людини (Мізин, Міжіріч, Кирилівська, Гінцівська, інші).

Обрядове поклоніння яйцю з давніх-давен було характерним для багатьох народів світу і являло собою крилатий символ життя, радості та весняного сонця, що пробуджує природу.

Зараз важко стверджувати, хто започаткував це почитання, бо, за висновком відомого вченого Федора Вовка, різні народи паралельно виходили на одні й ті ж звичаї, обряди, орнаменти, а, за припущенням американської дослідниці народного мистецтва Мері Келлі, існували трансцендентні зв'язки. І саме цим пояснюються аналогії в мистецтві, побуті, житті [5, с. 6].

Звичай малювати писанки, як наголошував Вадим Щербаківський, у старі часи був розповсюджений по цілій Південній, Середній та Західній Європі, а з часом зберігся тільки в Україні, Румунії, на Балканах і в західних слов'ян.

Перше визнання цього унікального виду українського мистецтва прийшло від Федора Вовка на III-му Археологічному з'їзді в Києві 1874 р. В своїй доповіді він звернув увагу на важливе значення писанкових узорів при вивченні українського народного орнаменту. За цим з'явилися дослідження Олени Пчілки, Миколи Сумцова, Пелагеї Литвинової, Володимира Шухевича, Мирона Кордуби, Ірини Гургули, Вадима Щербаківського та багатьох інших. Писанку стали вивчати, досліджувати, колекціонувати.

Ідея збирання писанок на Полтавщині належить Катерині Скаржинській, власниці приватного музею в селі Круглик поблизу Лубен, а перші кроки з її втілення – завідуючому Лубенським музеєм Федору Камінському [1, с. 30]. Писанки, придбані ним



1888 р. на лубенському базарі з мотивом «бокова рожа», експонуються в найменшому залі горішнього поверху Полтавського краєзнавчого музею.

Сергій Кульжинський, 150-ліття якому виповнилося 4 березня 2017 р., другий хранитель Лубенського музею, продовжував цю роботу: збагатив колекцію, підготував і видав каталог із тлумаченням на конкретних прикладах зібраної колекції з історичного, етнографічного й археологічного аспектів. Славетний каталог, складений ним, дійсним членом імператорського Російського Географічного Товариства, і виданий друком заходами Катерини Скаржинської у Москві 1899 р., і до сьогодні є неперевершеним. У ньому вміщено 33 кольорових та 12 чорно-білих таблиць, що становлять 2219 якісно виготовлених малюнків писанок. Серед них народних – 1990 [6, с. 21].

З 1906 р. ці писанкові збори стали надбанням музею Полтавського губернського земства, зокрема склали основу формування його історико-етнографічного відділу. Паралельно цією темою займалися музейні працівники: Іван Зарецький, лєвова доля українських колекцій якого на початку ХХ ст. склала основу Російського Етнографічного Музею, та найбільше прислужився у зборі етноколекцій, побудові експозицій, наукових розробках Кость Мощенко. Він згрупував колекцію писанок з Лубенського музею К. Скаржинської і Полтавського земського у 1906 р., розмістивши їх у великій залі просвітнього будинку імені Миколи Гоголя (зараз Державного архіву Полтавської області), де урочисто і представницьки була показана традиційна культура історичного Лівобережжя (дерево, гончарство, метал, ткацтво, вишивка, плетіння, розпис), а писанки, сховані у висувних шухлядках, за потреби демонструвалися відвідувачам [4, с. 548].

За звітом 1909 р. Природо-історичного музею Полтавського губернського земства тут нараховувалося 282 писанки, зібрані працівниками музею, і 1596 – подарованих Катериною Скаржинською. Всього музей зберігав 1878 писанок.

Після 1924 р. всі етнографічні колекції Центрального пролетарського музею Полтавщини були об'єднані в експозиційному розділі «Побут та ідеологія», куди окремою галуззю ввійшло українське народне мистецтво (понад 10 тис. експонатів), в тому числі писанок більше 2500 одиниць [7, с.113]. Збірка охоплювала не лише Україну, а й Бессарабію та Польщу. Писанок, зібраних на Полтавщині, було понад 400 примірників з багатьох мікрорегіонів краю, але найбільше – з центральної частини, найменше – з південної.





У нарисі Якова Риженка про етнографічну експозицію Полтавського краєзнавчого музею, що вийшов друком 1927 р., зафіксовано: «Колекція писанок включає понад 5000 примірників».

У 1930–1990-ті рр. збірка не могла поповнюватися за рахунок нових надходжень тому, що вже наприкінці ХІХ ст. знайти майстриню, яка вміла виразно писати, було рідкістю, а шалене ХХ ст. з войовничим атеїзмом мов котком проїхало по писанці, особливо у серці України.

Згідно з постановою Ради Народних комісарів УРСР від 7 березня 1939 року № 217 «Про впорядкування справи відомчої підпорядкованості музеїв України» з системи Наркомату освіти УРСР були вилучені і підпорядковані Управлінню у справах мистецтв при РНК УРСР мистецькі музеї, картинні галереї. Внаслідок цього художній відділ Полтавського краєзнавчого музею було перетворено в самостійний художній музей, якому передано, згідно з актами від 15 червня і 2 жовтня 1940 р., 22185 експонатів, що знаходилися в експозиції і фондах художнього відділу та збірках краєзнавчого музею. Серед них – колекція народних писанок – 1673 одиниці (інв. №№ 33301-34970, 33765-а, 33903-а, 34153-а). У 1940 р. колекція нового художнього музею нараховувала 1673 од. народних писанок (інв. №№ 33301-34970, 33765-а, 33903-а, 34153-а).

Під час Другої Світової війни музеї Полтави зазнали великих збитків.

Чимало експонатів з музейного фонду, зокрема оригінали чотирьох тисяч замальовок до фундаментального альбому писанок з колекції музею Катерини Скаржинської в Лубнах ще й досі знаходяться в архіві православного церковно-музейного комплексу в Бавнд–Бруці (штат Нью-Джерсі) у США, передані колишнім директором Полтавського краєзнавчого музею Костем Мошенком [3, с. 419]. В цьому комплексі у рукописах й досі лежить більша частина його праць і, зокрема «Орнаментика українських писанок» [4, с. 556].

Відбудовчий період музею після пожежі 1943 р. тривав більше двадцяти років. Серед незаписаних експонатів у фондах зберігалося близько п'яти сотень писанок, які не загинули в часи лихоліття. Фондові працівники краєзнавчого музею наприкінці 1950-х рр. передали колекцію писанок до художнього музею. Таке рішення було прийняте, за спогадами колишньої завідуючої фондами К. В. Родінової, внаслідок відсутності умов для зберігання і щоб об'єднати залишки в минулому великої збірки. На деякий час про писанку, як головний атрибут великодньої обрядовості, було забуто.



У віддалених 1960-х хвилию спротиву комуністичній ортодоксальній ідеології став дисидентський рух і, хто займався писанковою темою, добре знав про гарний і єдиний післявоєнний альбом «Українська писанка» (К., 1968) Ераста Біняшевського, що для автора виявився своєрідним паролем у це визвольне коло. Про його подвійну мораль інакодумці здогадувалися, та відверто про це писати почали вже на початку нового тисячоліття. Тобто, писанка, що зазнавала протягом століть забуття, репресій та знищень, була і найвищим знаком для легкого проникнення до таїн людської довіри, надії, сумління.

Збір великодніх яєць у музеї відновили у 1972 р. Подружжя Тетяни і Миколи Зацеркляних з Кременчука подарували їх близько 50 одиниць. Через п'ять років їх кількість подвоїлася. Повернення до писанкарства на Полтавщині в 1970-ті рр. не було поширеним явищем і розглядати його слід як суто індивідуальне прозріння людей, які мали художній хист і були носіями народної культури, знавцями фольклору, народних пісень. Це сприяло матеріалізації духовності в різних мистецьких виявах у цієї талановитої родини (килими, дитячі іграшки, декоративно-ужиткові речі, малювання тощо), та навіть незначне представлення у колишній етнографічній експозиції великодніх яєць викликало незадоволення, і колишній директор музею змушений був дати розпорядження прибрати їх.

На початку 1980-х рр. Віктор Фурман, відомий полтавський мистецтвознавець, який довгими роками опікувався народним мистецтвом регіону, у Великдень перебував на Гуцульщині, де придбавав і вчився писати писанки. Це коштувало йому спокійного життя, а виїзд на північ Росії на заробітки став невідворотнім.

Справжнє відродження писанкарства на Лівобережжі відбулося на початку 1990-х рр. зі створенням у музеї етнографічного відділу, розробкою концепту етномистецької експозиції. До музею повернулися залишки зі славетної колись збірки (462 оригінальні писанки). Пізніше колекція поповнилася репліками традиційної писанки та сучасною постмодерновою серією Віктора Дейсуна з Кременчука, великодніми яйцями з дерева, орнаментованими соломою і розписаними аквареллю Оксани Лесевич, авторськими мальовками та великодніми яйцями Надії Коріної, Наталії Шашкевич та Ольги Шербак з Полтави, а також серією керамічних яєць-торохкалець Василя Омеляненка з Опішного, сформованих на крузі, ангобованих різнокольоровими рослинними мотивами. З боку видатного майстра фігурних посудин це був вдалий крок до створення мініатюрної сучасної писанкової індустрії в Опішному.



У великодній сезон по всіх Сполучених Штатах Америки, і навіть у Техасі, де обмаль українців, продаються писанки [8, с. 42]. Керамічне великоднє яйце могло б стати атрибутом української весняної обрядності, красенем-сувеніром опішнянського гончарного центру [2, с. 380].

Музейна колекція нараховує понад тисячу писанок, в тому числі великодні яйця, мальованки, авторські писанки та численні екземпляри, художньо оформлені з різнокольоровими стрічками на обрядових деревах.

У наш час, коли відкриваються архіви Повстанської армії, ми бачимо вояків зі зброєю у Великдень біля поспіхом сколоченого з гілок дерев столу, де між Великодніх хлібів красуються писанки. І сьогодні, під час свята, писанка на передовій піднімає дух українського захисника.

Двадцять років тому на горішньому етномистецькому поверсі відкрили зал «Писанка», де у найменшому музейному об'ємі представлено близько 250 писанок, що, мов стійкі солдатики, пройшли довгими, тернистими шляхами війн, революцій, зневіри, байдужості. Вони мають ушкодження, зблідли, змарніли, але й у такому стані є енергетично потужними, привабливими символами незайманості українських тисячолітніх традицій. Вдала експозиція — це не просто дизайнерська знахідка, а, за висловом концептуаліста музейної справи Євгена Розенблюма, музей — театр, в якому грають речі [9, с. 2]. Отже, писанки — наші улюблені актори.

Музейні експозиції, як вищий прояв роботи науковців, згідно смаків, стилів, моди, ментальності відвідувача, реформуються.

Писанка, представлена у шухлядках просвітнього будинку ім. М. Гоголя на початку ХХ ст., епізодично на мансарді у середині 1970-х і в окремому залі наприкінці минулого тисячоліття, змінювала свою дислокацію як головний і впливовий український символ. У майбутньому, згідно дизайн-проекту, писанка з третього поверху «спуститься» до престижної галереї другого, де народне мистецтво Полтавщини домінуватиме, як продовження настінних розписів у центральній частині будинку Василя Кричевського з головним світовим мотивом — дровом життя. Репресована на землях історичного Лівобережжя у ХХ ст., вона постала з попелу, як казкова птаха Фенікс.

У цьому величезна заслуга Сергія Кліментійовича Кульжинського, активного збирача, цінителя та популяризатора мистецтва в мініатюрі, першого дослідника й знавця музейної справи



на Полтавщині, який звернув пильну увагу на цей мистецький і побутовий витвір народного генія.

### Джерела та література

1. Галян Г. І. До історії колекції писанок у Полтавському краєзнавчому музеї / Галина Галян // АЗ ПКМ. Пам'яті Ф. І. Камінського (1845–1891): зб. наук. пр. / ПКМ; [за ред. Супруненка О. Б.]. – Полтава: РВВ Облуправління, 1992. – Вип. 2. – С. 30–38.

2. Галян Г. І. Потенційний опішненський сувенір / За ред. докт. іст. наук Олеся Пошивайла // Українська керамологія: націон. наук. щорічник. – Опішне: Українське народознавство, 2002. – Кн. 2. – С. 377–381.

3. Галян Г. І. Про маловідому, але визначну особистість української культури – К. В. Мошенка / Галина Галян // Полтавський краєзнавчий музей. Маловідомі сторінки історії, музеєзнавство, охорона пам'яток: зб. наук. ст. / УК ПОДА; ПКМ; [редкол.: Волошин Ю. В., Киридон А. М., Мокляк В. О. та ін.] – Полтава: Полтав. літератор, 2010. – Вип. V. – С. 401–423.

4. Галян Г. І. Кость Мошенко – маловідома, але визначна постать української культури / Галина Галян // Збереження й дослідження історико-культурної спадщини в музейних зібраннях: історичні, мистецтвознавчі та музеологічні аспекти діяльності. Доп. та повідом. Міжнар. наук. конф., Львів, 25–27 вересня 2013 р. / Нац. музей у Львові ім. А. Шептицького. – Львів, 2013. – С. 546–559.

5. Галян Г. І. Українське народне мистецтво. Серія V. Писанка / Галина Галян, авт.-упорядн., комп'ют. набір та макет / УК ПОДА; ПКМ. – Полтава: Дивосвіт, 2011. – 16 с.

6. Описание коллекций народных писанок: Вып. Первый. С альбомом из 33 хромолитограф. и 12 черных табл. / Сост. С. К. Кульжинский, действительный член Император. Рус. Географического о-ва. – [М., 1899]. – 176 с.

7. Риженко Я. Збірки з історії, етнографії, мистецтва та промисловості / Яків Риженко // Збірник, присвячений 35-річчю Музею / ПДМ; [за ред. Бендеровського В., Риженка Я., Гавриленка М.]. – Полтава, 1928. – Т. 1. – С. 63–116.

8. Селівачов М. Р. Народне мистецтво в США // НТЕ. – К., 1991. – № 2.

9. Скиба М. Музей: статика чи динаміка? / Микола Скиба // День. – 2009. – № 146. – 20 серпня. С. 8.

*G. I. Galian*

### **Pysanka in the Oldest Museum in the Poltava Region**

About pysanka, history of museum collection in Poltava and profile exposition.

**Keywords:** pysanka, tradition, symbol, S. K. Kulzhynskii, genesis, tendency, motive.



## ПОХОДЖЕННЯ ТА СУТНІСТЬ ПИСАНКАРСТВА

*Українська традиція писанкової Берегині простежується від 6680 р. до н. е., коли жерці затвердили канон, що став символом утворення т. з. індоєвропейської спільноти. Цю подію зберігають легенди й міфотипуали Брахманського Великодня. Від Прайїця ІМ+ТАR VI–IV тис. до н. е. Кам'яної Могили простежуються й наступні кола та верстви писанкарства.*

**Ключові слова:** Україна, писанкарство, (б)рахмани, Кам'яна Могила, Веди, Аріан, Русь.

Публікація С. К. Кульжинським колекції українських писанок Лубенського музею К. М. Скаржинської вперше у 1899 р. показала величезний скарб народної культури [1]. Його велич, а разом із тим і незбагненність, світ почав осягати від 60-х рр. наступного століття, коли ЦРУ у США, аналізуючи за допомогою ЕОМ символіку всіх часів і народів, з'ясувало: ніколи ніяка етнокультура навіть не наблизилася до розмаїття символів на писанках України. Тепер тут витоки їхньої орнаментики простежують від трипільської а/к, керамічні моделі – від початку епохи бронзи, а рештки культових яєць – від старожитностей Скіфії [2, с. 5–7]. Проте, переважає думка, що звичай потрапив до Європи «напевно, від азійських чи семітських народів, у яких ще до народження Христа існував» – тоді як українські прашури-рахмани взнали про те вже в потойбіччі й святкують там свій Великдень, «коли припливуть до них шкаралупи з яєць, вжитих на печення паски» до Воскресіння Христова, бо «перші писанки писала Мати Божа. Як Ісус був маленький, то любив гратися писанками» [2, с. 12, 18–19, 30–31].

\*

Типологічно найпершими мали б бути т. з. каруковані яйця, на білу поверхню яких наносяться розводи різнокольорових фарбників. Порівняння з орнаментикою, почасти і з формою фігурок Праматері-Птиці з кісток мамонтів Мізинської стоянки, дозволяє припускати появу писанок ще у верхньому палеоліті. Припущення підтверджує зображення у «Гроті Собаки» Кам'яної Могили (КМ) Прайїця з ідеограмою ІМ+TIR всередині. Петрогліфи грота датуються VI–IV тис. до н. е., але знак має місцеву традицію



‘Ішкара’-Мамонта. Разом із ним виник культ згаданого також БОГА-Творця Енліля. Інші ж персонажі й загальний сюжет ідеограмних, протошумерських написів грота – хліборобські [9, с. 415, 535]... Мізинський етап писанкарства, якщо він був, – міг мати подібні розписи, які нагадують письмо. Проте призначення їх різне, і за лексикою архіву КМ зводиться до *писанок* PI-sangu (‘Розум жерця’) та *письма* PI-šu-Nam (‘Розум руки-закону Долі’). Йдеться про два інструменти інтелектуальної праці жерців. Першим вони відображали (якщо за К.-Г. Юнгом та ще й принагідно до сутності писанкарства) архетипи загальнолюдської підсвідомості, а другим фіксували свідчення конкретних подій, що й засвідчує простежений тут А. Г. Кифішиним літопис XII–III тис. до н. е., котрий існував ще від часів мамонтів.

Спираючись на виданий С. К. Кульжинським альбом, Ю. О. Шилов розпочав тему походження писанкарства у курсі лекцій «Праісторія Русі» викладачам і учням Фастівської школи Народного мистецтва, який, після трьох двомовних видань у Москві та Києві 1997–1999 рр., вилився у фундаментальні монографії 2002–2016 рр. видань, випущені також у Лондоні і Нью-Йорку англійською мовою [10–14]. При цьому археолог спирався не тільки на артефакти й етнологічні дані, а й на дотичні тексти Священних книг: *Веду словена*, *Ріг-Веду*, *Велесову книгу* [3–5]. Розглянемо найвагоміші факти та висновки. Почнемо не з найдавнішого, але, безсумнівно, дохристиянського [4, д. 1, с. 57, 236]:

Це бо *Да(ждь)Бо(гъ)* сотворив нам *Веице* (Яйце),  
яке ж є світ(оносна) Зоря нам сяюча.  
І в тій безодні повісив ДажБог землю нашу,  
щоб та удержана (від падіння) була.  
Так це душ пращурів суть,  
і ті світять нам зорями від Раю...

Найдавніша згадка **ДажБога** тощо (який відповідає шумер. Дуг, кельт. Даг, арій Дакша) міститься у *Супойському переказі* хранителів Козацького Звичаю: «Колись у сиву давнину народив Батько Коло з Матір’ю Даж-землею під час грози нічної люд український (...) та дав брата свого Місяця на сторожу (...) та докинув вісім променів своїх козацьких на небо (...)». Бачимо тут матриархальну предтечу ДажБога під небесно-зодіакальним Колом (календарні вказівки якого та ще й *Скупського переказу* примушують датувати походження текстів 4400–4005 рр. до н. е. [11, с. 88–93]), козацькі Місяць та 8-промінева Зоря якого (> скіфське ‘ВосьмиБожжя’ ОктаМасада





Рис. 1. Традиція Праматері-Берегині тахунійської (А – Чатал-Гуюк), трипільської (Б – Софіївка VIII), греко-скіфської (В – Чортомлик), слов'янської (Г – Херсонщина) культур VII тис. до н. е. – II тис. н. е.

> князь ОсмоМисл) характерні й для багатьох писанок [12, табл. XLIII: 2–5]. *Веда словена* згадує Дажбо в сюжеті про сватання Сонця до діви Валкани, який вдалося археологічно пов'язати з міфологемами трипільських міст «Федорівка» й «Петрени» та села «Коломийщина І» 4100–3800–3500 рр. до н. е. Їхнє планування фігурне (рис. 2: 1, 5), – і конфігурація вулиць та зовнішніх обрисів (більш різноманітних в орнаментиці посуду і статуеток) відповідають тим писанкам, які містять знаки змії навколо яйця, зоряної коліски Валкани, її хрестоподібно-промінневі немов Сонце синів [12, табл. XLIV: 4–7]. У *Велесовій книзі* ДажБог також виступає посередником між народом та БОГОМ-Творцем, яким є тут Сварог-зодіак. ДажБог-Сварожич при ньому – то перше, новорічне, весняного рівнодення сузір'я зодіаку. А яке саме, показує текст «*Дажбо* нас родив через *краву Замунь*» [4, д. 7-є]. Ясно, що запліднити Землю-корову міг тільки Телець (хуррит. Даг, Телла), що очолював зодіак у 4400–1700 рр. до н. е. Побутування не місячного вже (як Кола у *Супойському переказі*), а сонячного 12-частинного зодіаку Сварога на чолі з Тельцем обмежуються археоастрономією 2400–1700 рр. до н. е. Появі ж цього тандему відповідають генеалогічні перекази не тільки *Велесової книги*, а й літописів Новгородщини (хоча і церковних, проте з традицією волхвів): «А в літо від сотворення світу 3099 {2409 р. до н. е.} Словен і Рус з родами своїми відлучилися від Ексинопонту та пішли від дідів і братів своїх» {індоевропейських} [11, с. 87]. Отже *складання Дажбожого кола писанкарства* з означеними вище символами та мотивами (дослідження й розширення яких є завданням наступних фахівців) України та ін. охоплює приблизно 4400–2400–1700 роки до Різдва Христового.





Рис. 2. Відповідності семантики писанок та трипільських міст «Федорівка» (5: реконструкція) і «Майданецьке» (8–9: реконструкція первинного плану й кінцева забудова), села «Коломийщина» (1), а також зображенням на трипільському посуді (6: «Конівка»; 10: «Трушешти І»); 2-3: Рахманні коні писанки та КМ; Змії-захисники села (1), писанки (7), кургану (4: Кременчук, за Ю. С. Гребіниковим).

Надалі те коло ДажБога-Тельця залишилось в традиції й сформувались ще дві – відповідні щодо головувань у зодіаці Овна, а згодом Риб (і Водоля, від 2015 року). Притаманні їм знаки склали у писанкарстві свої, менш значущі кола [12, рис. 270].



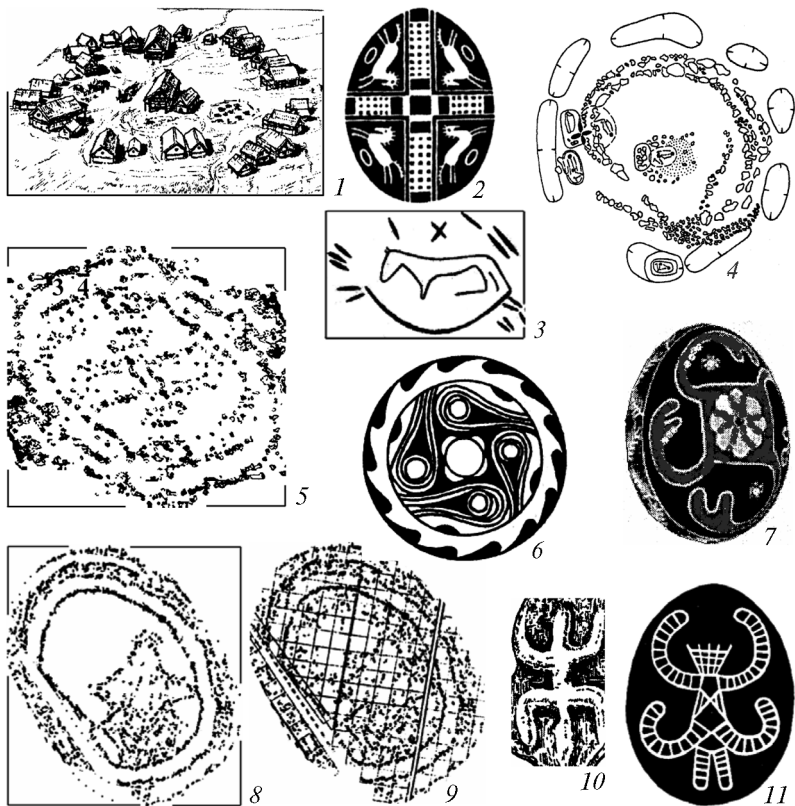

Більш давнім, може найдавнішим, і, безперечно, ключовим щодо теми цієї статті стало з'ясування походження писанкової **Берегині** (рис. 1: Г). Типологічно – засобами етнології й археології – її можна простежити від греко-скіфських зображень «змієногої діви» *Історії* Геродота V ст. до н. е. Крім загальної іконографії, вирішальною ознакою цієї традиції є короноподібне оформлення голови Берегині на писанках та античних зображеннях Богині (рис. 1: В і Г). С. І. Наливайко довів [6, с. 335–342], що та корона відповідає греко-візантійському *οὐλιδος* 'вінець' дощечкового походження – звідкілья й лебідкоподібна Діва Обида «*Слова о полку і гореві*» *Ігоря Святославлича*. Але провідний індолог України цим не обмежився, а вказав ще й на догрецьку, гіперборейську традицію Опіди та ін., яку вивів від санскритської назви вінця-корони *arida*. Тоді змієнога та крилата Діви – 'Богині', а друга ще й 'Вінценосна'. І відповідність Берегині у санскриті також є: *bharana* 'підтримувати' [12, с. 575–576]. Найдавнішу схованку того родоводу індоєвропейських Берегинь підказали археологи В. О. Сафронів та Н. О. Ніколаєва: найперші антропоморфні снопи-дідухи, що з'явилися у малоазійських храмах прото-праіндоєвропейських Ієрихону й Чатал-Гуюка VIII–VI тис. до н. е. [7, с. 196–200].

Не загалом, а конкретно від дідуха Праматері з храму 23/VII ЧГ, розпочав у 1997 р. виводити Ю. А. Шилов писанкову Берегиню (рис. 1: А і Г), керуючись при цьому невиданою тоді ще монографією свого вчителя В. М. Даниленка [8]. Висновки цих археологів було підтверджено й доповнено у 2001 р. дослідженнями шумеролога А. Г. Кифішина [9, с. 441–524]. На сьогодні розробка цих незалежних висновків кількох дослідників виглядає так (за узагальненням Шилова [12, с. 572–582; 13; 14, с. 253–262] та акцентуванням тут даних теми статті) (рис. 2).

Безсумнівному, притому канонізованому початку писанкарства з його *Берегинєю* передувало зародження т. з. ідоєвропейської мовної спільноти. Його розпочали попередні євр(опо)азійськомовні носії свідерської а/к Надкарпаття, частина яких в епоху мезоліту дійшла до малоазійського Ієрихону й започаткувала там, разом із аборигенами, тахунійську а/к, від якої згодом пішли праіндоєвропейці ЧГ. Господарчі хиби цих перших хліборобів-скотарів і, як наслідок, еколого-демографічні негаразди примусили жерців-правителів шукати земель для розселення у своїх далеких родичів (від другої частини переселенців Надкарпаття) на протилежному, північному узбережжі Чорного моря. Делегатам випало домовлятися із колегами-жерцями найбільш авторитетного святилища



родючих земель Наддніпрянщини – Кам'яної Могили (поблизу майбутнього м. Мелітополь), де щонайменше від 11 582 р. до н. е. вперше винайшли протописемність і почали накопичувати архів. Його фрагменти дозволили, на знак союзу, скопіювати прибульцям – а ті, повернувшись до свого *малоазійського* праміста (біля руїн якого прийдешні покоління розбудують свій Чатал-Гулюк), побудували новий храм (№ 23/VII, за Дж. Меллартом) і прикрасили його Праматір'ю копією протошумерських текстів з КМ (рис. 1: А). Так було укладено *найпершу в світі писемну Угоду* про співіснування племен спільноти, яку мовознавці умовно назвали *індоєвропейською* [див. 7–9; 14, с. 134–154, табл. II–VI]. Її людність розбудувала поселення у перші прото-, а згодом й – міста, які засвідчили появу державності. «Веда словена» розповідає про розгортання цієї події від малоазійських до придніпровських обширів *Край-земє*, називаючи при цьому *Аріту*, Уріту та інші міста-держави *калиці* (> рим. *квіліс/цівіліс* > європ. *цивілізація*). У архівілітопису КМ простежено формування назви *Аратта* – напевно, для *української Скупки станиць(-калиць) Краю*, за «Скупським переказом». Виникнення індоєвропейської держави Аратта відбулося в роки започаткування архіваріусами КМ *Списку правителів* (який продовжили згодом у Шумері, Вавілоні, Ассирії й «Біблії»), розпочавши його династією 'Мандрівної мурахи' Кас-кісіма (> гр. рід 'Мурахи'-Мірмекса, чий Ахіллес був серед героїв «Арго», які плавали до Пн. Причорномор'я за Золотим руном із прадавніми Священими текстами [9, с. 255–258]. Тоді становлення цивілізації розпочало вже другий виток свого спірального розвитку – не первинно-общинної Аратти, а вторинно-тоталітарної Еллади.

Серед 6753–6571 років до н. е. кас-кісімського початку «Списку» був знаменний 6680 рік – коли зодіак очолило сузір'я Близнят, яким (як і їхній Праматері) присвячено чимало храмів ЧГ. Їхню спільну традицію виразно продовжила трипільська „Богиня на троні”, спинку якого зробили спочатку як пару антропоморфних фігурок, а десь після 4400 р. до н. е. почали зображати переважно „рогатою” – на честь воцаріння Тельця. Типолого-хронологічну перерву між іконографією Праматері храму 23/VII ЧГ та Змієною Богині античності найвиразніше заповнює зображення породіллі Жіви – двійниці Валкани (за описом у «Веді словена») – на амфорі з трипільської «Софіївки VIII» другої половини IV тис. до н. е. Близнята у зодіаці тоді вже не панували, але традиція орнаментики, текста, міфоритуалів тощо вимагала їхньої позначки: на амфорі – це знаки сузір'я Псів над корінням-змієподібними ногами



Богині, два потоки Молочного Шляху над долонями, дві крапки над головою (рис. 1: Б). Подібні крапки бачимо й на деяких двочас-тинних коронах античних Богинь, причому із коріння подібними ногами (рис. 1: В). А між ніг писанкової Берегині – знак народження Близнят (рис. 1: Г), що вказують на археоастрономічний інтервал 6680–4400 рр. до н. е. затвердження традиції.

Ведичні брахмани, державотворці індоєвропейської Аратти, поіклувалися про осягнення народними масами та збереження ними у поколіннях цієї події. Вже початок розселення праіндоєвропейців із Малої Азії за Буг до Дніпра – носіїв буго-дністровської а/к 6400-5300 рр. до н. е., попередників «трипільців», – відзначено специфічною подібністю орнаментик їхньої найдавнішої на сході Європи кераміки та певного кола писанок України [11, с. 24–26; 12, табл. III]. У межах VI–IV тис. до н. е. архів Кам'яної Могили відзначили ідеограмою писанкоподібного Праяйця [9, с. 410–416]...

\*

За переказами, «старі люди казали: *Як в народі перестануть писати писанки і “зріти Дід{ух}а”, тоді й кінець Світу настане. Доки писанки пишуть, доки колядники ходять, доти Віра Руська буде в світі*». Ніби інспектуючи виконання Заповіту про «індоєвропейсько»-араттську Угоду, (б)рахмани – *найкращі люди, пращури, що пішли за Синє море* – наказали щорічно кидати у воду рештки Великденьских яєць, «а покіль ті шкаралупи припливуть до Рахманів, то кожна стає цілим яйцем. Одне яйце припадає на кожних 12 рахманів, а їдять вони це яйце цілий рік до другого Великодня» [2, с. 18–19; 11, с. 124–126]. Наказ неможливо забути, бо писанки (не плутати з вареними крашанками!) годиться робити на життєспроможних яйцях, а вони протухають, і писанкарство вимагає повторів-оновлень. Тим паче, що тематику й іконографію канону, – причому не однієї лише Берегині! – занурено було йогами брахманів у підсвідомість (тобто, «підключено до Енерго-Інформаційного ПОЛЯ Всесвіту», до його „Всемогутньо-Всевідаючого БОГА”) з її загальнолюдськими архетипами зачаття, ембріону, народження і т. д. [14, с.10–13, 380–383].

Чому загальнолюдське, індоєвропейське, слов'янське найщедріше випало саме українцям? – Бо на їхній одвічній землі й Кам'яна Могила з найдавнішим у світі літописом, і започаткування та подальша (аж до Арти-Арсанії у складі Русі!) історія найпершої держави Аратти-«Трипільля», й складання первинних Священних текстів Вед і Влес-книги, і тому найліпше збереження заповітів Рахманського Великодня тощо.



Безсумнівно, що апофеоз традиційного писанкарства завершився разом із Араттою тахунійської, буго-дністровської, трипільської а/к 6680–5450–2600 та з відповідним «Списком правителів» КМ 6753–2535 рр. до н. е. Про писанки того періоду сказано вище. Додамо тут лише, що їх тоді відобразили не тільки у малюнках і текстах літопису КМ, а й у фігурному плануванні одного з найбільших міст з його дійсно-таки *дитинцем* між ніг Рожаниці-Берегині (рис. 2: 8). У тому «Майданецькому» 3770–3640 рр. до н. е. — а ще у зазначених вище поселеннях Аратти (рис. 2: 1, 5), а також у багатьох курганах Аріану (рис. 2: 4) — сталося, мабуть, остаточне затвердження сутності писанкарства.

Апофеоз закінчився внаслідок затвердження норм рабовласницько-тоталітарної культури вторинного витка спірального розвитку планетарної цивілізації-державності: Шумеру та Єгипту з їхніми подобиною Великодня й писанок, та ін. Проте чимало важливого зафіксовано у різноманітних колах традиційних писанок наступних періодів етногенезису українців за часів Оріяни і Кіммерії, Скіфії й Сарматії, Роксоланії та Русі, України. Нарис розподілу цих кіл і періодів вже зроблено [11, форзаци та ін.; 14, табл. II, XXXII–XXXVII та ін.]. Надалі необхідна копітка розробка проблеми.

А писанки з петриківською чи то християнсько-церковною тематикою, — то вже „новодели”, які потребують суттєво іншого підходу до їхніх оцінок і вивчення. Не осуджуючи те, зауважимо: традиція найдавнішого писанкарства добіблійних часів є матрицею основ культури найпершої у світі й загальнолюдської цивілізації, найпаче ж — її корінного народу «Веди словена», найсвятішої від Золотого віку Книги людства. Писанкарство для українців — немов патент на рідну цивілізацію від ведичної Край-землі починаючи. Боже збав втратити Україні цей одвічний «патент»! остаточно поступитися правами на Батьківщину — віддати їх придумками про походження й суть писанкарства від чужинської «Біблії» [2, с. 18–19, 31–32] Залізного віку часів рабовласництва.

### Література

1. Кульжинский С. К. Описание коллекции народных писанок / С. К. Кульжинский; Издание Лубенского музея Е. Н. Скаржинской. — М., 1899. — 176 с., 2219 рис.
2. Манько В. Українська народна писанка / В. Манько. — Львів : Свічачо, 2008. — 80 с., 38 табл.
3. Веда славян / [пер. с древнеболгар. Барсуков В. Г., комм. Шиллов Ю. А.]. — М. : Амрита-Русь, 2013-2014. — Кн. 1-2. — 240 и 464 с.



4. Велесова книга: Волховник / [ком. і пер. Лозко Г. С.]. – К. : Такі справи, 2002. – 368 с.
5. Ригведа / [пер. и комм. Елизаренкова Т. Я.]. – М. : Наука, 1989 (мандалы I-IV); 1999 (V-VIII, IX-X). – Т. I –III. – 768; 744; 560 с.
6. Наливайко С. І. Індодарійські таємниці України / С. І. Наливайко. – К. : Просвіта, 2004. – 448 с.
7. Николаева Н. А. Истоки славянской и евразийской мифологии / Н. А. Николаева, В. А. Сафронов. – М. : ГУП «Облиздат» и др., 1999. – 312 с.
8. Даниленко В. Н. Космогония первобытного общества / Начала цивилизации / В. Н. Даниленко; состав. и ред. Ю. А. Шилов. – Екатеринбург : Деловая книга; М. : Раритет, 1999. – С. 3–216.
9. Кишишин А. Г. Древнее святилище Каменная Могила. Опыт дешифровки протошумерского архива XII–III тыс. до н. э. / А. Г. Кишишин. – К. : Аратта, 2001. – 872 с.
10. Шилов Ю. А. Прародина ариев: обряды, мифы, история. – II изд. / Ю. А. Шилов; рец. I изд. 1995 г. – О. Н. Трубочёв, Б. А. Рыбаков. – М.; К.; Минск : Русская Правда, 2013. – 816 с.
11. Шилов Ю. О. Джерела витоків української етнокультури XIX тис. до н. е. – II тис. / Ю. О. Шилов. – К. : Аратта, 2002. – 272 с.
12. Шилов Ю. А. Основы славянской цивилизации / Ю. О. Шилов. – М. : Осознание, 2008. – 784 с.
13. Шилов Ю. А. ПРА-Пращурь: сказания первых славян / Ю. А. Шилов. – М.; К.; Минск : Русская Правда, 2016. – 160 с.
14. Shilov Yuri. Ancient History of Aratta – Ukraine / Tim and Lee Hooker. Prefaces from the Translators. – London – New York : Amazon, 2015. – 469 p.

*Y. O. Shylov*

### **Origin and Content of Pysanka-making**

Ukrainian tradition of pysanka Treasurer can be traced since 6800 BC, when votaries made a pattern which became a symbol of creation of the so-called Indo-European community with the first country Aratta. This event was saved in legends and mythological rituals of Brahman Easter. The next circles and levels of pysanka-making can be traced from Pre-Egg IM+TAR of the 6th – 4th millennium BC of Kamiana Mogyla.

**Keywords:** Ukraine, pysanka-making, Brahmans, Kamiana Mogyla, Weddas, Arianus, Russ.



А. Л. Щербань  
(м. Харків)

## ТРАНСФОРМАЦІЇ ОРНАМЕНТАЦІЇ ПИСАНОК І КЕРАМІКИ У ПОЛТАВСЬКІЙ ГУБЕРНІЇ: ДУМКИ КІНЦЯ ХІХ СТОЛІТТЯ

*Проаналізовано відомості щодо трансформацій орнаментациї продукції двох галузей народного мистецтва: гончарства (за Іваном Зарецьким) та писанкарства (за Сергієм Кульжинським). Наводиться висновок про схожість візуальних проявів цих процесів у різних осередках Полтавської губернії кінця ХІХ ст. Наголошено на важливості студій Івана Зарецького та Сергія Кульжинського для сучасних дослідників.*

**Ключові слова:** орнамент, кераміка, писанки, Іван Зарецький, Сергій Кульжинський.

Орнамент – одна з найбільш художньо й інтелектуально насичених форм традиційної культури. Стітка, консервативна й одночасно така, що трансформується під впливом різних факторів. У ньому відображені технологічні знання народних майстрів, пануючі в суспільстві світоглядні уявлення та вірування, виражені естетичні уподобання населення. Закономірно, що дослідження орнаментів Полтавської губернії розпочалося одразу ж після початку процесу накопичення джерельної бази, становлення археології та етнографії в Російській імперії (до складу якої входила ця територія) в часи піднесення творчих пошуків історичних форм народного мистецтва на науковій основі.

Уже перший дослідник українських етнографічних орнаментів Хведір Вовк характеризував одночасно орнаменти кераміки і писанок [1, с. 318]. Подібний симбіоз відбувається донині [4; 6]. Але досі не опубліковано жодної ґрунтовної аналітичної студії, де б порівнювалися синхронні матеріали певного історико-етнографічного регіону нашої держави. Серед причин цього — брак ґрунтовних регіонально та хронологічно обмежених публікацій формальних проявів їхньої орнаментациї. Полтавській губернії пощастило. Наприкінці ХІХ ст. побачило світ дві класичні, актуальні донині студії авторства Івана Зарецького (гончарство) та Сергія Кульжинського (писанки). Маючи подібну сферу наукових зацікавлень (останні були археологами й етнографами), вони переслідували різні цілі, що й виразилось у наповненні зга-



даних робіт. Іван Зарецький, виконуючи завдання Полтавського губернського земства щодо етнографічно-статистичного дослідження гончарного промислу, описав технологію створення, навів назви основних елементів і мотивів орнаментациі кераміки, констатував прояви трансформацій в орнаментиці та згадав про їх причини [2, с. 57–62, 87–88, 113]. Сергій Кульжинський, створюючи каталог колекції писанок на замовлення її власниці Катерини Скаржинської, звернув увагу на ті ж аспекти, але виклав їх більш широко [3].

Наявність науково достовірних, близьких за часом масових фактів щодо синхронних проявів одного явища народної художньої культури в різних видах декоративно-прикладного мистецтва обмеженого адміністративного та етнографічного регіону дозволяє здійснити аргументований порівняльний аналіз трансформацій візуальних ознак та семантики.

Етнографічно орнаментация кераміки і писанок регіону на час написання обох досліджень лише починала вивчатись. Тому саме в них наведено одні з найперших детальних характеристик цих явищ.

Археологічні джерела та дещо раніше опублікований альбом, укладений Анастасієм Зайкевичем [5] свідчать про те, що орнаментация кераміки упродовж ХІХ ст. суттєво змінювалася. Меншими темпами трансформувався, як і в попередні тисячоліття, декор кухонного посуду. У даній роботі його використовувати не будемо. Оскільки, простий композиційно і за використаними елементами, він кардинально відрізнявся від писанкового. Найбільше паралелей можна провести, аналізуючи орнаментацию полив'яних мисок Опішного. Більшість використовуваних у ній композицій не мали на Полтавщині глибоких коренів, з'явилися упродовж кін. ХVІІІ – ХІХ ст. Значна частина – ближче до кінця останнього. Орієнтуючись на попит і моду, намагаючись конкурувати з фабрично-заводською продукцією, гончарі кардинально змінювали декор найбільш орнаментованої столової кераміки за короткі періоди часу. Як констатував 1893 р. Іван Зарецький, який спеціально намагався, вивчаючи гончарство Полтавщини, віднайти в ньому стародавні риси: «кроме местных изменений в малевке, для нея еще бывает своя особая мода, как видно скоро переходящая» [2, с. 61]. За його спостереженням «с недавнего времени самобытность стиля, а вместе и присущая ему красота, стали утрачиваться и заменяются формами, которые близко походят на малорусскую песню, спетую великороссом... гончары стали выпускать изделия



все чаще и чаще без всякого орнамента». Майстри пояснювали цей факт тим, що неорнаментований горщик коштує стільки ж, як і орнаментований. Так само і кахлі, які до того ж у печах почали забілювати, тому орнаментувати їх стало недоцільно [2, с. 87–88]. Прояви занепаду гончарної орнаментики зафіксував і дослідник культури та побуту населення слобідської частини Лівобережної України Микола Сумцов на поч. ХХ ст. За його спостереженнями, гончарство у регіоні стало досить одноманітним, задовольняючим лише елементарні потреби в посуді. Воно, на його думку, занепадало на тлі загального нівелювання в народі художніх інтересів. «Відбулося майже повне спустошення народної естетики» [7, с. 35].

Короткочасні піднесення орнаментациі кераміки, що відбувалися в окремих осередках, зокрема, Котельві (етнографічно – Полтавщина, але на той час адміністративно – Харківська губернія) [9] і Постав-Муках [2, с. 60], мали в своїй основі імітацію зовнішніх проявів (окремих елементів і композицій) декорування посуду інших осередків.

Орнаментация писанок Полтавської губернії до 1890-х рр. не збереглася ні в натурі, ні в публікаціях. Тому залишається вірити свідченням Сергія Кульжинського про те, що «писание писанок падает; падает и техника, благодаря небрежному изготовлению инструмента-трубочки, благодаря торопливой работе, к которой теряется серьезное и уважительное отношение, падает и содержание рисунка, благодаря забвению рисунков стародавних и заимствованиям у произведений новой культуры – фабричных тканей, обоев, посуды и т. д., и т. д. Самая грамотность, расширяя горизонт народного мировоззрения, действует разрушительно на содержание писаночных орнаментов: на писанках появляются надписи церковного характера, а затем являются попытки изобразить на них разные предметы церковного и гражданского обихода и даже целые священные изображения. Но особенно губительно действуют на падение обычая те низкие цены, которые установились на писанки. Народ уже понял, что «время-деньги» и не хочет и не может, за ничтожными исключениями, тратить драгоценное время, которого для изготовления писанок нужно так много». Ознакомлю занепаду писанкарства дослідник вважає появу нетрадиційних орнаментів, які є «плодом досузей фантазии» [3, с. 62].

Таким чином, Іван Зарецький і Сергій Кульжинський різними словами передали зміст схожих процесів, що відбувалися в різних галузях декоративно-прикладного мистецтва кін. ХІХ ст. Вони продовжувалися і в наступні десятиліття. Хоча в гончарстві остан-





ні були призупинені та трансформовані внаслідок активних дій Полтавського губернського земства, прогресивних художників та інтелігенції. 1922 р. Стефан Таранушенко підсумував, що трансформації в орнаменті українського народного мистецтва кін. ХІХ – поч. ХХ ст. значною мірою були пов'язані з відмиранням «старого стилю». Цей процес відчув «гострий нюх комерсанта-фабриканта», який, використавши зубожіння селян, почав «закидати його відповідними фабрикатами» [8, с. 129].

Щодо того, чи усвідомлювалася семантика орнаментіції кераміки та писанок майстрами, які її наносили, обидва дослідники промовчали. Тому наведемо пізніше твердження молодшого їх сучасника Вадима Щербаківського щодо іншого різновиду багатого орнаментованих народних виробів – українських рушників: «забуто значення цих символів і ніяка господиня ні її дочки не можуть їх пояснити, але тільки знають, що для такої—то цілі годяться саме такі орнаменти, а навпаки не годяться інші». Український народ вживав «оздоби і символи», як і старовинні пісні, «не питаючи пояснення, тільки тому, що «так годиться» [10, с. 26–27]. Подібне твердження Вадим Щербаківський навів і щодо семантики зображення «дерева» в настінних розписах: «Ясно, що жінки, які малювали ці дерева тепер в Україні зовсім не уявляли собі колишнього символічного і магічного значення цього малюнку, але вони малювали бо так годилося згідно з давньою традицією, бо так малювали їхні матері і казали їм, що годилося малювати саме так, а не інакше» [10, с. 23].

Вважаємо, що оскільки в працях дослідників кін. ХІХ ст. не наведено інформації про усвідомлення гончарями та писанкарками семантики тих чи інших орнаментів, твердження Вадима Щербаківського справедливе й щодо більшості з них. Тобто, гончарі та писанкарі намагалися заповнити орнаментальне поле традиційними, перейнятими від навчителів та продиктованими «модою» інноваційними елементами, композиційні ж рішення диктувалися особливостями його форм.

Таким чином, внесок Івана Зарецького та Сергія Кульжинського у вивчення трансформаційних процесів в орнаментіції кераміки і писанок неоціненний. Саме завдяки їхнім публікаціям, де наведені глибокі спостереження, можемо робити не умоглядні, а глибоко аргументовані достовірними джерелами висновки.



## Література

1. Волков Ф. К. Отличительныя черты Южно-Русской народной орнаментики / Ф. К. Волков // Труды III Археологического съезда. — К. : В тип. Императорскаго ун-та св. Владимира, 1878. — Т. II. — С. 317–326.
2. Зарецкий И. А. Гончарный промысел в Полтавской губернии / И. А. Зарецкий. — Полтава : типо-литогр. Л. Фришберга, 1894. — 3 нен., II, 126, XXIII, VI, 11 с.
3. Кульжинский С. К. Описание коллекции народных писанок. Выпуск первый / С. К. Кульжинский. — М. : Поставщик Высочайшаго Двора Т-во Скоропечатни А. А. Левенсон, 1899. — 176 с, XLV табл.
4. Лоліна Н. А. Традиційна українська писанка: генеза та особливості геометричного орнаменту / Лоліна Надія Анатоліївна // Вісник КНУКіМ. — Серія: Мистецтвознавство. — К., 2015. — Вип. 33. — С. 75–83.
5. Мотивы малороссийского орнамента гончарных изделий / Издание Полтав. Губ. Земства. — Полтава, 1882. — 2 с., XXI табл.
6. Селівачов М. Лексикон української орнаментики (іконографія, номінація, стилістика, типологія) / Михайло Селівачов. — К. : Ред. вісника «Ант», 2005. — 400 с.
7. Сумцов Н. Ф. Очерки народного быта. (Из этнографической экскурсии 1901 г. по Ахтырскому уезду Харьковской губернии) / Н. Ф. Сумцов // Сб. Харьковского Историко-Филологического Общества. — Т. 13: Тр. Харьковского Предварительнаго комитета по устройству XII Археологического съезда. Т. II. — М. : типо-литогр. «Печатное дело» кн. К. И. Гагарина, 1902. — С. 1–57.
8. Таранушенко С. А. Українські кустарні мистецькі вироби / С. А. Таранушенко // Таранушенко С. А. Наукова спадщина: Харківський період. Дослідження 1918–1932 рр.. — Харків : Видавець Савчук О. О., 2011. — С. 128–131.
9. Твердохлебов А. Гончарный промысел в Ахтырском уезде в 1881 году / Твердохлебов А. // Тр. комиссии по исследованию кустарных промыслов Харьковской губернии. — Харьков, 1883. — Вып. II. — С. 1–52.
10. Щербаківський Вадим. Орнаментация української хати / Вадим Щербаківський. — Рим : видання «Богословія», 1980. — 46 с.

*A. L. Shcherban*

### **Pysanka and Ceramics Ornamentation Transformations in Poltava Guberniya: Opinions of the late 19th Century**

Some information concerning transformation of ornamentation of the two branches of folk art: pottery (according to Ivan Zaretskii) and pysanka-making (according to Sergii Kulzhinskii) is analyzed. The conclusion about the similarity of the visual manifestations of these processes in various places of Poltava guberniya of the late 19th century is made. The importance of Ivan Zaretskii and Sergii Kulzhinskii studios for modern researchers is outlined.

**Keywords:** ornament, ceramics, pysankas, Ivan Zaretskii, Sergii Kulzhinskii.



### З ІСТОРІЇ ОДНІЄЇ ПРИРОДНИЧОЇ КОЛЕКЦІЇ

*У статті розкривається роль С. К. Кульжинського у формуванні природничої збірки Лубенського музею К. М. Скаржинської. Вперше оприлюднюються листи до С. К. Кульжинського від Рейнської контори мінералів доктора Ф. Кранца.*

**Ключові слова:** С. К. Кульжинський (Кулжинський), Ф. Кранц, К. М. Скаржинська, палеонтологічні та мінералогічні колекції, Рейнська контора мінералів.

1906 рік став знаменним в історії Природничо-історичного музею Полтавського губернського земства завдяки дарунку лубенської поміщиці Катерини Миколаївни Скаржинської. Майже 20 тисяч експонатів і велика бібліотека, що нараховувала близько 4000 книжок, приватного зібрання К. М. Скаржинської влилися до фондів земського музею [4, с. 4]. Це зробило останній за кількістю експонатів одним із найбільших провінційних музеїв колишньої Російської імперії [2, с. 49]. Серед подарованих експонатів природника збірка нараховувала 3836 одиниць [3, с. 1]. Її формування розпочалося зі стихійного збиральництва власниці музею під час геологічних екскурсій та археологічних розкопок [1, с. 75]. Але лише залучення до цієї роботи професійних учених, краєзнавців сприяло науковому комплектуванню й інвентаризації фондів музею. Найбільші надходження природничих експонатів до музею К. М. Скаржинської відбувалися за часу роботи в ньому С. К. Кульжинського (Кулжинського). У своїй автобіографії «Curriculum vitae» Сергій Климентійович зазначав, що любов до точних знань з вивчення природи у нього проявилася досить рано [15, арк. 20]. Тож не випадково вищу освіту юнак вирішив здобувати на фізико-математичному факультеті Київського університету. За сімейними обставинами йому довелося провчитися у Києві лише два роки, а потім перевестися до Харківського університету, який він і закінчив у 1889 р. Із наукових дисциплін молодого вченого найбільш цікавили: астрономія, фізична географія, геологія та фізика [15, арк. 25]. Цікаво, що під час навчання студент вивчав не лише обов'язкові предмети обраного факультету, а й прослухав курс лекцій на природничо-історичному відділенні [15, арк. 40]. Захоплення С. К. Кульжинського фізичною географією та метеорологією не залишились непоміченими. Він





Рис. 1–2. Лист д-ра Ф. Кранца до С. К. Кульжинського від 14 жовтня 1898 р.  
ДАПО. – Ф. 222. – Спр. 79. – Арк. 1–1 зв. Публікується вперше.

отримує пропозицію від професора Ю. І. Морозова здобувати професорське звання при кафедрі географії. Та відсутність аспірантської стипендії змусили випускника шукати тимчасову роботу. Він планував заробити кошти і незабаром повернутися до університету, тому скористався пропозицією зайняти місце домашнього вчителя у родині лубенського землевласника М. Г. Скаржинського. Виконуючи обов'язки вчителя, С. К. Кульжинський не полишав свої заняття географією та метеорологією, листувався з професором Ю. І. Морозовим, підтримував зв'язки з основними географічними центрами того часу. А щоб бути в курсі розвитку цих наук, став членом ряду наукових товариств: Російського Географічного, Географічного та Етнографічного відділень Московського Товариства любителів природознавства, Казанського та Київського фізико-математичних, Київського товариства природодослідників [1, с. 61; 15, арк. 41].

У середині липня 1890 р. С. К. Кульжинський був призначений спочатку секретарем музею К. М. Скаржинської, а після смерті завідуючого Ф. І. Камінського навесні наступного року обійняв його посаду [15, арк. 45]. Робота в музеї змінила плани молодого вченого.



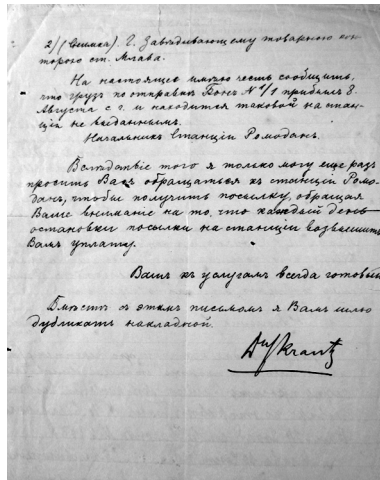
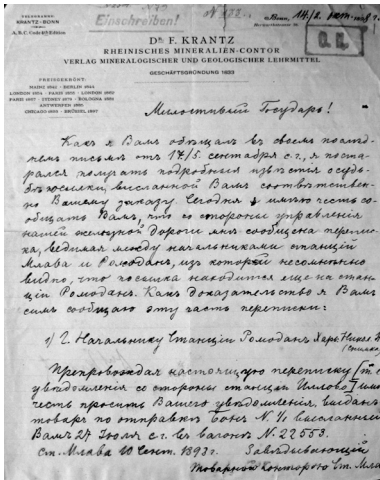

Рис. 3–4. Поштова картка д-ра Ф. Кранца до С. К. Кульжинського від 5 серпня 1898 р.

ДАПО. – Ф. 222. – Спр. 185. – Арк. 1–1 зв. Публікується вперше.

Він вирішив відмовитись від кар'єри викладача університету, поринувши у копітку діяльність хранителя збірок та експозиціонера. У літературі можна зустріти чимало матеріалів про С. К. Кульжинського як дослідника писанкарства, його етнографічні та археологічні студії. Ми ж зупинимось лише на ролі науковця у поповненні природничої колекції музею К. М. Скаржинської.

Першими кроками молодого завідувача стали розширення та деталізація музейних збірок, які він поєднував з вивченням природи Лубенщини. Відомо, що природнича частина музею включала предмети з геології (зокрема, мінералогії та палеонтології), ґрунтознавства, зоології і ботаніки. Експонати були розміщені у двох розділах: минуле і сучасне місцевого краю (Лубенщина, Полтавщина) та немісцевий матеріал (загальноросійська історія, минуле і сучасне іноземних держав) [6, арк. 2]. Сергій Климентійович упорядкував зоологічні та ботанічні колекції, розширив і збагатив розділи експозиції музею, вивчав комах Посулля [15, арк. 47]. Разом із К. М. Скаржинською розробив остаточний варіант статуту музею. Головною метою діяльності закладу, згідно статуту, були виконання педагогічних та суто наукових завдань [6, арк. 1–1 зв.]. Музей мав групу старанних співробітників і добровільних помічників, які сприяли поповненню колекцій [8, арк. 1]. Почесним гостем Круглика завжди був відомий геолог, професор Київського університету, один із наставників К. М. Скаржинської Костянтин Матвійович Феофілактів. Він неодноразово оглядав музей, проводив польові дослідження в Лубенському повіті, здійснював контроль за збиранням і описом геологічних та палеонтологічних колекцій, консультував К. М. Скаржинську з питань збору місцевих геологічних матеріа-

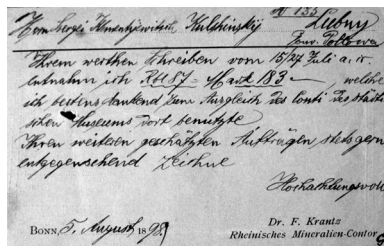

Рис. 5. Лист  
Ф. Кранца  
до С. К. Куль-  
жинського  
від 1 вересня  
1899 р.  
ДАПО. – Ф. 222. –  
Спр. 185. – Арк. 2.  
Публікується  
вперше.

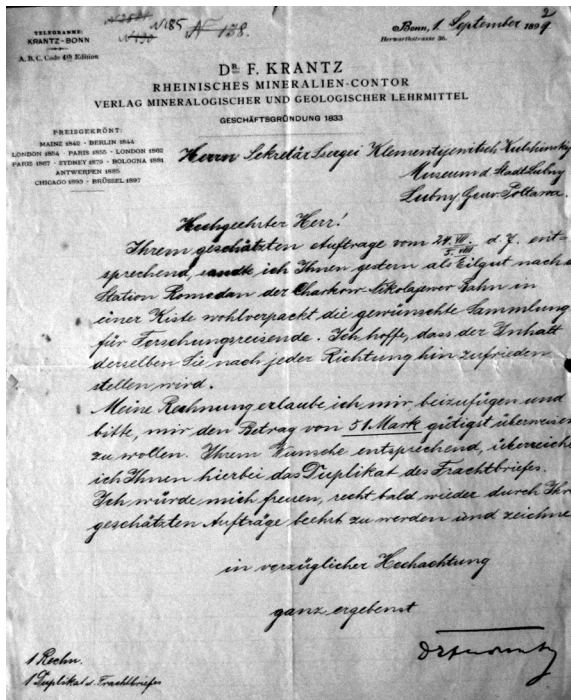

лів [11, арк. 1 зв., 3]. К. М. Феофілактов спрямував на Полтавщину наукові інтереси мінералога, геолога та петрографу, доцента, потім професора Київського університету Петра Яковича Армашевського, який досить детально обстежив Лубенський повіт і передав приватному музею чимало зразків геологічних порід [1, с. 67; 9, арк. 11].

Формування природничої збірки проводилось не лише шляхом збиральницької роботи, а й планових закупівель. У 1898 р. С. К. Кульжинський звертається до Рейнської контори мінералів доктора Фрідріха Кранца у Бонні. Це був найстаріший дилер Німеччини на ринку мінералів, відомий практично у всьому світі. До нашого часу збереглися листи та копії накладних, що надійшли до хранителя музею К. М. Скаржинської з Бонну (рис. 1–7) [10, арк. 1–1 зв., 2; 12, арк. 1–3, 3 зв., 4]. З них можна дізнатися чимало цікавого. Зокрема, на бланках зазначений рік заснування фірми – 1833 та премії, якими вона була відзначена на багатьох міжнародних виставках у Німеччині, Бельгії, Франції, Великобританії,





Рис. 6–7. Лист Ф. Кранца до С. К. Кульжинського від 25 листопада 1898 р. ДАПО. – Ф. 222. – Спр. 185. – Арк. 3–3 зв. Публікується вперше.

Австралії та США з 1842 по 1897 рр. З листів стає зрозумілим, що фірма надсилає С. К. Кульжинському каталоги власної продукції, згідно яких і надавалися замовлення влітку 1898 і 1899 рр. з частковою передоплатою. Професіоналізм і ділові якості Ф. Кранца, вміння вести перемовини наочно проступають у цих листах. Хазяїн фірми особисто піклується про те, як просувається колекція до замовника по залізниці, висловлює сподівання, що С. К. Кульжинському сподобаються надіслані екземпляри. У 1898 р. музей придбав 400 палеонтологічних зразків на суму 323 німецькі марки, а у 1899 р. – 50 мінералів, 100 каменів і 50 гірських порід («петре-фактів»). За останню колекцію було сплачено 51 німецьку марку.

Зазначимо, що у приватному музеї зберігалася ще одна цікава навчальна колекція з геології, що датувалася 1865 р. і налічувала 133 зразки гірських порід, складених із валунів північно-західної Німеччини [7, арк. 36]. Вона була зібрана Гестерманом, але яким чином потрапила до музею, невідомо.

Неодноразово співробітники закладу зверталися до науковців ряду університетів за фаховими консультаціями [9, арк. 4]. Цікаво, що влітку 1901 р. музей К. М. Скаржинської відвідав приват-доцент Московського університету, геолог і мінералог Володимир Іванович Вернадський [5, арк. 1–1 зв.]. Він завідував мінералогічним кабінетом столичного університету і запросив С. К. Кульжинського приїхати до Москви та особисто ознайо-

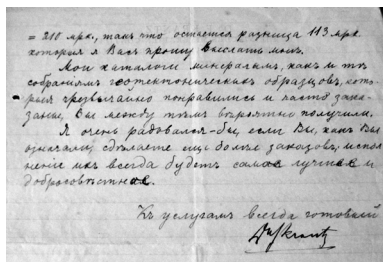
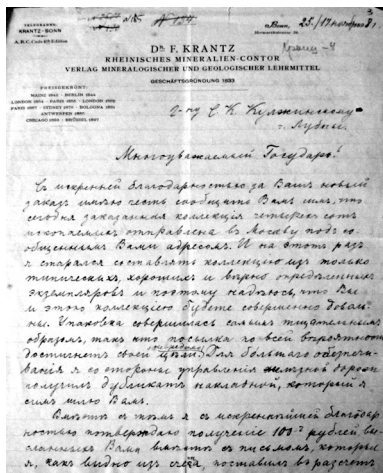



Рис. 8–9. Лист С. К. Кульжинського до В. І. Вернадського від 19 березня 1902 р. Архів РАН. – Ф. 518. – Оп. 3. – Спр. 898. – Арк. 1–1 зв.

митись з експозицією (рис. 8–9). Ця зустріч відбулася навесні 1902 р.

П'ятнадцять років керівництва Лубенським музеєм К. С. Скаржинської для С. К. Кульжинського не минули даремно. Він був добре відомий у середовищі музейників України і Росії, шанований колегами. Тож не випадково у 1894 р. музейнику надійшла пропозиція про включення його прізвища до Міжнародного каталогу зоологів від Німецького Зоологічного Товариства [14, арк. 5 зв., 7]. Цікаво, що на цьому поштовому бланку є кілька відбитків штампів-екслібрисів К. М. Скаржинської та С. К. Кульжинського (рис. 10, 11). Хранителя також запрошували у 1901 р. для участі в роботі XI з'їзду російських природодослідників і лікарів у Петербурзі [13, арк. 1–2, 2 зв.].

Діяльність С. К. Кульжинського завершувала останній етап в історії Лубенського музею — час переростання збірки у цілком сформований краєзнавчий музей, відкритий для відвідувачів та екскурсійних груп, з розгорнутою видавничою і науково-просвітницькою роботою. Разом із останнім завідувачем К. М. Скаржинська прийняла відповідальне і щиро безкорисливе рішення про передачу коштовної збірки громадськості Полтавщини [1, с. 64]. Майже два місяці тривала копітка робота з приймання, пакуван-

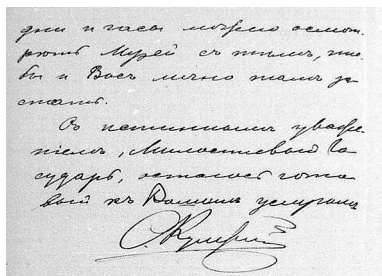
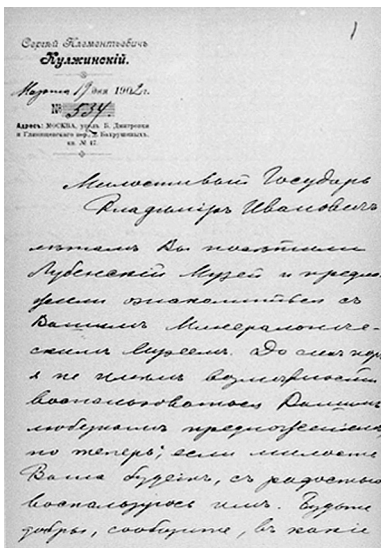





Рис. 10. Екслібрис  
С. К. Кульжинського.  
ДАПО. – Ф. 222. –  
Спр. 211. – Арк. 5 зв.  
Публікується вперше.



Рис. 11. Екслібрис  
К. М. Скаржинської.  
ДАПО. – Ф. 222. –  
Спр. 211. – Арк. 7.  
Публікується вперше.

ня безцінного дару до Полтави, а для перевезення 270 ящиків з експонатами знадобилося аж чотири вагони! Сергій Климентійович від себе подарував музею губернського земства чотиридюймовий рефрактор (астрономічну трубу) Рейнфельдера, шафу для зберігання комах на 46 чарунок, а також власні колекції – понад 2000 метеликів, зібраних ним в околицях хутора Круглик, чимало спиртових і формалінових препаратів гусениць і лялечок, близько 700 томів книжок [3, с. 3–4].

Життєвий шлях і доля С. К. Кульжинського нерозривно переплелися з формуванням збірок та історією Полтавського краєзнавчого музею імені Василя Кричевського через наявні колекції, в тому числі й природничі. Вони не втратили свого наукового значення і до нашого часу.

### Джерела та література

1. Супруненко О. Б. Археологія в діяльності першого приватного музею України (Лубенський музей К. М. Скаржинської) / Супруненко О. Б. – К.; Полтава : Археологія, 2000. – 392 с.
2. Николаев Н. Краткий исторический очерк Музея Полтавского Губернского Земства / Н. Николаев // Ежегодник Музея Полтавского Губернского Земства. 1913 год. – Полтава : Тип. Фришберга И. Л., 1915. – № 2. – С. 45–54.
3. Отчёт о Естественном-Историческом Музее Полтавского Губернского Земства за 1906 год. – Полтава : Тип. Фришберг И. и Зорохович С., 1907. – 19 с.
4. Риженок Я. П[олтавський] Д[ержавний] М[узей]: історичний огляд / Я. Риженок // Збірник, присвячений 35-річчю Музею / ПДМ; [під ред. Бендеровського В., Риженка Я., Гавриленка М.]. – Полтава, 1928. – Т. I. – С. 1–15.
5. Архів РАН. – Ф. 518. – Оп. 3. – Спр. 898. – 1 арк.
6. ДАПО. – Ф. 222. – Оп. 1. – Спр. 1. – 4 арк.



7. Там само. — Спр. 3. — 40 арк.
8. Там само. — Спр. 6. — 1 арк.
9. Там само. — Спр. 22. — 12 арк.
10. Там само. — Спр. 79. — 2 арк.
11. Там само. — Спр. 141. — 3 арк.
12. Там само. — Спр. 185. — 4 арк.
13. Там само. — Спр. 210. — 2 арк.
14. Там само. — Спр. 211. — 7 арк.
15. НА ЦОДПА. — Ф. 18. — Спр. 6. — 64 арк.

*Додаток*

### **Переклади листів д-ра Ф. Кранца**

*Переклад канд. філ. наук Б. В. Сторохи*

#### **Поштова картка д-ра Ф. Кранца до С. К. Кульжинського від 5 серпня 1898 р.**

*ДАПО. — Ф. 222. — Спр. 185. — Арк. 1–1 зв. (рис. 3–4).*

№185

Поштова картка

Панові

Сергію Клементійовичу Кульжинському

Музей

м. Лубни, Полтавська губернія, Росія

Др. Ф. Кранц

Рейнська контора мінералів

Видавництво геогностичних карт рельєфу

Товариство засноване 1833 року

Рахунок для музею м. Лубни

Надсилаю згідно замовленню від 5/17. жовтня від п. Сергія Клементійовича Кульжинського

№ 12804, ящик, вага бруто 26,7 кг, доставлено залізницею

Колекція 400 важливих копалин за списком — 320

Упаковка і ящик — 3

разом — 323

Отримано — Марк — 210

залишається решта — марок — 113

(рос. 113 марок — 54 р.)

#### **Лист Ф. Кранца до С. К. Кульжинського від 1 вересня 1899 р.**

*ДАПО. — Ф. 222. — Спр. 185. — Арк. 2 (рис. 5)*

Кранц-Бонн № 185 № 190 (*закреслено*) № 138 (*закреслено*) Бонн, 1 вересня 1899

Др. Ф. Кранц



Рейнська контора мінералів  
Видавництво Геогностичних карт рельєфу  
Товариство засноване 1833 року  
Відзначено преміями: Майнц 1842, Берлін 1844, Лондон 1854, Париж 1855,  
Лондон 1862, Париж 1897, Сідней 1879, Болонья 1881, Антверпен 1885 Чі-  
каго 1893, Брюссель 1897  
Панові секретарю Сергію Клементійовичу Кульжинському, музей м. Луб-  
ни, Полтавська губернія

Вельмишановний пане!

За Вашим цінним замовленням від 24.7. цього року я Вам учора наді-  
слав швидкою поштою на станцію Ромодан Харківсько-Миколаївської  
залізниці у ящику добре запакованою колекцію для подорожуючих із до-  
слідницькими цілями. Я сподіваюся, що вміст у будь-якому випадку Вас  
задовольнить.

Я дозволяю собі докласти мій рахунок і уклінно прошу перевести мені  
суму в 51 марку. За Вашим бажанням я надсилаю також дублікат фрахто-  
вого листа.

Буду радий найближчим часом послужитися Вам Вашими цінними  
замовленнями і з почуттям найглибшої поваги

підписуюся, віддано Ваш

(підпис)

1 рахунок

1 дублікат фрахтового листа.

*O. V. Khalymon*

### **To the History of One Nature Collection**

The role of S. K. Kuljhynskii in nature collection forming in the K. M. Skar-  
jhynska private museum is defined in the article. The letters to S. K. Kuljhynskii  
to Rhine mineralogical office of Dr. Krantz are published for the first time.

**Keywords:** S. K. Kuljhynskii, K. M. Skarjhynska, paleontological  
and mineralogical collections, Rhine mineralogical office.



## **ПЕТРОГРАФІЧНІ І МІНЕРАЛОГІЧНІ МАТЕРІАЛИ ФІРМИ «KRANTZ IN BONN» (НІМЕЧЧИНА) У МУЗЕЙНІЙ ЗБІРЦІ К. М. СКАРЖИНСЬКОЇ**

*Про історію створення, сучасний стан та особливості зберігання в Полтавському краєзнавчому музеї імені Василя Кричевського петрографічної і мінералогічної колекції фірми «Krantz in Bonn» (Німеччина) як частини колишньої музейної збірки К. М. Скаржинської.*

**Ключові слова:** гірська порода, мінерал, музейна колекція, колекційний список, каталог, фірма Кранца, музейне зібрання К. М. Скаржинської.

Музейна збірка Лубенського історико-краєзнавчого музею К. М. Скаржинської включала багаті природничо-наукові фонди, які почали формуватися з кінця 1860 р. і нараховували понад 6 тисяч предметів [12, с. 83].

У 1906 р. природничі колекції в кількості 3836 експонатів у складі загальної музейної збірки К. М. Скаржинської були подаровані Природничо-історичному музею Полтавського губернського земства (нині Полтавський краєзнавчий музей імені Василя Кричевського) [4, с. 46]. Ці надходження, разом з Докучаєвськими колекціями (зразки ґрунтів і гірських порід, гербарні матеріали), стали основою природничого відділу музею [7, с. 416].

Структурно природнича добірка музею К. М. Скаржинської поділялась на предмети з таких галузей природознавства: геологія, палеонтологія, зоологія, зокрема, ентомологія, ботаніка. Особливо вирізнялась геологічна колекція, що включала геологічні зразки не тільки з Лубенщини, а й різних регіонів Полтавщини, Росії та інших країн світу. В акті передачі експонатів Лубенського музею Природничо-історичному музею Полтавського губернського земства зазначено 1169 «штук камней (геолог., мин. и палеонт.)» [1, арк. 139], з них «коллекция по минералогии в 452 экземпляра» [1, арк. 26].

Природничо-історичні колекції музею К. М. Скаржинської, як зазначено у Звіті Природничо-історичного музею Полтавського губернського земства за 1906 р., репрезентували «розкішні закордонні колекції з мінералогії, геології і біології» [11, с. 2]. Спочатку вони тимчасово експонувались у приміщенні музею наочних приладь



«Педагогічного бюро» і частиною на «світловому ліхтарі». Природничі колекції мали інтерес для педагогічного музею як наочні посібники, а також давали можливість Природничо-історичному музею виконувати своє головне завдання – розповсюдження знань серед населення. Згодом колекції з природознавства розмістили у мансардному приміщенні Полтавського губернського земства [11, с. 2].

Створення і комплектування геологічної колекції музею К. М. Скаржинської пов'язане з іменами професорів Імператорського Київського університету Святого Володимира К. М. Феофілактова і П. Я. Армашевського, які проводили геологічні дослідження у Лубенському повіті, та Ф. І. Камінського – археолога, краєзнавця, завідувача і хранителя Лубенського музею К. М. Скаржинської. Ними були зібрані зразки геологічних порід, що зустрічаються у відслоненнях повіту – від діабазів на різних стадіях вивітрювання (Висачківський соляний пагорб) до поверхневих суглинкових нашарувань і зразків валунів Дніпровського зледеніння [12, с. 83].

Слід відмітити, що при формуванні геологічної колекції, як і інших збірок Лубенського музею, значна роль відводилась цілеспрямованій закупівлі. До числа таких виняткових придбань належить продукція всесвітньовідомої фірми Кранц, основна частина якої походила із закордонних родовищ.

Завдяки своїй історичній і науковій цінності, зразки колекції найстарішої фірми (контори) «Krantz in Bonn» (Німеччина) є унікальними. Різнопланова і цікава діяльність цієї фірми. Вона була заснована у 1833 р. Адамом Августом Кранцем (1808 – 1872), який мав тісні контакти зі вченими-геологами та колекціонерами Європи і Північної Америки. Бізнес він розпочав у Фрейбурзі, згодом перевів його до Берліна (1837 р.), пізніше (1850 р.) – до Бонна, де було відкрито перший у світі спеціалізований геологічний магазин. Ще при житті засновника його фірму знали в усьому світі. Персональна мінералогічна колекція Адама Августа Кранца у 1875 р. була придбана для Боннського університету і до цього дня є найбільш значущою в Європі. Після смерті Адама Августа Кранца його справу продовжили нащадки, зокрема, з 1888 р. племінник – Фрідріх Людвіг Роберт Кранц (1859 – 1926). З 1891 р. марка фірми змінила свою назву і стала іменуватися «F. Krantz», замість «A. Krantz». Через понад 180 років з часу свого заснування фірма Кранца продовжує працювати, пропонуючи навчальні колекції, мінерали, геологічні інструменти, прилади, фосилії, книги, карти [2, с. 160–161]. Фірма Кранца видавала свої катало-



ги, які надсилались університетам, приватним колекціонерам. У список розсилання входив і Лубенський музей. У переліку книг С. К. Кульжинського, переданих Природничо-історичному музею Полтавського губернського земства, значиться «стос каталогів Кранца» [1, арк. 203].

Відомо, що при комплектуванні музейного фонду, К. М. Скаржинська зверталась за консультаціями до відомих учених, серед яких був і В. І. Вернадський. Можливо, що придбати геологічні, мінералогічні та палеонтологічні колекції у фірмі Кранца, К. М. Скаржинській порадив саме В. І. Вернадський. Видатний геолог, мінералог вже на той час мав досвід формування таких збірок, працюючи консерватором мінералогічного кабінету Імператорського Санкт-Петербурзького університету (1886 – 1888), згодом (1890 – 1911) – зберігачем Мінералогічного кабінету Імператорського Московського університету. Під час роботи В. І. Вернадського у Московському університеті зібрання кабінету збільшилось на 1500 зразків. Важливим джерелом нових надходжень у той час була закупівля у спеціалізованих конторах, які займались збором презентабельних і високоякісних зразків з різних куточків світу та їх реалізацією, зокрема, і продукція фірми Кранца [13, с. 24–32].

До цього часу не знайдено документальних підтверджень про спілкування В. І. Вернадського зі К. М. Скаржинською. Відомо, що ім'я видатного природознавця пов'язане з історією дослідження визначної пам'ятки археології кам'яної доби – Гінцівської стоянки на Лубенщині. Раніше навіть існувала думка, що В. І. Вернадський у 1891 р. брав участь у розкопках й провів їх разом з К. М. Скаржинською. Ймовірно відвідування Гінців В. І. Вернадським у 1901 р. Достеменно встановлено огляд Гінцівської стоянки В. І. Вернадським у 1915 р., але вже в цей час (з 1906 р.) музейна збірка Лубенського історико-краєзнавчого музею зберігалась у Природничо-історичному музеї Полтавського губернського земства [6, с. 126–131].

На сьогодні в Полтавському краєзнавчому музеї імені Василя Кричевського збереглася давня петрографічна та мінералогічна колекція, яка ще недостатньо досліджена, з різним ступенем депаспортизації (відсутні дані про місцезнаходження) і збереження. Частина колекції зазнала пошкоджень під час пожежі в музеї у вересні 1943 р., зразки обвуглені та вкриті сажею. Варто зазначити, що до Другої Світової війни геологічна колекція, на той час Полтавського державного музею імені В. Г. Короленка, нараховувала понад п'ять тисяч одиниць (інв. книги №№ 48, 58, 59 за 1939 р.). Збитки нанесені фашистською окупацією склали 4400 зразків [8,



с. 13]. До діючої інвентарної книги № 1 (9.04.1948 р.) під загальним інвентарним номером 401 внесена колекція мінералів, кристалічних, осадових порід і руд в кількості 629 зразків (указані місця знахідки: Урал, Кривий ріг, Німеччина та інше) з уточненням, що ця навчальна кранцівська колекція, придбана у Німеччині. Тоді ж був укладений колекційний список № 2 (ПКМВК 629, П 401), що є основним супровідним документом збірки. Враховуючи історичну, наукову, експозиційну цінність геологічної частини колекції Кранца, постало питання детально вивчити та провести її аналіз. У 1953 р. відбулося звірення зразків колекції, за результатами якого складено сім каталогів. Найбільшим із них, за кількістю записаних окремостей, є каталог гірських порід. Шість інших каталогів представляють колекцію мінералів за групами, згідно загальноприйнятої мінералогічної класифікації, за А. Г. Бетехніним (1950 р.) [3, с. 156]. Документи побудовані у вигляді таблиці, де подано: порядковий номер, назва, короткий опис зразка, старий інвентарний номер, розміри та стан збереження. У більшості випадків зазначене місце збору або звідки надійшов мінерал чи гірська порода.

Мінерали та гірські породи зберігаються у фондосховищі музею, за винятком зразків, представлених в експозиції постійнодіючої виставки «Сторінки історії музею»: граніт турмаліновий (ПКМВК 629, П 401/84), граніт роговообманковий (ПКМВК 629, П 401/85; ПКМВК 629П 401/107), авгітовий андезит (ПКМВК 629, П 401/87; ПКМВК 629, П 401/122). Кожен експонат укладений в оригінальну коробку за розміром зразка (рис. 1). Частина зразків супроводжується назвою місця знаходження, що підвищує їх наукову цінність. Також мінерали забезпечені фірмовою етикеткою, що підтверджує авторство у зборі й оформленні фірми Кранца (рис. 2). Належність ряду депаспортизованих геологічних зразків до навчальної колекції Кранца можемо тільки припустити.

У фондовому приміщенні геологічні зразки розміщені у шафі з шухлядами за розділами згідно каталогів. Перший розділ (каталог № 1) представлений 15 одиницями самородних елементів та інтерметалічних сполук. Серед них є зразки групи золота, осмія рутенія, вуглецю (карбону), сірки (сульфуру) та напівметалів (вісмуту в молібденіті). Лише для одного експоната – самородна сірка на вапняку, вказане місце знаходження – Японія. Каталог № 2 по розділу карбідів, нітридів та фосфідів виявився не заповненим і серед мінералів геологічної колекції зразків, віднесених до нього, не виявлено. Третій розділ (каталог № 3) укомплектований 38 одиницями мінералів під загальною назвою сульфідів, сульфосолів та їм подібні





Рис. 1. Роговообманковий андезит з оригінальною коробкою. З колекції фірми Кранца, кін. XIX ст. ПКМВК 629, П 401/113.



Рис. 2. Етикетка до зразка мікрограніту. Фірма Кранца, кін. XIX ст. ПКМВК 629, П 401/82.

сполуки. Серед них групи піриту (миш'яковий колчедан, кобальтовий блиск, пірит з домішками кварцу та ін.), сфалериту (кіновар, цинкова обманка), халькопіриту (мідний колчедан, борніт), галеніту (свинцевий блиск), халькозину (срібний та мідно-срібний блиск). Лише для двох зразків вказане місце збору: Фрейбург (сфалерит) та Угорщина (реальгар), для решти – позначки місця збору відсутні. Окремості представлених груп мають важливе промислове значення, бо входять до складу багаточисленних родовищ металічних корисних копалин. Незначним за кількістю зразків (п'ять одиниць) виявився четвертий розділ (каталог № 4) галоїдних сполук (галогенідів) представлений плавиковим шпатом та галітом. Останній мінерал дуже поширений у межах Дніпровсько-Донецької западини. Галіт відомий ще під назвами кам'яна сіль (якщо мова йде про породу), поварена сіль або хлористий натрій.

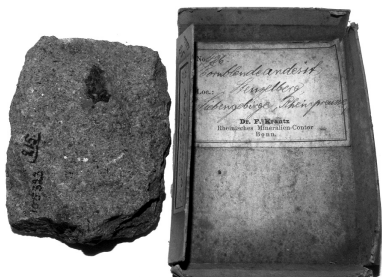
Розділ оксидів або окислів (каталог № 5) вміщує 134 одиниць. Він репрезентований великою групою кварців, серед яких багато так званих благородних і напівблагородних прозорих зразків: раухтопаз (димчатий кварц), гірський кришталь, кварц білий та рожевий, кварц молочний з біотитом, аметист. Численними у розділі є зразки з алохроматичним забарвленням кристалів кварцу, що пов'язане із включенням сторонніх кольорових металів: халцедон (кремінь, сердолік, плазма, геліотроп, агат стрічковий та хмарний), яшма (зелена, смугаста або стрічкова, калканська, коричнева, плямиста, червона). Також до оксидів належать опали – гідрати кремнію із змінним вмістом води. Ця група у зібранні





укомплектована благородним опалом, галітом у граніті, гідрофаном та дерев'янистим опалом (псевдоморфоза опалу по дереву). До оксидів також віднесені мінерали таких груп: периклази, шпінелі (магнітний залізняк або магнетит, хризоберил), рUTIL (олов'яний камінь), куприт (червона мідна руда), ураніт, лепідокротит (бурий залізняк або лимоніт). В описаному каталозі у переважній більшості мінералів не було уточнене місце знаходження, але для деяких вказано, що вони були привезені з Уралу, Саксонії, Кривого Рогу. Лише три зразки значилися як «учбова колекція Кранца».

Каталог № 6 представляє опис 98 одиниць складних мінералів із розділу кисневі солі (окисолі). З хімічної точки зору вони є солями різних кисневмісних кислот. Цей розділ репрезентований групами мінералів класу силікати: берил, аквамарин, гранат (альмандин, спессартин, уваровіт), турмалін або шерл (шлакова мідна руда, мідна марганцева руда, рубеліт), піроксен (авгіт в базальті, діопсид, гіперстен, родоніт), азбест, слюда (біотит, мусковіт, магнезійальна слюда), тальк (жировик, тальк на кварці), серпентин, циркон, амфіболи, хлорит, епідот, лейцит, польовий шпат (мікроклін, олігоклаз, лабрадор). З колекції до класу карбонатів розділу окисолей належать зразки поширених у природі мінералів групи кальциту (смітсон або цинковий шпат, доломіт, церусит або біла свинцева руда, сидерит або залізний шпат, ісландський шпат, вітрит, малахіт, азурит, арагоніт, глинистий сферосидерит). Малочисельними є в колекції зразки гіпсу та його різновиду – алебастру, а також вівіаніт, барит (важкий шпат), олівеніт у базальті, які відносять до класу сульфатів розділу окисолей. Для більшості мінералів у каталозі не вказане місце знаходження. Лише для кількох уточнене місце знахідки – Кривий Ріг, Італія, Кавказ, а для трьох зразків зазначено, що це «учбова колекція Кранца». Окремо варто виділити палигорськіт (гірське дерево, гірська пробка, гірське м'ясо) – водний силікат магнію ланцюжково-шаруватої будови. Відомо, що він вперше був виявлений на Уралі в 1861 р. в районі станції Палигорськ на р. Поповці й отримав свою назву за місцем знаходження [9, с. 158]. Існує версія, що цей глинистий мінерал було названо В. І. Вернадським на честь старшого брата дружини, інженера, спеціаліста з обробки металів Павла Єгоровича Старицького [5, с. 176].

Останній розділ під загальною назвою – гірські породи (каталог № 7), представляє петрографічні окремоті в кількості 339 одиниць. Гірські породи у каталозі класифікують за походженням: метаморфічні, магматичні, вулканогенно-уламкові та осадові [10, с. 247]. Найчисельнішими серед них виявились породи



магматичного та метаморфічного походження. Так, до магматичних гірських порід належать: група граніту (сірого, роговообманкового, письмового, турмалінового, гнейсовидного, епідотового, граніту з мідним колчеданом, гранатового, мусковітового, біотитового), гранітопорфір, мікрограніт, главколіт (пемза), нефеліновий нефрит, сієніт, авгітів андезит, трахітовий та порфіровий туф, порфіри, діабаз, габро, базальт, діорит, олівін, рогова обманка. Породи метаморфічної генези характеризуються зернистою будовою, здебільшого сланцюватою текстурою. До таких із описаних зразків належать кварцити, кременистий туф, тальковий, слюдяний, зелений та кристалічний сланець, гнейси, грейзен, амфіболіти, різновиди мармуру. Нечисленними виявились вулканогенно-уламкові (вулканічний туф та лавова брекчія) та осадові породи (конгломерат валунний, аргіліт, кременистий сланець, яшма, боксит, вапняк). У списку зазначено, що 218 петрографічних зразки є навчальною колекцією Кранца, датованою 1896 р. Для решти порід місця збору або не зазначені, або вказано, що вони походять із Кривого Рогу, Польщі, Італії та Криму.

Серед зразків колекції виявились екземпляри сланцюватої глини (ПКМВК 629, П 401/403), гіпсу (ПКМВК 629, П 401/613; ПКМВК 629, П 401/617) залізної руди (ПКМВК 629, П 401/542), граніту сірого (ПКМВК 629, П 401/404), валуну (ПКМВК 629, П 401/612), бобової руди в рябих глинах (ПКМВК 629, П 401/402) для яких зазначене місце збору – Полтавська губернія. Очевидно вони не були придбані у складі Кранцівського зібрання, а представляли окремі одиниці природничої колекції музею К. М. Скаржинської.

Унікальна геологічна колекція фірми Кранца відіграє історичне (вік експонатів – понад 100 років), краєзнавче та пізнавальне значення. Більшість геологічних пам'яток мають експозиційні властивості та завдяки добрій збереженості – репрезентативні, доступні для сприйняття відвідувачами. Різноманіття петрографічного та мінералогічного матеріалу (за хімічною будовою, походженням і практичним застосуванням) може бути ґрунтом для нових наукових пошуків.

### Джерела та література

1. Акти передачі експонатів Лубенського музею К. М. Скаржинської (1906 р.) // ДАПО. – Ф. 222. – Оп. 1. – Спр. 15. – 309 арк.
2. Анфилова Г. В. Реликвии палеонтологического собрания Геологического музея: коллекции Кранца / Г. В. Анфилова // Вісник Національного науково-природничого музею. – К., 2010. – № 8. – С. 160–162.



3. Бетехтин А. Г. Минералогия / А. Г. Бетехтин. – М.: Изд-во геологич. литературы, 1950. – 956 с.
4. Ванцак Б. Подвижники українського музейництва: (Григорій Кір'яков, Федір Камінський, Катерина Скаржинська, Гнат Стеллецький) / Борис Ванцак, Олександр Супруненко – Полтава, 1995. – 136 с.
5. Вернадский В. И.: фотоальбом / Сост. В. С. Неаполитанская. – М. : Планета, 1988. – 240 с.
6. Гавриленко І. Участь Володимира Вернадського в дослідженнях Гінцівської пізньопалеолітичної стоянки / Ігор Гавриленко, Світлана Кигим // В. І. Вернадський і Полтавщина: факти, документи, бібліографія / Уклад. Самородов В. М., Кигим С. Л.; [наук. ред. К. М. Ситник]. – Полтава : Полтав. літератор, 2008. – 260 с.
7. Кигим С. З історії природничого відділу Полтавського краєзнавчого музею / С. Кигим // Полтавський краєзнавчий музей: зб. наук. ст. 2005 р. Маловідомі сторінки історії, музеєзнавство, охорона пам'яток / ПКМ; [редкол.: Ю. В. Волошин, В. Д. Годзенко, А. М. Киридон та ін.]. – Полтава : Дивосвіт, 2006. – 632 с.
8. Матеріали об ущербі, нанесеному музею німецькими окупантами // НА ПКМ імені Василя Кричевського. – Спр. 48. – 41 арк.
9. Металічні і неметалічні корисні копалини України. Том II: Неметалічні корисні копалини / Д. С. Гурський, К. Ю. Єсипчук, В. І. Калінін та ін. – К.; Львів : Вид-во «Центр Європи», 2006. – 552 с.
10. Минералы и горные породы СССР / Отв. ред. А. И. Гинзбург. – М. : Мысль, 1970. – 439 с.
11. Отчет о Естественном-Историческом Музее Полтавского Губернского Земства за 1907 год. – Полтава : Тип. Старожицкого М. Л., 1908. – 25 с.
12. Супруненко О. Б. Археологія в діяльності першого приватного музею України (Лубенський музей К. М. Скаржинської / О. Б. Супруненко. – К.; Полтава : Археологія, 2000. – 392 с.
13. Черненко В. В. Владимир Иванович Вернадский и собрание Минералогического кабинета Императорского Московского университета / В. В. Черненко, И. П. Андреева, Н. Н. Самсонова // В мире минералов. – М., 2012. – Т. 17. – № 3. – С. 24–32.

*S. L. Kygym, L. V. Chebotarivova, V. I. Starchenko*

### **Petrographical and Mineralogical Materials of «Krantz in Bonn» Firm (Germany) in Museum Collection of K. M. Skarjhyńska**

The history of creation, modern state and peculiarities of saving petrographical and mineralogical collection of «Krantz in Bonn» firm (Germany) in the Vasyl Krychevsky Poltava Local Lore Museum as a part of the former K. M. Skarjhyńska museum gathering are observed.

**Keywords:** geological material, mineral, museum collection, collection list, catalogue, Krantz firm, K. M. Skarjhyńska museum gathering.



**КОЛЕКЦІЯ КУЛЬТОВОЇ ДРІБНОЇ МЕТАЛЕВОЇ  
ПЛАСТИКИ ЛУБЕНСЬКОГО МУЗЕЮ  
КАТЕРИНИ СКАРЖИНСЬКОЇ У ЗБІРЦІ  
ПОЛТАВСЬКОГО КРАЄЗНАВЧОГО МУЗЕЮ  
ІМЕНІ ВАСИЛЯ КРИЧЕВСЬКОГО**

*Про формування колекції церковно-історичного відділу Лубенського музею К. М. Скаржинської та збірку дрібної культової металопластики, як її частину.*

**Ключові слова:** музей К. М. Скаржинської, С. К. Кульжинський, збірка, металопластика, хрест, ікона, складень.

Музеї в Україні почали виникати у першій половині ХІХ ст. Та своєрідний музейний бум припадає на кінець ХІХ – початок ХХ ст. Основу музейних зібрань часто складали приватні збірки. Великі різнопланові колекції мали Василь Тарновський, Олександр Поль, Богдан і Варвара Ханенки, Павло Потоцький, Іван Терещенко, Павло Харитоненко [7, с. 18, 23].

Але першим приватним музеєм в Україні по праву можна вважати Лубенський музей Катерини Скаржинської, заснований 1885 р. Свого розвитку і розквіту він досяг під час завідування закладом Сергія Кульжинського. Першими кроками молодого очільника музею стало розширення народознавчих і нумізматичних колекцій, в подальшому етнографічні студії поєднувалися з вивченням природи Лубенщини, окремим напрямком музейної діяльності в цей час було археологічне збиральництво [16, с. 61–62]. Співпраця з ученими, музейниками, колекціонерами сприяла поповненню збірок, участі у виставках, науковим дослідженням. У різний час музей відвідали Дмитро Яворницький, Василь Антонович, Микола Біляшівський, Сергій Мазаракі, Микола Сумцов [16, с. 73].

На момент передачі Круглицького музею Природничо-історичному музеєві Полтавського губернського земства у 1906 р. серед більш ніж двадцятитисячного зібрання (за підрахунками О. Б. Супруненка – тридцять сім тисяч разом із бібліотекою [16, с. 77]) – близько тисячі експонатів складала колекція церковних речей: зразки об'ємної дерев'яної скульптури, царські врата, аналої



та барокові алтарні двері деяких розібраних церков Полтавщини, а саме: Покровської з Хоролу, церков із Шишак, с. Овсюки Лубенського повіту, повний іконостас Петро-Павлівської Хорольської церкви, збудованої сотником Ієремією Родзянком; ікони на дереві і полотні, дарохранительниці, дароносиці, кадила, гаптований священицький одяг, хоругви, плашаниці, церковні стародруки, з них – 314 одиниць дрібної металопластики: хрести, ікони, складні [1, арк. 51–62; 16, с. 79].

За «Каталогом археологічних та історичних старожитностей Лубенського музею» 1891 р., складеного А. П. Зосимовичем за редакцією В. Б. Антоновича, церковний відділ нараховував 264 предмети (тільки 13 — мідні литі образки і складні) [6, арк. 38–59]. Тому можемо зробити висновок, що колекція культових речей у більшості своїй була створена вже після 1891 р., завдяки широкому спектру вподобань і наукових інтересів Сергія Климентійовича Кульжинського.

1902 р. Лубенський музей К. М. Скаржинської взяв участь у Міжнародній виставці костюмів і зброї в Санкт-Петербурзі, куди було надіслано із церковно-історичного відділу 30 предметів: підризники і подоли підризників, ризи, дукачі із зображенням святих з церкви святого Миколая з міста Лубни, Ново-Іванівської церкви Хорольського повіту, сіл Піски і Новаки Лубенського повіту [9, арк. 2].

З листів до музею, що зберігаються у Державному архіві Полтавської області, можемо визначити його активних кореспондентів і добровільних помічників. Серед них і ті, що сприяли поповненню колекцій культовими речами: О. А. Лавренко, хранитель музею; С. Г. Кир'яков, військовий ветлікар, син Г. С. Кир'якова, поміщика з с. Гінці, який мав родинні стосунки зі Скаржинськими і був одним із натхненників створення музею; В. П. Горленко, відомий український письменник, публіцист, історик мистецтва, фольклорист, колекціонер; К. В. Болсуновський, київський нумізмат, археолог, колекціонер, завідувач Мюнц-кабінету Київського університету, згодом Київського міського музею [11, арк. 48; 12, арк. 2; 13, арк. 35; 16, с. 69].

Листування з останнім продовжувалось протягом майже всього часу існування закладу. Саме Карл Васильович Болсуновський збагатив Лубенський музей численними зразками культової давньоруської та пізньосередньовічної дрібної металопластики, джерелом знаходження яких були археологічні розвідки та розкопки (в тому числі і власні), закупки у колекціонерів (наприклад, у про-



фесора М. О. Леопардова [11, арк. 48]) та випадкових власників (аптекаря з Овруча Добровольського, поміщика Йосипа Шкляревича з с. Мінківці Сквирського повіту і багатьох інших [11, арк. 42, 179]).

К. В. Болсуновський покладав великі надії на С. К. Кульжинського, як на науковця. Він високо оцінив його працю, присвячену писанкарству і рекомендував кілька тем для досліджень, в тому числі по ставрографії: «Третьей темой может быть статья о классификации крестов, находящихся в Юго-Западном крае. Поверьте, что мною руководит одно желание — видеть Вас на той высоте науки, которая Вам принадлежит по праву, по закону, так сказать. Талант тоже обязывает Вас не прятать его под спуд» [11, арк. 177].

Карл Васильович пропонував завідувачу створити ілюстрований каталог церковно-історичного відділу, радив долучити до цієї роботи художника Степана Яремича: «Пришлю Вам рисуночки Еремича. Вы увидите как он рисует. За 2 — 3 месяца он может Вам срисовать весь церковный отдел. Пусть рисует тушью, это удобно для съёмки на фототипию» [11, арк. 50]. І в листі того ж, 1894 року: «Получил на днях брошюры для Вас от Стефана Еремича, т. е. артиста по живописи, о котором я писал... Это скромная, застенчивая, добрая душа, мечтатель, но добросовестный работник... Скажу Вам откровенно, что я вполне уверен, что Стёпка Вам понравится: он очень начитан, знает французский язык и литературу... У меня есть его рисуночки карандашом: я их пришлю как образец того, что он может рисовать; работает тоже сепиею и красками» [11, арк. 219].

Степан Петрович Яремич (1869–1939) — багатогранна творча особистість: живописець, сценограф, мистецтвознавець, реставратор. Мистецьку освіту здобував у Лаврській іконописній майстерні й Київській рисувальній школі М. Мурашка та в М. Ге. Разом з іншими декорував Володимирський собор у Києві. Працював у антрепризі Сергія Дягилєва, брав участь у виставках товариства «Світ мистецтва». Останні двадцять років життя — завідувач відділу малюнків, а згодом реставраційної майстерні Ермітажу [18].

Мабуть, ці проєкти К. В. Болсуновського залишилися не втіленими в життя. Але дещо все ж таки Степану Яремичу вдалося зробити для Круглика. Про це йдеться у листі до завідувача музею від 29 листопада 1897 р.: «Иконы слегка реставрированы Еремичем и вышли так чудны, что их следовало бы поместить в Вашей церкви» [11, арк. 114].



Підготовча робота проводилась не тільки в плані доповнення каталога ілюстраціями, а й наукової атрибуції експонатів. Для консультацій залучалися професори Н. І. Петров та Н. П. Чернев, вивчалася спеціальна література [11, арк. 5–6], існував творчий обмін з музейниками і колекціонерами. Наприклад, Богданом Ханенком був подарований Сергію Кульжинському каталог його зібрання «Древности русские. Кресты и образки», у відповідь – «Описание коллекции народных писанок» [11, арк. 157].

У сучасній колекції Полтавського краєзнавчого музею імені Василя Кричевського на сьогодні ідентифіковано близько дев'яноста одиниць дрібної культової металопластики з Лубенського музею. Це нагрудні й кіотні хрести, ікони, складні. За часом виготовлення їх найбільша кількість припадає на XVII – XVIII ст. і пов'язана зі старообрядницькою культурою Півночі (Виговський монастир), а також походить з Гуслиць і Москви кінця XVIII – другої половини XIX ст. Деякі екземпляри, датовані XII – XIII ст., належать до продукції Київської Лаврської майстерні.

Серед артефактів давньоруського періоду – енколпійон (двостулковий хрест-мошівник) із зображенням Розп'яття на лицьовому боці (ПКМВК 3987, М 521, кол. вкл. II: 1). Розп'ятий Ісус представлений без Голгофського хреста, його ідею втілює маленький хрестик над головою Спасителя. Це пояснюється загальним урочисто-радісним характером давньохристиянського мистецтва, яке не робило наголосу на стражданнях [17, с. 31].

До XIV – XV ст. відносяться енколпійони та похідні від них хрести, які повторювали їхню форму, але монолітні, з більш докладним зображенням Розп'яття (з предстоячими та святими на кінцях рамен) на лицьовому боці та зображенням Богородиці і святих – на звороті (ПКМВК 3888, М 427; ПКМВК 18045, М 2038).

Цікавими є також хрести без іконографічних сюжетів, але з глибоким символічним змістом, датовані XVIII ст. Наприклад, у нашому варіанті, – хрест із зображенням євангелістів у вигляді чотирьох променів, які виходять з кожного кута середохрестя. Цата у середохресті означає славу імені і подвигу Ісуса. Ідея Розп'яття передається зображенням трираменного хреста зі скісним підніжком і знаряддями страстей Христових (ПКМВК 4061, М 587) [17, с. 55]. Хоча восьмикінцеву форму хреста вважають ознакою старообрядництва, трираменний хрест – не власне винахід старовірів. Українська церква цю традицію має і донині, йде вона з Давньої Русі, а до Московії прийшла у XVII ст. через праці київських отців Церкви богослова Лаврентія Зизанія Тустановського, ректора



Київської Академії Іоанікія Галятовського, «Книги Кирилової», «Книги про віру» [8, с. 81, 85].

Серед хрестів музею К. Скаржинської є й такі, в яких можна виокремити українську компоненту. До них відноситься хрест слобідського типу, що походить від запорозьких (ПКМВК 3876, М 416, кол. вкл. II: 4). Він має лінійні трапецієподібні розширення напівбалок з відлитим разом з основою Розіп'ятим Господом, зовнішні кути середохрестя прикрашені променями, які в цілому утворюють форму квадрата. Є також два хрести у формі квітки з аметистовими та скляними вставками, які, вірогідно, використовували замість дукачів (ПКМВК 18008, М 2016, кол. вкл. II: 7; ПКМВК 2516, М. 395, кол. вкл. II: 6). Вироблялися вони наприкінці XVIII – у XIX ст. [2].

Окраса колекції – кіотні хрести з чотирма предстоячими (ПКМВК 3915, М 451; ПКМВК 75460, М 3235, кол. вкл. II: 8). Такий тип хреста з'явився у Виговському монастирі, а потім відливався в усіх старообрядницьких майстернях. В Україні його називали «хрест з рушниками». Саме дві прямокутні пластини по боках, де розташовувалися предстоячі, за формою нагадували рушники. Один з хрестів оздоблений різнокольоровими емаллями, а на зворотньому боці – ритованим бароковим орнаментом [14, с. 205].

У збірці культової металопластики Лубенського музею – середник знаменитого тристулкового складня «Дев'ятка» з композицією «Деїсус», що вперше став вироблятися поморськими майстрами. Датований він першою половиною XIX ст. (ПКМВК 3928, М 465, кол. вкл. II: 2). Кожна бокова стулка такого складня має зображення вибраних святих, найчастіше – це митрополит Філіп, апостол Іван Богослов, святитель Миколай – на лівій створі; ангел-охоронець, преподобні Зосима і Саватій – святі, які здійснювали свої подвиги у Соловецькому монастирі і шанувалися старообрядцями Виґа, – на правій. Присутність ангела-охоронця і Миколи Чудотворця – покровителя мандрівників – доводить, що «дев'ятки» були «дорожніми» іконами [5].

Рідкісними є й мініатюрні двостулкові складні з багатопелюстковою квіткою на звороті (ПКМВК 3870, М 410; ПКМВК 3875, М 415), панатії з кілеподібним закінченням роботи ливарників Півночі (ПКМВК 3994, М 527; ПКМВК 3865, М 405) [4, с. 9]. Наявна також ікона Богородиці Баликінської, писана олією, в металевій оправі білого металу. Її іконографія схожа до західних зразків (ПКМВК 5073, М 1157, кол. вкл. II: 3). Про неї йдеться у листі К. В. Болсуновського: «Пользуюсь настоящим случаем, чтобы Вам





выслать образок Божьей Матери Балыкинской (где эта икона находилась – не знаю) – несомненно лишь то, что образок униатский, уникальный, сделан по заказу» [11, арк. 153].

Із зібрання Катерини Скаржинської походить ікона, яка за своїм змістом пов'язана з Лубнами. Це образ Афанасія сидячого у срібній із позолотою ризі з вигравійованою на ній ракою з тілом покійного святителя (ПКМВК 3878, М 418, кол. вкл. II: 5). Як відомо, Константинопольський патріарх Афанасій помер у Лубенському Преображенському Мгарському монастирі, де був похований 1654 року.

Зразки гуслицького лиття (з міста Гуслиці у Підмосков'ї) представлені хрестами і складнями, характерною ознакою яких були шестикрилі херувими, що розміщувались на штифтах по боках верхнього рамена хреста чи вгорі середника складня (ПКМВК 3954, М 490; ПКМВК 3933, М 449, кол. вкл. II: 9; ПКМВК 3919, М 456) [3].

Зі збереженої збірки Круглицького музею – вироби московських майстрів кінця XIX – початку XX ст. (ПКМВК 4043, М 1027) [15].

Хоча більшість предметів колекції пов'язується з ливарними центрами, що знаходились на території Росії, не будемо забувати: реформа православ'я у московитів здійснювалася переважно українцями і за українськими зразками у середині XVII ст. [2].

Вивчення і систематизація колекції кульгової металопластики продовжується. Безсумнівно одне, що передача збірки Лубенського музею Катерини Скаржинської стала визначною віхою в історії Полтавського музею. Не дивлячись на роки, історичні трагедії і катаклізми, які довелося пережити країні і нашому народу, незабутнім, без перебільшення, залишається науковий, культурний і просто подвиг людяності та безкорисливості засновників та працівників першого приватного музейного закладу України. Недарма його девізом були слова: «До істини і святості».

### Джерела та література

1. Акты передачи экспонатов Лубенского музея К. Скаржинской (1906 г.) // ДАПО. – Ф. 222. – Оп. 1. – Спр. 15. – 309 арк.
2. Векленко В. Українська етніка регіональної ставрографії [Електронний ресурс] // Режим доступу: [galushkivka.com/ukraiunska-regionalnoyi-stavrografiyi](http://galushkivka.com/ukraiunska-regionalnoyi-stavrografiyi)
3. Воробьёв М. Крест из бабушкиного сундука: киотные кресты [Електронний ресурс] // Режим доступу: [http://www.olevs.ru/novgorodskoe\\_litje/static/kiotnye\\_mednolitje\\_krestj\\_/](http://www.olevs.ru/novgorodskoe_litje/static/kiotnye_mednolitje_krestj_/)
4. Гнутова С. Медная мелкая пластика Древней Руси / Светлана Гнутова // Русское медное литьё: сб. ст. – М. : Сол Систем, 1993. – Вып. I. – С. 7–21.



5. Карпенко Е. «Образ литой старинный...». Медное художественное литьё XII–XX вв. из собрания Национального художественного музея Республики Беларусь [Электронный ресурс]. – Режим доступа: <http://koray.clan.su>

6. Каталог собрания археологических и исторических древностей Екатерины Николаевны Скаржинской / Сост. Зосимович А. П.; под ред. Антоновича В. Б. – К.; Лубны, 1891–1892 // ДАПО. – Ф. 222. – Оп. 1. – Спр. 2. – 125 арк.

7. Мезенцева Г. Г. Музеезнавство / Г. Г. Мезенцева. – К. : Вища школа. – 1980. – 120 с.

8. Митрополит Іларіон. Трираменний хрест зо скісним підніжком – національний хрест України / Митрополит Іларіон. – Вінніпег, 1990. – 100 с.

9. Перечень вещей, отправляемых музеем Е. Н. Скаржинской на Международную выставку в Санкт-Петербург (1902 г.) // ДАПО. – Ф. 222. – Оп. 1. – Спр. 10. – 2 арк.

10. Письма К. В. Болсуновского // ДАПО. – Ф. 222. – Оп. 1. – Спр. 36. – 16 арк.

11. Письма К. В. Болсуновского к С. К. Кульжинскому // ДАПО. – Ф. 222. – Оп. 1. – Спр. 168. – 235 арк.

12. Письма от Кирьякова (мл.) // ДАПО. – Ф. 222. – Оп. 1. – Спр. 72. – 2 арк.

13. Письма от А. Лавренко // ДАПО. – Ф. 222. – Оп. 1. – Спр. 188. – 35 арк.

14. Попельницька О. О. Стан вивчення в Україні спеціальної історичної дисципліни ставрографії: постановка проблеми / О. О. Попельницька // Український історичний журнал. – К., 2009. – № 3. – С. 199–217.

15. Рыжкова А. Российский этнографический музей. Нагрудные кресты [Электронный ресурс]. – Режим доступа: [phttp://www.monetonos.ru/index/php.PHPSESSI...p;topik=5347.0](http://www.monetonos.ru/index/php.PHPSESSI...p;topik=5347.0)

16. Супруненко О. Б. Археологія в діяльності першого приватного музею України / О. Б. Супруненко. – К.; Полтава: Археологія, 2000. – 392 с.

17. Фёдоров Ю. А. Образ креста. История и символика православных нагрудных крестов / Ю. А. Фёдоров. – СПб., 2000. – 109 с.

18. Яремич Степан Петрович [Электронный ресурс]. – Режим доступа: [ru.wikipedia.org/wiki/Яремич,\\_Степан\\_Петрович](http://ru.wikipedia.org/wiki/Яремич,_Степан_Петрович)

*I. O. Vlasenko, O. G. Parasochka*

### **The Collection of from the Lubny Museum of K. M. Skarjhyńska in the Vasyl Krychevsky Poltava Local Lore Museum Collection**

About the forming of church-historic department in the Lubny Museum of K. M. Skarjhyńska and the collection of cult metal figurines gathering as its part.

**Keywords:** the Lubny Museum of K. M. Skarjhyńska, S. K. Kuljynskii, gathering, metal figurines, cross, icon, folding icon.



## СЕРВЕТКИ XVIII–XIX СТОЛІТЬ З КОЛЕКЦІЇ К. М. СКАРЖИНСЬКОЇ

*Стаття присвячена дослідженню тканих монохромних серветок, що походять з Лубенського зібрання К. М. Скаржинської і зберігаються у фондах Полтавського краєзнавчого музею імені Василя Кричевського. Наведений науковий опис гербової столової білизни.*

**Ключові слова:** Скаржинська К. М., Кульжинський С. К., придворна серветка, гербова столова білизна, Полтавський краєзнавчий музей імені Василя Кричевського.

Колекція, зібрана лубенською поміщицею Катериною Миколаївною Скаржинською (1852–1932) у маєтку Круглик, вражає дослідників багатоплановістю та різноманітністю раритетів. Лубенський музей мав значні археологічні, історико-етнографічні (речові і документальні), нумізматичні, культові, мистецькі та природничі збірки.

Зусиллями співробітників, добровільних помічників, кореспондентів та самої власниці музею зібрання поповнювалося новими предметами, вивчалося, атрибутувалося та частково вводилося до наукового обігу шляхом публікації, експонувалося на виставках. Для оптимізації ознайомлення відвідувачів із старожитностями музею у своєму складі мав два великі збірні відділи: «чисто місцевий, малоросійський» та «загальний... — всієї іншої Росії й іноземних держав усього світу» [6, с. 93]. Ці відділи, у свою чергу, поділялись на підвідділи, виокремлені за тематико-хронологічним принципом.

У приватному музеї К. М. Скаржинської, як «оригінальна спроба», вперше в Україні був створений підвідділ речей панського побуту, який складала портрети, медальйони, туалетні скриньки, шпильки для волосся, прикраси, вишиті бісером чубуки, кисті, гаманці, годинники тощо [7, с. 131; 13, с. 78]. Частина з них розмістили у «Царській вітрині» [1, арк. 65]. У ній, серед предметів з атрибутами влади російських монархів — штофів, чарок, обкладинки з молитовника, табакерок, коронаційних портретів, — знайшлося місце двом ошатним монохромним серветкам XIX ст. з Царського Села, на яких виткані вензелі російських імператоро-



рів Олександра I (№ хр. кат. 567) та Олександра II (№ хр. кат. 568) [1, арк. 31; 11, арк. 65]. Крім того, у музеї зберігалася «Придворна серветка 1793 р.» з ініціалами російської імператриці Катерини II (№ хр. кат. 2834) та ще одна, позначена монограмою Олександра I (№ хр. кат. 566).

Одним із основних питань, які постають перед дослідниками музейних раритетів, є встановлення джерела та часу надходження таких предметів до збірки. У цьому відношенні збережена до наших днів фондово-облікова документація Лубенського музею малоінформативна. Однак, її аналіз дає змогу висловити припущення про потенційні способи надходження подібних речей до колекції К. М. Скаржинської: безоплатна добровільна передача (подарунок) та цілеспрямована закупівля. Перший шлях ілюструють придворні чарка та штоф. Лубенський землевласник Федір Іванович Дайкун-Мочаненко у «дар» музею передав: «Придворну чарку імператриці Єлизавети Петрівни...». Іншим обдаровувачем виступив двоюрідний брат власниці музею — Олександр Васильович Коренев, який пожертвував із сімейного спадку «Придворний штоф імператриці Єлизавети Петрівни...» [11, арк. 28–29]. Прикладами другого способу надходження є палітурка видання релігійного змісту та нагородний ківш. Так, «Червоного оксамиту обкладинка з молитовника Катерини II» була придбана у родини Попових з Решетилівки Полтавської губернії (сmt Решетилівка Полтавської обл.). За сімейними легендами, їхній предок Василь Степанович Попов був секретарем Г. О. Потьомкіна. Інший набуток — «Срібний позолочений ківш імператриці Катерини II..., пожалуваний... отаману Клименту Страшкову...», куплений у 1890 р. під час Археологічної виставки у Москві [11, арк. 32].

Зусиллями завідувача Лубенського музею 1890–1906 рр. С. К. Кульжинського (1867–1943) унікальне зібрання К. М. Скаржинської стало надбанням Природничо-історичного музею Полтавського губернского земства. Саме він, як найбільш наближена до меценатки особа, мав вирішальний вплив на втілення в життя рішення про передачу колекцій до Полтави і безпосередньо здійснив останню влітку 1906 р. [14, с. 12].

До нашого часу у фондах Полтавського краєзнавчого музею імені Василя Кричевського збереглися всі чотири «придворні серветки» XVIII–XIX ст. з імператорськими вензелями. Вони пережили бурхливі часи становлення радянської влади з вилученнями та чистками колекцій, лихоліття Другої Світової війни з вивезенням частини предметів до Німеччини, евакуацією углиб Радян-



ського Союзу, підпал музею у 1943 р. та загибель у вогні значної частини експонатів.

У сучасній збірці Полтавського музею серветки віднесені до групи зберігання «Тканини» та мають наступні облікові позначення: ПКМВК 7029, Тк 2163 — серветка з вензелем Катерини II; ПКМВК 7161, Тк 2294 та ПКМВК 7162, Тк 2295 — Олександра I; ПКМВК 7163, Тк 2296 — Олександра II [9, с. 21–22; 57–58].

Під час візуального аналізу зразків гербової столової білизни з музейної колекції складно не звернути увагу на вишуканість орнаментальних композицій, якими вони оздоблені. Оскільки серветки належать до періодів домінування різних художніх стилів у культурі загалом та декоративно-ужитковому мистецтві зокрема, то й естетичне наповнення мають відмінне.

Період правління Катерини II (1762–1796) позначений переломним моментом — мистецькі смаки бароко змінив новий художній стиль — класицизм. І хоча естетиці імператриці більше відповідав чіткий, гармонійний і благородний *classicus*, та все ж оздоблення столової білизни має відчутні барокові впливи [2, с. 357].

Художнє оздоблення серветки з вензелем Катерини II (ПКМВК 7029, Тк 2163) відповідає добі свого виникнення і функціонування. Серед візерунків виробу панують флоральні мотиви, що презентують різноманітні форми (букети, поодинокі квіти, пагони) та ритмічно заповнюють усю поверхню. У фітоморфній композиції перевагу отримали троянди і гвоздики. Основне семантичне та декоративне навантаження виконує центральне зображення гілочки троянди з листям, підживленої дрібними шестипелюстковими квітами. Домінантний мотив з натуралістичним квітково-листяковим наповненням повторюється і в оточуючому узорі, але його значення приглушується: він трактується як рядовий мотив серед «розкиданих» по полю серветки численних зображень інших гілочок з квітами. Крім того, кілька рапортів складаються з різних щільних чи розлогих поєднань ягід та листя.

Епоха Олександра I (1801–1825) наповнена особливостями стилю ампір, який зберігав загальну орієнтацію класицизму кінця XVIII ст. на зразки і форми класичного мистецтва античності. Орнаменти придворних серветок з вензелем Олександра I (ПКМВК 7161, Тк 2294; ПКМВК 7162, Тк 2295) відповідають рисам панівного на той час художнього стилю. Мотиви візерунку лаконічні, стримані та строгі, хоча загальний вигляд виробу урочистий та ошатний. Домінантою виступає бордюр з аканфових завитків, які мають реалістично-фантастичний вигляд. У них зі скрупу-



льозною переконливістю поєднані абсолютно несумісні елементи — листя, квіти, плоди, в яких «заплуталися» птахи [5, с. 209]. Незважаючи на багатоманітність декору він виглядає легко і не перевантажено, бо інші узори розміщені на поверхні вільно, розлого. Простежується і характерна для ампіру ознака — заміна мотиву картуша ідеєю медальйону, який на досліджуваних виробах має круглу форму, розроблений у «іменному» та «гербовому» дусі.

У часи перебування на троні Олександра II (1855—1881) «трофейний стиль» досяг вершин свого розвитку. На момент вступу імператора на престол Царське Село виконувало роль офіційної літньої резиденції російських монархів, перетворившись у грандіозний архітектурно-парковий ансамбль, що потребував відповідного величного наповнення. Саме з цього місцеперебування імператорської родини походить серветка з вензелем Олександра II (ПКМВК 7163, Тк 2296) [9, с. 58; 11, арк. 31]. Художній декор виробу відображає стилістичні особливості доби ампіру. В основу покладена сітчаста структура, яку композиційно формують ромби. Елементи оздоблення тканини, що утворюють сторони геометричних комірок, щільно чергуються. Густота, насиченість мотиву поєднується зі строгою ритмічністю. В орнаментиці ампіру є свій характерний прийом: зображення флоральних елементів у вигляді густо і симетрично розташованих з двох сторін листочків [5, с. 251—253]. Це схематизоване пальмове листя, листки аканту, в'юнки пагони, розетки. Окремим оздобленням слугують популярні в цьому стилі різноманітні військові атрибути, зокрема, паноплії (декоративна композиція з елементів античних військових обладунків, щитів, зброї та прапорів), перехрещені скіпетр і меч під вінцем. Еклектичне поєднання різнопланових форм та орнаментальних рішень створило дещо переобтяжену архітектоніку сюжетного зображення цього виробу, що водночас виконує головне завдання ампірних витворів — символізує багатство та розкіш держави і прославляє величність імператора.

Можемо констатувати: описані зразки гебрової столової білизни за своїми характеристиками органічно вписуються в культурно-естетичний контекст епох їх виробництва й використання. Вони формують своєрідний зріз художніх напрямків: від витонченої естетики раннього класицизму з поступовим вивітрюванням вигадливих елементів бароко до лаконічного ампіру та його подальшого розвитку в пишній і соковитий стиль, який максимально прославляє військові звитяги імперії. Об'єднуючим для усіх серветок є те, що їх дизайнерами та виробниками були обдаровані



митці. Ці художники текстилю володіли талантом виявляти красу узорів і розкіш фактури, й komponувати такі об'ємно-просторові композиції, які змусили розкритися у пластичних властивостях тканин, їх здатність створювати неповторні рельєфи. Особливої уваги заслуговує монохромність серветок, що ніяким чином не перетворює їх на тривіальні предмети. Навпаки, такий вибір кольору пом'якшує деяку надмірність в орнаментиці, за рахунок гри світла та тіні формує елегантну виразність і перетворює загалом побутові речі на підкреслено витончені.

Принагідно наведемо історію мануфактури, на якій виготовляли цю гербову столову білизну. Під час обстеження оздоблення серветок були виявлені виткані позначки, які допомогли встановити виробника. Адже кожне підприємство, незалежно від часу та країни його діяльності, намагається позначити свою продукцію впізнаваним логотипом.

Ярославська Велика мануфактура — одне з найстаріших російських підприємств текстильної промисловості. Датою її заснування вважають 28 червня 1722 р., коли за указом Петра I мануфактурколегія виділила місце для будівництва мануфактури на правому березі р. Которосль у Ярославлі. Засновниками нового підприємства стали обрусілий голландець І. Тамес та ярославський купець М. С. Затрапезнов [4, с. 62]. Тут виготовляли полотна від простих до найтонших, шовкові та вовняні тканини, скатертини і серветки, що за якістю не поступалися голландським.

У 1764 р. у О. М. Затрапезнова за 600 тис. рублів мануфактуру придбав С. Я. Яковлев-Собакин і до 1857 р. підприємство належало представникам цієї родини, що відображалось в його назві [15, с. 113]. Поступово найменування закладу еволюціонувало від Ярославської мануфактури Сави Яковлева до Ярославської Великої мануфактури Яковлевих (ЯВМЯ). Оскільки досліджувані серветки виготовлені у різні періоди функціонування фабрики, то на них виткані відмінні варіанти емблеми мануфактури. Для позначення своєї продукції Яковлеви, подібно до попереднього власника М. С. Затрапезнова, використовували герб Ярославля (або царський герб Ярославської губернії) з різноманітними варіантами обрамлення та літерні аббревіатури.

Звернемося до геральдичного аналізу для уточнення датування музейних предметів. Так, на серветці з вензелем Катерини II (ПКМВК 7029, Тк 2163) по кутах витканий картуш з гербом м. Ярославль — ведмідь, стоячи, тримає в лівій лапі сокиру лезом донизу. Герб, обрамлений бароковими мотивами, розміщений під вінцем.



Така емблема використовувалася в часи діяльності Ярославської мануфактури за онуків Сави Яковлева упродовж 1787–1794 рр. На придворних серветках з монограмою Олександра I (ПКМВК 7161, Тк 2294; ПКМВК 7162, Тк 2295) по кутах знаходяться медальйони з гербом Російської імперії, під якими, замість геральдичного девізу, вміщена абрєвіатура «ЯБМЯ». Таке скорочення відповідає назві «Ярославська Велика мануфактура Яковлевих», що використовувалася у період з 1813 по 1824 рр. [12, с. 20]. На серветці, позначеній вензелем Олександра II (ПКМВК 7163, Тк 2296), відсутні логотип або літерне позначення закладу-виробника. Однак, спираючись на ключові дати правління імператора та діяльності мануфактури Яковлевих, можемо встановити, що серветку виготовили між 1855 (дата вступу на престол Олександра II) та 1857 рр. (підприємство отримало нових власників і припинило постачання тканиної столової білизни до Імператорського двору).

До кінця XVIII ст. на ЯВМЯ здійснювали весь процес обробки льону: від прядіння до фарбування й остаточного оздоблення виготовлених виробів. Крім того, розпочалося виробництво бавовняних тканин. За свідченнями сучасників, продукція мануфактури «чистотою... роботи рівнялася англійській». Траплялися випадки, коли іноземці скуповували в Ярославлі «значну кількість столової білизни», ставили свої клейма і перепродували в Росії «під виглядом англійського дорожче» [4, с. 62].

Після спаду виробництва у 1857 р. фабрику за безцінок — 85 тис. рублів — придбали московські купці І. А. та А. О. Карзінкіни і Г. М. Ігумнов. Після зміни власника підприємство перейшло на обробку бавовни, відмовившись від використання льону, що закріпилося в назві — Товариство Ярославської Великої мануфактури бавовняних виробів [4, с. 63].

Мануфактура користувалася особливою увагою російських монархів та інших августійших осіб, які, завітавши до Ярославля, відвідували з місцевих промислових підприємств саме її. Так, завод оглядали Катерина II (27 травня 1763 р., 10 травня 1767 р.), Олександр I (21 серпня 1823 р.), Микола I (16 листопада 1831 р.), майбутній імператор Олександр II (10 травня 1837 р.) [10, с. 79–80, 93]. З часів Катерини II і до середини XIX ст. мануфактура постачала свої вироби до Імператорського двору. Наприклад, у своїх дорожніх нотатках позашлюбний син Катерини II. О. Г. Бобринський (1762–1813), який у 1782 р. відвідав Ярославль, зазначав: «поїхав... дивитися пана Яковлева-Собакіна фабрику полотняну. На полотняній фабриці виготовляли в той час скатертини в 4 аршини





з 1/2 ширини. Собакін має підряд з двору, за яким він кожний рік постачає 2000 дюжин серветок, котрі всі з вензелем і гербом Її І. В. та з написом: «придворна серветка» [3, с. 137–138].

Важливим етапом наукового опрацювання музейних предметів є складання уніфікованого паспорта. Його актуальність обумовлена ще й тією обставиною, що описані речі відносяться до депаспортизованої частини музейної колекції й їх характеристика у сучасній фондово-обліковій документації неповна.

Нижче наводимо науковий опис, який підсумовує дослідження.

**ПКМВК 7029, Тк 2163. Серветка придворна з вензелем Катерини II. Російська імперія, 1793 р. Ярославська мануфактура онуків Сави Яковлева.**

Класифікація: речовий.

Типологія: столова білизна.

Матеріал: фабрична тканина жакардового типу.

Техніка: мануфактурне виробництво.

Розміри: 89,5 × 111 см.

Опис: Фон та візерунок білого кольору. У центрі середньої частини серветки — букет з троянд, багатопелюсткових квітів та листя, від якого у довільному порядку розміщені гілочки гвоздик з листям й окремих чи парних багатопелюсткових квітів. Кайма складена з кількох орнаментальних смужок. Середину обрамлює в'юнкий пагін з трьома ягідками під яким витканий напис «САЛЬ/ФЕТКА/ПРИ/ДВО/РЬ/НАЯ/1793/ГОДУ». Під написом — щільний візерунок із трьох ягід та двох листочків. Широка кайма сформована з барокових мотивів (галузок, завитків, пагонів), що утворюють медальйони та картуші. По середині довшої сторони розміщений великий картуш з витканим вензелем під вінцем «ЕІІ» («Імператриця Катерина II»), по обидва боки від якого знаходиться по порожньому медальйону. Середину коротшого боку прикрашає картуш з гербом Російської імперії, оточений порожніми медальйонами. По кутах — картуші з гербом м. Ярославль під вінцем (ведмідь з сокирою). Кайма завершена хвилеподібно вигнутим пагоном з дрібним листям та окремими ягідками. На звороті — негатив візерунку.

Стан збереження: загальне забруднення, плями, фоксінги, потертості, дірочки, зашита дірочка.



**ПКМВК 7163, Тк 2296. Серветка придворна з вензелем Олександра II. Російська імперія, 1855–1857 рр. Ярославська Велика мануфактура Яковлевих.**

Класифікація: речовий.

Типологія: столова білизна.

Матеріал: фабрична тканина жакардового типу.

Техніка: мануфактурне виробництво.

Розміри: 73 × 83,5 см.

Опис: Фон та візерунок білого кольору. Середня частина серветки розділена вузькими смужками-узорами на ромбоподібні чарунки. У центральні чарунки вміщені радіальні композиції з чотирипелюсткової розетки, пальмет та листя аканту. У двох чарунках знаходиться герб Російської імперії, у чотирьох — перехрещені скіпетр і меч під вінцем. Середину обрамлює вузька смужка-узор. Широку кайму формує гірлянда з гнучких пагонів, пальмет, листя аканту. В арках, сформованих гірляндою за довшою стороною, розміщені паноплія та два герби Російської імперії, за коротшою — лише два герби. По кутах у вінку з листя аканту, пагонів та пальмет вензель під вінцем «АП» («Александр II»). Серветка облямована незаповненою вузькою каймою. На звороті — негатив візерунку.

Стан збереження: загальне забруднення, плями, потертості.

Оскільки серветки з обліковими позначеннями ПКМВК 7161, Тк 2294 та ПКМВК 7162, Тк 2295 ідентичні за візерунком, доцільно навести їх спільний опис, указавши відмінності за станом збереження та розмірами.

**ПКМВК 7161, Тк 2294 (1) та ПКМВК 7162, Тк 2295 (2). Серветки придворні з вензелем Олександра I. Російська імперія, 1813 р. Ярославська Велика мануфактура Яковлевих.**

Класифікація: речовий.

Типологія: столова білизна.

Матеріал: фабрична тканина жакардового типу.

Техніка: мануфактурне виробництво.

Розміри: 87,5 × 115 см (1); 91,5 × 112 см (2).

Опис: Фон та візерунок білого кольору. Середню частину серветки у шаховому порядку заповнюють гілочки гвоздик з листям та багатопелюсткових квітів. Кайма складна. Середину обрамлює вузька смужка, під якою витканий напис «САЛЬ/ФЕТКА/ПРИ/ДВО/РЬ/НАЯ/1813/ГОДУ». Під написом облямівка з геометричним узором. Широка кайма сформована з аканфових завитків у



«вічках», в яких вміщені квіткові суцвіття, кетяги ягід та птахи. За довшою стороною у медальйоні витканий вензель під вінцем «АІ» («Александр І»), за коротшою — герб Російської імперії. По кутах — медальйони з гербом Російської імперії під яким — аббревіатура «ЯБМЯ» («Ярославская Большая мануфактура Яковлевых»). Кайма завершена щільним геометричним узором. На звороті — негатив візерунку.

Стан збереження (1): загальне забруднення, плями, фоксінги, потертості, незначні осередки деструкції, дірочки, зашиті дірочки.

Стан збереження (2): загальне забруднення, плями, фоксінги, потертості, незначні осередки деструкції, дірочки, зашиті дірочки, середина зі звороту укріплена полотном.

Представники монаршого двору не лише оточували себе блиском під час громадських свят, тобто в церемоніалі, але й намагалися створити завершений комфорт витонченим підбором речей і в особистому житті. За часів Катерини II постає питання організації художнього затишку. У періоди правління Павла I та Олександра I вони досягають найвищого піку. Пишнота Павловського розвинутого класицизму та Олександрівського ампіру в офіційному середовищі знаходять відповідне вираження у витонченості та майстерності оздоблення побутових інтер'єрів.

Кожен палац був розділений на чіткі «частини», які мали забезпечувати повноцінне і розкішне повсякденне життя імператора. У розрізі дослідження найбільш цікавим є кухонний комплекс приміщень, до складу якого формально не входила, але безпосередньо була пов'язана своїми функціональними обов'язками тафельдекерська (з нім. — стіл і накривати). Головним завданням персоналу тафельдекерської частини Імператорського двору була сервіровка щоденних і парадних столів. Штатна чисельність відділу складала 30 осіб. Персонал переміщувався разом з імператорською родиною. У кожній з резиденцій були обладнані відповідні службові приміщення, в яких знаходилося все необхідне для того, щоб забезпечувати належний рівень прийомів їжі. Для цього в дубових шафах тафельдекерської зберігалася гербова столова білізна і посуд. Там же були різноманітні за призначенням набори виделок, ножів і ложок [8, с. 679–680]. У палацовому побуті серветки виконували функцію прикраси столу, їх розміщували на тарілці або поруч з нею, складеними у вигляді корабликів, лілій, пірамід, різних звірів і птахів.



Досліджувана гербова столова білизна презентує привабливі зразки естетики класицизму й ампіру, що потрапили до фондів Полтавського краєзнавчого музею імені Василя Кричевського завдяки збиральництву К. М. Скаржинської та її помічника С. К. Кульжинського. Епіграфіка придворних серветок виразна: імператорські вензели, геральдичні елементи, написи, дати повідомляють важливу інформацію щодо часу та місця створення і побутування цих предметів. Їх орнаментальні композиції трактовано пишно й соковито. Вигадливі візерунки характеризуються доцільним і витонченим підбором мотивів, продуманим поєднанням схематичності та натуралістичності, фітоморфності й геометричності. Особлива витонченість досягнута використанням монохромної тканини жакардового типу, переплетіння ниток якої створює малюнок високого рельєфу зі світлотіньовим моделюванням. Залежно від напрямку світла узор по-різному то відбивають, то поглинають світло, проявляючи все своє багатство та гру форм.

### Література

1. Акты передачи экспонатов Лубенского музея Е. Н. Скаржинской (1906 г.) // ДАПО. — Ф. 222. — Оп. 1. — Спр. 15. — 309 арк.
2. Анисимов Е. В. Императорская Россия / Е. В. Анисимов. — СПб. : Питер, 2008. — 672 с.
3. Бобринский А. Г. Дневник графа Бобринского, веденный в кадетском корпусе и во время путешествия по России и за границу / А. Г. Бобринский // Русский архив. — СПб., 1877. — Кн. 3. — Вып. 10. — С. 116–165.
4. Бородкин Л. И. «Не рублем единым»: трудовые стимулы рабочих-текстильщиков дореволюционной России / Л. И. Бородкин, Т. Я. Валетов, Ю. Б. Смирнова. — М. : РОССПЭН, 2010. — 532 с.
5. Буткевич Л. М. История орнамента / Л. М. Буткевич. — М. : Владос, 2008. — 267 с.
6. Ванцак Б. С. Подвижники українського музейництва (Григорій Кир'яков, Федір Камінський, Катерина Скаржинська, Гнат Стеллецький) / Борис Ванцак, Олександр Супруненко. — Полтава : Археологія, 1995. — 136 с.
7. Г. Лубенский музей Е. Н. Скаржинской / Г. [орленко В. П.] // Киевская старина. — К., 1890. — Т. 31 — № 10. — С. 123–134.
8. Зимин И. В. Царская Работа. XIX — начало XX вв. Повседневная жизнь Российского императорского двора / И. В. Зимин. — М. : Центрполиграф, 2011. — Кн. 4. — 930 с.
9. Інвентарна книга ПКМВК «Тк-3» (розпочата в 1948 р.) // Робочий архів науково-дослідного відділу фондів ПКМВК. — 198 с.
10. История губернского города Ярославля / Сост. И. Г. Троицкий. — Ярославль : Тип. Губ. Правления, 1853. — 118 с.



11. Каталог собрания Археологических и исторических древностей Екатерины Николаевны Скаржинской / Сост. А. П. Зосимович; под ред. В. Б. Антоновича. — К.; Лубны, 1891–1892 // ДАПО. — Ф. 222. — Оп. 1. — Спр. 2. — 125 арк.

12. Клепиков С. А. Филиграни и штемпели на бумаге русского и иностранного производства XVII–XX вв. / С. А. Клепиков. — М.: Всесоюзная Книжная палата, 1959. — 304 с.

13. Супруненко О. Б. Археологія в діяльності першого приватного музею України (Лубенський музей К. М. Скаржинської) / О. Б. Супруненко. — К.; Полтава: Археологія, 2000. — 392 с.

14. Супруненко О. Б. Нові документи про С. К. Кульжинського / О. Б. Супруненко // Титульний етнос: здобутки, втрати: зб. ст. (за матеріалами науково-практичної конференції. 21–22.09.2000 р.). — Полтава; Опішня, 2002. — С. 12–17.

15. Туган-Барановский М. Русская фабрика в прошлом и настоящем / М. Туган-Барановский. — М.: Москов. рабочий, 1922. — Т. 1.: Историческое развитие русской фабрики в XIX в. — 446 с.

*V. I. Starchenko, O. S. Sulyma*

### **The Napkins of the 18th – 19th century from K. M. Skarjhyńska Collection**

The article is dedicated to wave monochrome napkins from the Lubny Museum of K. M. Skarjhyńska now saved in the Vasyl Krychevsky Poltava Local Lore Museum. Scientific description of heraldic table-linen is given.

**Keywords:** K. M. Skarjhyńska, S. K. Kuljhyńskii, collection, court napkin, heraldic table-linen, the Vasyl Krychevsky Poltava Local Lore Museum.



Т. К. Кондратенко, Р. В. Прохватолю  
(м. Полтава)

## ПРО ЗРАЗКИ ВОГНЕПАЛЬНОЇ ЗБРОЇ З ЛУБЕНЬСЬКОГО МУЗЕЮ КАТЕРИНИ СКАРЖИНСЬКОЇ

*Досліджуються дві рушниці кінця XIX ст. з колекції вогнепальної зброї Полтавського краєзнавчого музею імені Василя Кричевського, що походять із Лубенського музею К. М. Скаржинської. Розглядаються питання їх атрибуції та експозиційного потенціалу.*

**Ключові слова:** музей, Скаржинська К. М., гвинтівка, система Пібоді-Мартіні, система Снайдера, російсько-турецька війна 1877-1878 рр.

Дослідники спадщини засновниці першого в Україні приватного музею К. М. Скаржинської одноставно відзначають різноманітність її інтересів щодо колекціонування. Вражає надзвичайна зацікавленість цієї людини не лише історичними реліквіями, культурними раритетами, об'єктами природи, а також предметами побуту, прикрасами, зразками одягу та іншим. [14, с. 79]. Тому наявність зброярських артефактів у Лубенському музеї не виглядає випадковою.

Невеликий огляд збірки зброї К. М. Скаржинської подають сучасні дослідники О. Б. Супруненко, В. О. Мокляк, які, в свою чергу, посилаються на опис експонатів музею, опублікований В. П. Горленком в журналі «Київська старовина» у 1891 р. В поле їхнього зору в першу чергу потрапила зброя козацьких часів, гармати, ядра та картеч, мисливська стрілецька зброя. Всього у збірці зброї нараховувалось близько 200 од. збереження [10, с. 41–44].

Доля зброї з Лубенського музею нерозривно пов'язана з долею інших колекцій, що у 1906 р. потрапили до Природничо-історичного музею Полтавського губернського земства: від експонування та зберігання разом із широким визнанням і пошануванням, згодом – часткового нищення у 1929-1939 рр., розпорощення серед музеїв Полтавщини й України, втрат під час евакуації у 1941 р. і пожежі будинку музею у 1943 р. до повернення з небуття, вивчення та введення до музейного і наукового обігу [14, с. 190].

У матеріалах з передавання колекції К. М. Скаржинської до Природничо-історичного музею Полтавського губернського земства, підготовлених завідувачем Лубенського музею С. К. Куль-



жинським, нашу увагу привернув запис про два зразки ручної стрілецької зброї XIX – поч. XX ст. – рушниць систем Снайдера та Пібоді [2, арк. 304]. Зацікавлення не було випадковим, адже автори досліджують колекційну збірку зброї Полтавського краєзнавчого музею імені Василя Кричевського, відбираючи цікаві зразки холодної і вогнепальної зброї, що складуть основу майбутньої постійнодіючої виставки-експозиції «Колекційна збірка зброї Полтавського краєзнавчого музею імені Василя Кричевського XVII – початку XX століть».

Вивчення сучасного зібрання вогнепальної зброї музею дозволяє припустити, що передані з Лубенського музею рушниці збереглися до наших днів і занесені до фондово-облікової документації під обліковими позначеннями ПКМВК 3656, 36 372 (Пібоді) та ПКМВК 3774 36 480 (Снайдера) відповідно. Описи рушниць доволі короткі і неточні, спосіб надходження не вказаний.

1. ПКМВК 3656, 36 372. Рушниця військового зразка, з магазинною коробкою, гладкоствольна, з високою прицільною планкою. Ложа дерев'яна, темно-коричнева. Довжина 123,5 см, довжина ствола 82,3 см, діаметр дула 1,4 см. Механізм попсований [8, с. 23–24].

2. ПКМВК 3774, 36 480. Рушниця одноствольна. Замок залізний, частини арматури мідні. Ложа дерев'яна. Випуск 1871 р. Росія. Довжина 123 см. Є іржа, два кільця відсутні [8, с. 55–56].

На обох музейних предметах збереглися інвентарні номери 1939 р. – №№ 18020 та 35597, записані до інвентарних книг 19 [6, с. 332–333] та 29 [7, с. 372–373]. Інформація про спосіб надходження зброї до музею також відсутня.

У «Чорнових матеріалах про зброю», що зберігаються у робочому архіві фондів музею, обидві рушниці включено до експозиційного розділу «Історія вогнепальної зброї» [1, арк. 27]. Знаходимо їх і у списках зброї, реєвакуйованої з Уфи (Росія) після закінчення Другої світової війни (1939 – 1945 рр.) [11, арк. 9 ].

Зазначимо, що навіть побіжний огляд обох зразків дає можливість визначити їх як вогнепальну зброю іноземного виробництва, а встановлення часу побутування дозволяє пов'язати останні з подіями Російсько-турецької війни 1877–1878 рр., основні події якої розгорталися на Балканському півострові.

Переддень цього воєнного конфлікту ознаменувався гонитвою озброєнь між світовими лідерами виробництва стрілецької зброї. На цей час армії більшості країн перейшли на нарізну вогнепальну зброю. Турецькі і російські військові формування також активно



використовували новітні розробки, зокрема гвинтівки (стрілецьку зброю з гвинтовими нарізами у каналі ствола) різних систем. При цьому особлива увага приділялась зразкам, що заряджались з казенної частини металевими набоями і мали незаперечні переваги, порівняно із дульнозарядними, а саме – підвищену швидкість та влучність стрільби, зручність перезарядження та ін. [9, с. 200].

Серійне виробництво казеннозарядної зброї розпочалось у США. Поштовхом до цього стала Громадянська війна (1861–1865 рр.), на полях якої нова зброя пройшла перевірку у бойових умовах [12, с. 73]. Переозброєння армій більшості європейських країн завершилось у 1860-х рр. При цьому в Європі, як і у США, пішли двома шляхами. За одним із них переробляли застарілі капсульні дульнозарядні рушниці, за іншим – впроваджували виробництво принципово нової зброї.

Британський уряд, володіючи великим запасом нарізних дульнозарядних рушниць (штуцерів) так званого енфілдського зразка (калібр 14,5 мм), вирішив модифікувати їх у казеннозарядні й оголосив конкурс на найкращу систему переробки. Такою виявилася система американського інженера Джейкоба Снайдера, що була запатентована у 1866 р. і впроваджена в країні та сусідній Франції 1867 р. Вона виявилася досить надійною і забезпечувала можливість здійснювати до 18 пострілів за хвилину [12, с. 202].

«Перероблена» гвинтівка Снайдера була по суті застарілою капсульною дульнозарядною гвинтівкою Енфілда зразка 1853 р., в яку вмонтовували відкидний затвор із механізмом для викидання стріляної гільзи. Ударно-спусковий механізм був аналогічний капсульному замку: натискання на спусковий гачок відпускало курок, який бив по ударнику, а той, в свою чергу, – по капсулю патрона [12, с. 74].

У 1868 р. гвинтівка системи Снайдера була прийнята на озброєння в Османській імперії. Для переоснащення турецької піхоти у Великій Британії було закуплено 50 тис. рушниць цієї системи. Можливість переробки застарілих дульнозарядних рушниць у казеннозарядні спонукала турецький уряд 1869 р. закупити у США 114 тис. дульнозарядних рушниць Енфілда та 150 тис. штуцерів Спринфілд, що також заряджались з дула. При цьому затвори системи Снайдера закуповувались окремо. Застарілі зразки в подальшому модернізувалися у промислових районах Стамбула – на заводі Зейтун-Бурну та в майстернях Топ-хане. До початку воєнних дій переробленими та новими гвинтівками системи Снайдера





було переозброєно до 50 відсотків піхотних частин турецької армії [3, с. 297].

Серед новітніх зразків казеннозарядної зброї, придбаних Османською імперією в США, були гвинтівки системи Пібоді-Мартіні. Нова зброя отримала свою назву за прізвищами винахідників, які у 1860–1868 рр. розробили та вдосконалили систему із затвором, що гойдався. Замість зовнішнього замка гвинтівка Пібоді-Мартіні була оснащена внутрішнім ударним механізмом зі спіральною пружиною, що значно підвищило скорострільність зброї (до 35 пострілів на хвилину) [9, с. 205–206].

Під час воєнних дій 1877–1878 рр. за рівнем оснащення стрілецькою зброєю ворогуючі армії знаходилися на одному рівні, однак турецькі гвинтівки з досконалішими прицільними пристроями, на відміну від російських, забезпечували можливість повністю використовувати їх балістичні якості. Так, у гвинтівок Снайдера приціл був нарізаний на дальність 1400 кроків, у гвинтівок Пібоді-Мартіні – на 1800, тоді як у російських зразків – на 600 та 1200 кроків. Це було важливим фактором, що в певній мірі вплинуло на хід бойових дій, не зважаючи на те, що Росія все ж таки отримала перемогу в цій війні [16, с. 31].

Авторів, безперечно, зацікавило те, яким чином рушниці могли потрапити до Круглицького музею в Лубнах. Відомо, що під час Російсько-турецької війни 1877–1878 рр. багато рушниць системи Снайдера виявилися вивезеними із Туреччини як трофеї [3, с. 294]. Потенційно такі трофеї міг привезти чоловік К. М. Скаржинської – Микола Георгійович Скаржинський (1849–1910), український дворянин шляхетсько-старшинського роду. Народився він у с. Скаржинівка (Сазонівка) Лубенського повіту. Микола Георгійович обрав військову кар'єру, був учасником Російсько-турецької війни 1877–1878 рр., мав поранення, у 1884 р. вийшов у відставку, згодом отримавши чин генерал-майора [14, с. 37–38].

Ім'я М. Г. Скаржинського знаходимо у списках гвардійців кавалерії лейб-гвардії Гродненського гусарського полку, який брав участь у подіях на балканському театрі бойових дій. Тут же подана воєнна хроніка з описами захоплення значної кількості стрілецької зброї супротивника [5, с. 411]. Учасники воєнних конфліктів ХІХ – початку ХХ ст., повертаючись додому, як правило, привозили зразки трофейної холодної та вогнепальної зброї. Згодом зброярські артефакти нерідко ставали музейними експонатами, про що також свідчить історія формування колекції зброї Полтавського краєзнавчого музею імені Василя Кричевського. Зазначимо



також, що на перших етапах створення музею у Круглику Микола Георгійович підтримував дружину і допомагав колекціонувати численні експонати [14, с. 37–38]. Цілком вірогідно, що дарителем цих предметів був саме він.

Вивчення конструктивних особливостей рушниць дозволяє скласти їх наукові описи. При цьому авторами були використані методичні рекомендації щодо визначення та опису вогнепальної зброї (XIX – перша половина XX ст.), розроблені О. В. Суботіною та А. А. Вагановим [13, с. 22–40].

**ПКМВК 3774, 36 480. Гвинтівка піхотна системи Снайдера зразка 1867 року. Велика Британія, Османська імперія. Друга половина XIX століття** (кол. вкл. III: 1: 1).

Калібр – 14,5 мм.

Загальна довжина – 1240 мм.

Довжина ствола – 845 мм.

Гвинтівка одноствольна, казеннозарядна. Ствол круглий, канал ствола із сімома нарізами. Ствольна коробка кріпиться до ложи за допомогою гвинта. Затвор відкидний із пружинним фіксатором, обертається зліва направо на шарнірному гвинті, закріпленому з правого боку ствольної коробки. Замок капсульний. Спускова скоба заокруглена, спусковий гачок С-подібний. Ложа дерев'яна, пряма, цівка довга, з каналом для шомполу.

На дошці замкового прибору є чіткі клейма: «TOWER 1871» та англійська королівська корона. На казенній частині клеймо має вигляд двох перехрещених скіпетрів під короною з нерозбірливими буквами між ними. Поряд знаходиться клеймо у вигляді літери «S» зі стрілкою. На затворі частково збереглося клеймо «PATEN». На ручці фіксатора затвору знаходиться частина клейма «L. POIL VACH BREV». На стволі гвинтівки клейма нерозбірливі, але можна припустити, що це позначки турецького приймання зброї.

Стан збереження: загальне забруднення, на металевих деталях наявні осередки корозії, подряпини. Пружинний фіксатор затвору пошкоджений. Втрачені приціл (наявна лише мушка), шомпол, ложеві кільця з антабками та ремінь. Ложа і цівка з подряпинами, помітні незначні втрати деревини.

Завдяки зазначеним вище клеймам, можемо встановити дату випуску ствольної коробки – 1871 рік (за клеймом: «TOWER 1871»). Клеймо у вигляді двох перехрещених скіпетрів під короною частково стерте, але може бути визначене як клеймо порохової проби ствола гвинтівки, Англія, м. Бірмінгем, до 1904 р. [15, с. 284].



Маємо часові межі, які дозволяють стверджувати про можливість побутування цього зразка в якості бойової зброї турецької піхоти 1877 – 1878 рр.

**ПКМ 3656, 36 372. Гвинтівка піхотна системи Пібоді-Мартіні зразка 1869 року. США, Османська імперія. Друга половина XIX століття** (кол. вкл. III: 1: 2).

Калібр – 11,43 мм.

Загальна довжина – 1245 мм.

Довжина ствола – 840 мм.

Гвинтівка одноствольна, казеннозарядна. Ствол круглий, із сімома нарізами, вгвинчений у ствольну коробку. Кріпиться до цівки за допомогою двох розсувних на гвинтах кілець. Цівка довга з прокольним пазом для сталевого шомполу та сталевим окуттям у передній частині. Антабки розташовані на передньому кільці ствола та на спусковій скобі.

Затвор гойдальний, внутрішній ударний механізм зі спіральною пружиною. Приціл відкритий, рамочного типу. Мушка трикутна у перетині. Ложа дерев'яна пряма. Приклад зміцнений сталевим затильником.

З лівого боку ствольної коробки є виробниче клеймо: «PEA-BODY & MARTINI PATENTS / MAN 'F' D BY / PROVIDENCE TOOL CO. / PROV. R.I. U.S.A.». Перекладається як: «ПІБОДІ-ЕНД-МАРТІНІ ПАТЕНТС / ІНСТРУМЕНТАЛЬНА КОМПАНІЯ ПРОВІДЕНСУ / ПРОВІДЕНС, ШТАТ РОД АЙЛЕНД, США». Навколо нанесені англійські однолітерні клейма контролерів виробника (латинські літери M, B, C) [4, с. 38–40].

З правого боку ствольної коробки міститься турецьке клеймо – султанська тугра (персональний знак) правителя Абдул-Хаміда II (роки правління 1876–1909), під нею вибито номер гвинтівки арабськими літерами, що відповідає цифровому запису «138736». На металевій пластині прикладу є інші клейма – перше нерозбірливе (вірогідно, султанська тугра), друге – клеймо приймання у вигляді традиційного турецького півмісяця із зіркою в центрі та латинською літерою «L» [4, с. 38–40]. Клейма приймання турецькою стороною розміщені також на прикладі та ложових кільцях (прорізані в деревині, нерозбірливі, на металі – півмісяць із зіркою в центрі та латинськими літерами поряд).

Стан збереження: загальне забруднення, на металевих деталях наявні осередки корозії, подряпини. Відсутні: покажчик зведення ударно-спускового механізму (має розміщуватися з правого боку



ствольної коробки), шомпол та ремінь. Ложа і цівка з подряпинами, помітні незначні втрати деревини.

Виробничі американські і турецькі зброярські клейма чітко вказують на участь гвинтівки у подіях Російсько-турецького воєнного конфлікту 1877–1878 рр.

Таким чином, віднайдені та атрибутовані два оригінальні, добре збережені зразки стрілецької зброї з колекції Полтавського краєзнавчого музею імені Василя Кричевського, що мають історико-культурну цінність, як рідкісні нині зброярські артефакти. Вони, перш за все, презентують збережені до наших днів експонати з Лубенського музею К. М. Скаржинської і дозволяють оцінити широту інтересів, розмах збиральницької роботи дослідниці та її оточення.

Досліджені предмети озброєння мають значний експозиційний потенціал і після проведення реставраційно-консерваційних заходів можуть з успіхом експонуватись у проєктованому музейному арсеналі.

### Література

1. Акт обстеження колекції зброї Полтавського краєзнавчого музею від 22.02.1939 // Роб. архів фондів ПКМ імені Василя Кричевського. – 33 арк.
2. Акты передачи экспонатов Лубенского музея Е. Н. Скаржинской (1906 г.) // ДАПО. – Ф. 222. – Оп. 1. – Спр. 15. – 309 арк.
3. Аствацатурян Э. Г. Турецкое оружие / Э. Г. Аствацатурян. – СПб.: ООО «ТПГ «Атлант», 2002. – 336 с.
4. Белинский А. Brown Bess и ее семья / А. Белинский // Калашников. Оружие, боеприпасы, снаряжение. – 2003. – № 2. – С. 36 – 40.
5. История лейб-гвардии Гродненского гусарского полка / Сост. Ю. Елец. – СПб., 1897. – Т. 2. – 544 с.
6. Інвентарна книга ПКМВК № 19 (розпочата 1939 р.) – 588 с.
7. Інвентарна книга ПКМВК № 29 (розпочата 1939 р.) – 588 с.
8. Інвентарна книга ПКМВК «36-2» (розпочата 1948 р.) – 166 с.
9. Маркевич В. Е. Ручное огнестрельное оружие / В. Е. Маркевич; [под ред. Н. Л. Волконского]. – СПб.: ООО «Изд-во «Полигон», 2005. – 496 с.
10. Мокляк В. О. Українські старожитності у зібранні К. М. Скаржинської / В. О. Мокляк // АЗ ПКМ. – Полтава, 1992. – Вип. 2. – С. 41–44.
11. Опис зброї, реєвакуйованої з м. Уфа // Роб. архів фондів ПКМ імені Василя Кричевського. – 9 арк.
12. Плотников С. Е. Сначала был порох / С. Е. Плотников. – М.: Просвещение МП и И РФ, 1992. – 224 с.
13. Субботина О. В. Определение и описание огнестрельного ручного оружия (XIX – первая половина XX ст.) / О. В. Субботина, А. А. Ваганов



// Музейная коллекция. Изучение и научное описание музейных предметов и коллекций. – Челябинск, 2012. – С. 22–40.

14. Супруненко О. Б. Археологія в діяльності першого приватного музею України (Лубенський музей К. М. Скаржинської) / О. Б. Супруненко. – К.; Полтава : Археологія, 2000. – 392 с.

15. Трубников Б. Г. Оружейные клейма / Б. Г. Трубников. – СПб.: ООО Изд-во «Санкт-Петербург Оркестр», 2004. – 480 с.

16. Федоров В. Эволюция стрелкового оружия / В. Федоров // Оружие. – 2004. – № 5. – Ч. 1. – С. 27–32.

*T. K. Kondratenko, R. V. Prokhvatilo*

### **About the Samples Firearms from the Lubny Museum of K. M. Skarzhynska**

Two military scatterguns of the late 19th century in the Vasyl Krychevsky Poltava Local Lore Museum firearms collection from the Lubny Museum of K. M. Skarzhynska are explored. Some questions of their attribution and exposition potential are observed.

**Keywords:** museum, K. M. Skarzhynska, rifle, Pibody-Martini system, Snider system, the Russian-Turkish War of 1877 – 1878.



## **УКРАЇНСЬКА НАРОДНА ГЛИНЯНА ІГРАШКА ЛУБЕНСЬКОГО МУЗЕЮ К. М. СКАРЖИНСЬКОЇ У ЗІБРАННІ ПОЛТАВСЬКОГО КРАЄЗНАВЧОГО МУЗЕЮ ІМЕНІ ВАСИЛЯ КРИЧЕВСЬКОГО**

*Аналізується частина колекції української глиняної іграшки XIX — початку XX ст. з Лубенського музею К. М. Скаржинської, що зберігається в фондах Полтавського краєзнавчого музею імені Василя Кричевського.*

**Ключові слова:** Лубенський музей К. М. Скаржинської, типологія, колекція, глиняна іграшка, свистунець, «монетка», скульптура малих форм, торохтушка.

У 1906 р. до Природничо-історичного музею Полтавського губернського земства було передано у дарунок зібрання Круглицького музею, який створювався протягом 25-ти років Катериною Миколаївною Скаржинською. З 1906 р. Полтавський музей за змістовністю та різноплановістю своїх колекцій зайняв одне з провідних місць серед провінційних музеїв колишньої Російської імперії. Найбільш багатими за кількістю і змістом були археологічний та етнографічний відділи [16, с. 5].

Серед переданого комплексу експонатів вирізнялася численна та різноманітна збірка української народної глиняної іграшки.

Колекціонування народної іграшки в Україні розпочалося наприкінці XIX ст. у контексті розвитку етнографії та становлення музеїв. Народну іграшку збирали краєзнавці, етнографи, археологи, історики, митці. Попри особисту прихильність до старовини, зокрема мистецтва, ними керувало й бажання зберегти артефакти традиційної народної культури українців, які зникали під впливом соціально-економічних чинників — інтенсивного розвитку промисловості, змін у побуті тощо [2, с. 5].

Збиранню таких колекцій у Круглику дієво сприяла робота Сергія Климентійовича Кульжинського (1867–1943) — другого завідувача музею, етнографа, діяльність якого була присвячена створенню краєзнавчої збірки, проведенню музеєм видавничої та науково-просвітницької роботи [18, с. 60–64].

Про створення у музеї збірки української глиняної іграшки свідчать архівні матеріали.



О. А. Лавренко, хранитель й активний збирач колекцій музею, у листі до С. К. Кульжинського від 9 травня 1895 р. сповіщав про придбання та відправку до Круглицького музею 336-ти іграшок з містечка Опішня Зіньківського повіту за ціною 6 рублів 97 копійок [13, арк. 25]. У листі від 16 травня 1897 р. Олександр Андрійович шкодував про те, що довгий час не може замовити та придбати нових іграшок для поповнення музейної збірки [13, арк. 26].

Музей Полтавського Губернського Земства також мав у своїй колекції подібне зібрання.

У 1901 р. Полтавською комісією з підготовки етнографічної виставки на XII Археологічному з'їзді в Харкові була укладена програма для збирання колекцій дитячих іграшок та матеріалів з дитячих ігор і забав [15, с. 13–15]. У передмові згадується лист Олександра Лазаревського до одного з членів комісії, в якому відомий дослідник та шанувальник української старовини виявив занепокоєння поступовим зникненням «стародавніх (глиняних) іграшок» [15, с. 13], і, водночас, висловив сподівання, що зібрана для виставки колекція буде цінною для науки та сприятиме збереженню традиційної іграшки.

Музей Полтавського Губернського Земства на Археологічній виставці 1902 р. у Харкові представив колекцію з дитячих іграшок (глиняних свистунців), з яких 16 од. походило з Опішні Зіньківського повіту (лялька, вершник, кінь, корова, олень, козел, баран, вівця, чотирирогий баран, півень, качка, птахи з пташенятами, корзинка близнюків, пташенята у корзині, риба), одна (кінь) з містечка Глинськ Роменського повіту [3, с. 17].

У 1903 р. Музей Полтавського губернського земства та Круглицький музей брали участь у Міжнародній науково-промисловій виставці «Дитячий світ», де експонували фото дитячих ігор, колекцію дерев'яних і глиняних іграшок [12, с. 21; 14, арк. 4].

Довгий час предмети музею К. М. Скаржинської зберігали свою нумерацію і були записані до окремих книг. У 1912 р. введена загальна нумерація, предмети з колекції К. М. Скаржинської внесені до загального інвентарю і на них були проставлені нові номери [4, с. 47–48].

Про дитячі іграшки у збірці музею писав Яків Риженко. Поряд з типовими групами іграшок (з різних матеріалів) він перелічував свистунці гончарні та глиняні зооморфні скульптури малих форм: коней, півників, пташок, баранців, ведмедиків тощо [17, с. 88–89].

На сьогодні колекція народної глиняної іграшки ХІХ – початку ХХ ст. ПКМВК складає понад 200 од., з яких ідентифіковано



11 од. збереження, що були передані з Круглицького музею. На цих предметах збережені старі інвентарні номери.

Атрибутовані експонати розподілені та проаналізовані за кількома критеріями: формою і функціональним призначенням, здатністю створювати звук, а часом — за осередками виготовлення.

За формою та функціональним призначенням глиняну іграшку дослідники поділяють на чотири групи: свистунець, «монетка», скульптура малих форм та торохтушка, де за основу береться класифікація, запропонована Олександром Найденом [11, с. 41].

У нашому випадку аналізуються лише дві наявні групи: свистунці і «монетки».

Як стверджує дослідник української іграшки О. Найден, свистунці — найбільш поширена глиняна іграшка в Україні [11, с. 42].

При виготовленні свистунцям надавався вигляд пустотілих фігурок з отворами для вдунання повітря, що сприяло відтворенню певного звуку. В межах цієї групи, іграшки поділяються на такі види:

— птахи (пташка, півник, курочка, качечка, соловей, чайка з чаєнятами, зозулька та інші);

— тварини (коник, левик, баранчик, поросятко, кіт, песик, олень, козлик, їжачок, білочка, бичок та інші);

— риби;

— грибочки, будівлі;

— дрібні скульптурки, частина яких — свистунці (ведмідь з куркою, ведмідь з макітрою, бариня з куркою та інші);

— люди (бариня, куми, баба Яга, вершник та інші);

— міфологічні герої (баранчик з трьома головами та інші).

У фондах ПКМВК, серед іграшок, що були передані 1906 р. з Круглика, є свистунець у вигляді коника — ПКМВК 9842, Кс 676 (див. анований список, табл. 1) [7, арк. 115–116].

Свистунець «коник» (кол. вкл. III: 2: 8) виконаний у техніці ліплення, теракотовий, частково вкритий зеленою поливою (голова і передня ліва нога). Фігурка відзначається пружною лінією силуету, що плавно окреслює циліндричний тулуб, граційно вигнуту шию, трохи піднесену догори голову, стрункі конусоподібні ноги, задертий вгору короткий хвіст. Рельєфні наліпи позначають гриву, нашорошені вуха. Фігурка порожниста всередині, отвори для створення звуку знаходяться на тулубі та хвості.

Окрему групу глиняних іграшок становлять «монетки», які є моделями ужиткового посуду, повторюють особливості його форми й оздоблення. Визначальним критерієм у виробів є ідентична





Табл. 1.

## Анотований список предметів музейної колекції

№ п/п	Облікові позначення	Назва, короткий опис, датування	Матеріал, техніка, розмір (см)	Стан збереження	Примітки
1.	ПКМВК 2290, Кс 239 [7, арк. 49–50]; 11840 [5, арк. 330–331]; 5218 [9, арк. 3]; 2287 [1, арк. 117]	«Монетка» кувалка (кол. вкл. ПІ: 2: 1). ХІХ ст. Циліндричної форми, з вуском, утором, зеленого кольору. Вкрита ритованим орнаментом у вигляді концентричних горизонтальних ліній.	Глина, полива, гончарювання, ритування. Вис. – 5; дм. вінця – 3,5; дм. денця – 4.	Забруднення, вищерблення, тріщини і сколи поливи, пошкодження вогнем (закіпання поливи, зміна кольору).	
2.	ПКМВК 2292, Кс 241 [7, арк. 49–50]; 11789 [5, арк. 314–315]; 5343 [9, арк. 12]; 2281 [1, арк. 117]	«Монетка» риночка (кол. вкл. ПІ: 2: 2). Кін. ХІХ ст. З двома вусками, утором на денці, жовтого кольору. Вкрита ритованим орнаментом у вигляді концентричних горизонтальних ліній.	Глина, полива, гончарювання, ритування, ліплення. Вис. – 3; дм. вінця – 5; дм. денця – 4.	Забруднення, вищерблення, тріщини біля денця. Сколи поливи, полива з цеком.	
3.	ПКМВК 9820, Кс 654 [7, арк. 111–112]; 11806 [5, арк. 318–319]; 5222 [9, арк. 3]; 2279 [1, арк. 117]	«Монетка» глечик (кол. вкл. ПІ: 2: 3). Кін. ХІХ ст. Теракотова, з вуском, утором, коплицем, із горлом, розширеним догори та дещо заниженою опуклою. Вінця вкриті зеленою поливою. Виріб оздоблений ритованим орнаментом у вигляді концентричних горизонтальних ліній.	Глина, полива, гончарювання, ритування. Вис. – 7; дм. вінця – 5,5; дм. денця – 3,5.	Незначне забруднення. Відrestaвровано Клименко Т. Г. – художником реставратором ІІІ кат. НД відділу реставрації ПКМВК (акт № 9, від 05.04.2016 р.). Реставраційний паспорт – 311.	



4.	ПКМВК 9825, Кс 659 [7, арк. 113–114]; 11851 [5, арк. 332–333]; 5319 [9, арк. 10]; 2299 [1, арк. 117]	«Монетка» дійниця (кол. вкл. III: 2; 4). Кін. XIX ст. Циліндричної форми, з вушками, світло-коричневого кольору. Вкрита ритованим орнаментом у вигляді концентричних горизонтальних ліній.	Глина, полива, гончарювання, ригування. Вис. – 4; дм. вінця – 4,5; дм. денця – 4,4.	Забруднення, вищерблення, сколи, закипання поливи, полива з цеком.	Повернуто з Німеччини. Акт від 29. 07. 1948 р. [7, с. 113–114]
5.	ПКМВК 9826, Кс 660 [7, арк. 113–114]; 11826 [5, арк. 324–325]; 5587 [9, арк. 30]; 2277 [1, арк. 117]	«Монетка» вазочка для квітів (кол. вкл. III: 2; 5). Кін. XIX ст. Коричневого кольору. Хвилясті вінця та підставка з розширеним орнаментом у вигляді концентричних горизонтальних ліній.	Глина, полива, гончарювання, ригування. Вис. – 6; дм. вінця – 3,5; дм. денця – 3.	Забруднення, вищерблення. Сколи, закипання поливи, полива з цеком.	Повернуто з Німеччини. Акт від 29. 07. 1948 р. [7, с. 113–114]
6.	ПКМВК 9827, Кс 661 [7, арк. 113–114]; 11908 [5, арк. 350–351]; 5153 [8, арк. 948]; 2981 [8, арк. 948]	«Монетка» супничка (кол. вкл. III: 2; 6). Кін. XIX ст. На підставці, з двома вушками та виступом на опуклу, коричневого кольору.	Глина, полива, гончарювання. Вис. – 4,2; дм. вінця – 5; дм. денця – 3.	Забруднення, вищерблення, втрага фрагменту підставлення, закипання поливи, зміна кольору, полива з цеком.	Повернуто з Німеччини. Акт від 29. 07. 1948 р. [7, с. 113–114]
7.	ПКМВК 9828, Кс 662 [7, арк. 113–114]; 11832 [5, арк. 326–327]; 5185 [8, арк. 953]; 2282 [1, арк. 117]	«Монетка» тиквочка (кол. вкл. III: 2; 7). Кін. XIX ст. Жовтого кольору. Денце пласке, з утором. Шийка циліндрична, вилонжена, з розширеними вінцями. Вкрита ритованим орнаментом у вигляді концентричних горизонтальних ліній.	Глина, полива, гончарювання, ригування. Вис. – 7; дм. вінця – 3; дм. денця – 3,4.	Забруднення, вищерблення, сколи, закипання поливи, полива з цеком. Винця і утор надбиті, тріщина біля денця.	Повернуто з Німеччини. Акт від 29. 07. 1948 р. [7, с. 113–114]



8.	ПКМВК 9842, Кс 676 [7, арк. 115–116]; 12102 [6, арк. 30–31]; 5174 [8, арк. 95]; 2313 [1, арк. 117]	Свистунець «коники» (кол. вкл. II: 2; 8). XIX – поч. XX ст. Опішня. Теракотовий, голова та передня ліва нога вкриті зеленою поливою. Циліндричний тулуб, вигнута шия, трохи піднесена догори голова, конусоподібні ніжки, залертий вгору короткий хвіст. Наліпи позначають гриву та вуха. Фігурка порожниста всередині, є отвори для створення звуку на тулубі та хвості.	Глина, полива, ліплення. Вис. – 10; довж. – 10.	Забруднення, вищерблення, сколи тріщини поливи.	Повернуто з Німеччини. Акт від 29. 07. 1948 р. [7, с. 115–116]
9.	ПКМВК 9843, Кс 677 [7, арк. 115–116]; 11845 [5, арк. 330–33]; 5177 [8, арк. 952]; 2302 [1, арк. 117]	«Монетка» риночка (кол. вкл. III: 2; 9). XIX ст. З ручкою, утором, зеленого кольору. Вінця розширені, з носиком (піпкою). Виріб оздоблений ритованим орнаментом у вигляді концентричних горизонтальних ліній.	Глина, полива, гончарювання, ритування. Вис. – 3,5; дм. вінця – 5,5; дм. денця – 2,7.	Забруднення, вищерблення, сколи поливи, полива з цеком.	Повернуто з Німеччини. Акт від 29. 07. 1948 р. [7, с. 115–116]
10.	ПКМВК 9851, Кс 685 [7, арк. 117–118]; 11975 [5, арк. 368–369]; 5628 [9, арк. 33]; 2296 [1, арк. 117]	«Монетка» горщик (кол. вкл. III: 2; 10). XIX ст. Теракотова, вінця вкриті зеленою поливою. Виріб оздоблений ритованим орнаментом у вигляді концентричних горизонтальних ліній.	Глина, полива, гончарювання, ритування. Вис. – 5,5; дм. вінця – 6; дм. денця – 3.	Забруднення, значні вищерблення.	Повернуто з Німеччини. Акт від 29. 07. 1948 р. [7, с. 117–118]
11.	ПКМВК 9859, Кс 693 [7, арк. 119–120]; 11917 [5, арк. 352–353]; 5322 [9, арк. 10]; 2290 [1, арк. 117]	«Монетка» кошик (кол. вкл. III: 2; 11). Кін. XIX ст. Жовтого кольору.	Глина, полива, гончарювання. Вис. – 3; дм. вінця – 5; дм. денця – 3.	Забруднення, є вищерблини. Сколи поливи, полива з цеком. Відбита ручка.	Повернуто з Німеччини. Акт від 29. 07. 1948 р. [7, с. 119–120]



відтворюваність усіх форм ужиткового посуду в малих розмірах. На базарі такі вироби коштували дешево — монетку. Звідси й походження назви групи іграшок. Та, незважаючи на ціну, гончарі так само старанно ставилися до виготовлення «монеток», як і до традиційного ужиткового посуду [10, с. 269].

Види «монеток» були різноманітні: мисочки, тарілочки, глечички, горшечки, риночки, чавунці, пасківнички, друшлячки, сковорідки, діжечки, чайнички, макітерки, квітнички, двійнята, трійнята, четвірнята, тиковки, кухлики, чашечки, чарочки, носатки, цукерниці, вазочки тощо.

«Монетки» у фондах ПКМВК повторюють усе розмаїття традиційного українського посуду. В колекції представлені 10 зразків, що мають приналежність до Круглицького музею (кол. вкл. III: 2: 1-7, 9-11): кухлик, дві риночки, глечик, дійниця, вазочка, супничка, тиквочка, горщик, кошик (див. анотований список). Це — теракотові та полив'яні вироби. Поверхня посудинок найчастіше оздоблена ритованим орнаментом у вигляді концентричних горизонтальних ліній.

У музейному зібранні представлені також скульптурки малих форм і торохтушки.

Скульптура малих форм у вигляді фігурок тварин, птахів, вершників, баринь, кумів, невеликих композицій також зберігається у фондах музею, за формою й образами перегукується з свистунцями, проте відрізняється відсутністю отворів для дуття, що неможливе створення звуку.

Торохтушки (хихички) — це іграшки різноманітних форм, які під час коливання створюють шум, торохтять. На жаль, документально підтвердити їх походження з Круглицького музею поки що неможливо.

Опрацьовуючи колекцію української народної глиняної іграшки ПКМВК, що була передана з Лубенського музею К. М. Скаржинської, можна зробити висновок, що вона сформована з виробів здебільшого анонімних, датованих ХІХ — початком ХХ ст., переважна частина пам'яток потрапила до музейних фондів без належної паспортної документації: не зазначено авторів творів, їхньої точної назви, часу та місця виготовлення.

Серед музейних експонатів є чимало робіт майстрів Опішні ХІХ — початку ХХ ст. До такого припущення схиляють аналогії у пластичному оформленні й оздобленні поверхні цих виробів з чітко атрибутованими опішнянськими іграшками. Підставою вбачати їхню опішнянську приналежність є й те, що Опішнтя добре



відома як провідний осередок українського гончарства, зокрема, іграшки.

У народній глиняній іграшці своєрідно відбилися звичаї, обряди й побут народу. Своєю історією вона сягає у глибину віків.

Колекція іграшки ПКМВК поповнюється і сьогодні та є цінним джерелом, що поглиблює знання про історію й художні особливості української народної глиняної іграшки в цілому.

Діяльність будь-якого музею, як відомо, розпочинається з формування колекцій, зібрані пам'ятки вивчають, науково опрацьовують, використовують в експозиційній та культурно-освітній роботі [19, с. 77]. Наукове комплектування фондів музею – процес систематичний і чітко уніфікований.

Продовжується робота над виокремленням зі складу збірки експонатів, що були передані Катериною Миколаївною Скаржинською, найважче визначенню та вивченню піддається група кераміки, основною причиною ускладнень є відсутність старих інвентарних позначень на більшості предметів. Уточнення атрибуції та її відновлення – важлива складова науково-дослідної роботи. Хочеться вірити, що з часом колекції Круглицького музею повністю будуть ідентифіковані та повернуться з небуття.

### Джерела та література

1. Акт передачі експонатів Лубенського музею Е. Н. Скаржинской (1906 г.) // ДАПО. — Ф. 222. — Оп. 1. — Спр. 15. — 309 арк.
2. Герус Л. М. Українська народна іграшка / Л. М. Герус. — Львів, 2004. — 264 с.
3. Добавление к каталогу этнографического отдела Археологической выставки в Харькове / [Сост. И. А. Зарецкий]. — Полтава : Тип. Л. Фришберга, 1902. — 19 с.
4. Ежегодник Естественно-Исторического Музея Полтавского Губернского Земства. 1912 год. — Полтава : Тип. И. Л. Фришберга, 1913. — № 1. — 53 с.
5. Інвентарна книга Полтавського Державного краєзнавчого музею № 14 (1939 р.) // Роб. архів фондів ПКМВК. — 600 арк.
6. Інвентарна книга Полтавського Державного краєзнавчого музею № 15 (1939 р.) // Роб. архів фондів ПКМВК. — 604 арк.
7. Інвентарна книга ПКМВК «Кс-1» (1948 р.) // Роб. архів фондів ПКМВК. — 186 арк.
8. Каталог історико-етнографічного відділу природничо-історичного музею Полтавського губернського земства. — Частина 1 (1909 р.) // Роб. архів фондів ПКМВК. — 954 арк.
9. Каталог історико-етнографічного відділу природничо-історичного музею Полтавського губернського земства. — Частина 2 (1913 р.) // Роб. архів фондів ПКМВК. — 484 арк.



10. Ликова О. Типологічний аналіз української глиняної іграшки Національного музею-заповідника українського гончарства в Опішному / О. Ликова // Народнознавчі зошити. — Львів, 2013. — № 2 (110). — С. 266–271.

11. Найден О. Перший збирач народної іграшки / Олександр Найден // Іграшка, гра, дитина: від обрядової субстанції до сучасних моделей виховання: мат-ли Всеукр. наук.-практ. конф. «Марка Грушевського читання» / [за ред. О. С. Найдена]. — К. : Стило, 2007. — С. 39–47.

12. Отчет о Естественно-историческом музее Полтавского губернского земства. 1903 год. — Полтава : Тип. Л. Фришберга, 1904. — 24 с.

13. Письма от А. Лавренка // ДАПО. — Ф. 222. — Оп. 1. — Спр. 188. — 35 арк.

14. Приглашения музею Скаржинской для участия в международных выставках, планы этих выставок // ДАПО. — Ф. 222. — Оп. 1. — Спр. 9. — 10 арк.

15. Программа для собирания коллекций детских игрушек и материалов по детским играм и забавам // Киевская старина. — К., 1901. — Июль-август. — Т. 74. — С. 13–15.

16. Путеводитель по Музею Полтавского Губернского Земства. — Полтава : Тип. И. Л. Фришберга, 1915. — 38 с.

17. Риженко Я. Збірки з історії, етнографії мистецтва та промисловості / Яків Риженко // Збірник, присвячений 35-річчю Музею / ПДМ; [за ред. Бендеровського В., Риженка Я., Гавриленка М.]. — Полтава, 1928. — Т. 1. — С. 63–116.

18. Супруненко О. Б. Археологія в діяльності першого приватного музею України / О. Б. Супруненко. — К.; Полтава : Археологія, 2000. — 392 с.

19. Чайковська Л. Фондова колекція народної іграшки Музею етнографії та художнього промислу Інституту народознавства НАН України / Л. Чайковська // Іграшка, гра, дитина: від обрядової субстанції до сучасних моделей виховання: мат-ли Всеукр. наук.-практ. конф. «Марка Грушевського читання» / [за ред. О. С. Найдена]. — К. : Стило, 2007. — С. 75–83.

*M. D. Kondratenko, O. G. Parasochka*

### **Ukrainian Folk Clay Toy of the Lubny Museum of K. M. Skarjhyńska in the Vasyl Krychevsky Poltava Local Lore Museum Collection**

The part of Ukrainian Clay Toy of the 19th – early 20th century from the Lubny Museum of K. M. Skarjhyńska saved in the Vasyl Krychevsky Poltava Local Lore Museum is analyzed.

**Keywords:** the Lubny Museum of K. M. Skarjhyńska, typology, collection, clay toy, penny-whistle, vessel, small form sculpture, shimmy.



Н. Г. Кондратенко  
(м. Полтава)

## **ЗБІРКА ВИРОБІВ КИЄВО-МЕЖИГІРСЬКОЇ ФАЯНСОВОЇ ФАБРИКИ З МУЗЕЮ К. М. СКАРЖИНСЬКОЇ**

*Наводяться результати наукової атрибуції музейних предметів, виготовлених на Києво-Межигірській фаянсовій фабриці, що надійшли до Полтавського краєзнавчого музею імені Василя Кричевського з колекції К. М. Скаржинської. Особлива увага зосереджена на специфіці реставрації окремих експонатів.*

**Ключові слова:** фаянс, Києво-Межигірська фаянсова фабрика, К. М. Скаржинська, С. К. Кульжинський.

Формування колекції Полтавського краєзнавчого музею імені Василя Кричевського тісно пов'язане з ім'ям однієї з її фундаторок — Катерини Миколаївни Скаржинської, власниці першого приватного музею в Україні у с. Круглик Лубенського повіту. З липня 1890 р. ученим секретарем і завідувачем музею на п'ятнадцять років став Сергій Климентійович Кульжинський. За час роботи він значно збагатив народознавчі, нумізматичні, зоологічні та ботанічні колекції, сприяв розвитку краєзнавства, заснуванню фахової бібліотеки та розгортанню народного навчання, втіленню в життя видавничої та науково-просвітницької програми музею. Саме період роботи С. К. Кульжинського з 1891 до початку 1906 рр. у Лубенському музеї визначається як історико-етнографічний. Першим в Україні тут було створено підвідділ речей поміщицького побуту, який склали «портрети, табакерки, медальйони, туалетні скриньки, головні шпильки, прикраси», вишиті бісером чубуки, кисети, гаманці, колекція годинників, серед яких було кілька унікальних [11, с. 76].

Коли у 1905 р. К. М. Скаржинська вирішила передати свою колекцію Полтавському губернському земству, щоб зберегти її для наступних поколінь, матеріали, зібрані С. К. Кульжинським, стали немовби наріжним каменем у створенні етнографічної збірки музею Полтавського губернського земства [13, с. 22–23].

Окрему групу у цій колекції складають вироби Києво-Межигірської фаянсової фабрики [4, с. 109], що викликають інтерес дослідника, адже, незважаючи на майже столітнє існування підприємства, межигірських взірців залишилось зовсім небагато. Пояснюється це частково тим, що останні здебільшого мали побутове призначення і



знаходились в активному користуванні, тому самі власники часто не розуміли художньої й культурної цінності цих речей.

Із листа відомого нумізмата та археолога К. В. Болсуновського до К. М. Скаржинської від 5 грудня 1893 р. дізнаємось, що і її межигірські вироби не залишили байдужою: «3 листа Сергія Климентійовича я дізнався, що Вас цікавить питання про виробництво порцеляни Межигірського заводу. Він існував у Києві на початку цього століття й досяг своїм виробництвом значного ступеню досконалості, так що й нині предмети ці вражають своєю художністю, особливо іконка Воскресіння, яку я купив для музею. Ще є вази для фруктів, які я торгую за 3 карбованці. Якби я знав раніше про Ваш інтерес, то не пропустив би можливості придбати дві тарілки з портретами Шевченка й Костомарова» [9, с. 7–8]. У листі від 14 грудня 1893 р. знову зустрічаємо згадку про вироби Києво-Межигірської фаянсової фабрики, куплені К. В. Болсуновським для музею: «Відповідно до Вашого бажання, переданого мені Сергієм Климентійовичем, я взяв вазон Межигірської фабрики. Але твори цієї фабрики нині вельми рідкісні» [9, с. 9].

На жаль, в роки Другої світової війни значна частина керамічних виробів, що походили з музею К. М. Скаржинської, була вивезена до Німеччини, звідки повернулась значно пошкодженою та повністю депаспортизованою. Донині музейними працівниками ведеться робота з дослідження та реставрації цих предметів.

Зосередимо увагу на витоках фаянсового виробництва в Україні та звернемось до колекції виробів Києво-Межигірської фаянсової фабрики, що надійшли до зібрання Полтавського краєзнавчого музею імені Василя Кричевського з музею К. М. Скаржинської, розглядаючи особливості реставрації окремих зразків та деякі питання їх атрибуції.

Першим підприємством з виробництва тонкого фаянсу, що носив назву «англійський посуд», у Російській імперії стала Києво-Межигірська фаянсова фабрика, заснована 1798 р. [7, с. 24]. У праці «Описание Киева» український історик та етнограф Микола Закревський пише: «На землі, що належала місту, між пластиами гір, поблизу Межигір'я, у 1796 році помічена була порцелянова й фаянсова глина, з якої німець Краніх зробив для зразка кілька чашок і чайників. На цю обставину тодішня адміністрація Києва дивилась як на джерело майбутнього нарощування міських доходів і навіть певної знаменитості для самого міста. Однак, розсудивши, що порцеляну купують тільки багаті люди, а фаянсові вироби користуються загальним попитом, постановили звести фабрику для виготовлення лише фаянсового посуду» [6, с. 53].





Свою назву фабрика отримала від Межигірського монастиря, що знаходився за 25 км від Києва, на місці якого вона й була заснована. На обраній території були зведені корпуси підприємства, старі монастирські споруди перебудували, також склали печі для випалювання фаянсу. До заводу приписали селян з сусіднього села Петрівці, місцеве населення якого здавна займалося гончарством. Для планомірного продажу виробів, починаючи з 1801 р., у Києві відкрили фірмову крамницю [12, с. 49].

Створення цього підприємства поряд з іншими подібними заводами мало на меті витіснення з вітчизняного ринку привізного англійського фаянсу.

Серед численних закладів такого профілю Києво-Межигірська фаянсова фабрика займала помітне місце: фахівці, які у 1829 р. відвідали першу виставку російських мануфактурних виробів, відзначали, що «кращим фаянсом справедливо є київський». Оскільки підприємство мало тісні зв'язки з Імператорським порцеляновим заводом у Петербурзі, на відміну від інших, воно випускало більш вишуканий, розрахований на столичну публіку фаянс й орієнтувалось на популярні в усій Європі форми та декор [7, с. 25].

Київський магістрат покладав значні надії на доходи від роботи фабрики, однак, не все вийшло за планом – вірогідно, керівництву бракувало підприємницького талану. Протягом перших трьох років магістрат витратив 45 000 крб. на спорудження будівель, закупівлю машин, та все ж підприємство аж до 1830-х років балансувало на межі збитковості.

Перші досягнення Києво-Межигірської фаянсової фабрики пов'язані з іменами братів Карла і Христиана Вімерів. До Києва вони приїхали за рекомендацією директора Імператорського порцелянового заводу М. Б. Юсупова. У 1802 р. Х. Вімера було призначено головним майстром, а Карл виступив його поручителем. Всього за два роки брати налагодили випуск білого побутового фаянсового посуду, значно вдосконаливши масу і глазур, винайшли новий для Росії вид фаянсу – так званий «мармуровий», який використовували для виготовлення посуду і декоративних виробів.

Справжній мистецький підйом Києво-Межигірської фаянсової фабрики починається з 1809 р. Х. Вімер, разом з майстром І. Єрмоленком, швидко відновив виробництво після пожежі 1810 р., що завдала фабриці значних збитків. І. Єрмоленко займався вдосконаленням маси, глазури, обробкою та випалом виробів, Х. Вімер – моделями посуду, скульптури, декоративних речей.



Ряд виробів, виготовлених на Києво-Межигірській фаянсовій фабриці, виявляє спорідненість з англійським посудом XVIII – XIX ст. За прикладом англійців, тут вперше у Російській імперії запровадили приблизно з 1811 р. метод друкованого декору [7, с. 27]. У тогочасній пресі зустрічаються такі повідомлення: «У Києві знаходиться славна Межигірська фаянсова фабрика. Вельми важливим для цієї фабрики є відкриття, котрому в той же час вже зроблено перший досвід – друк на фаянсі, який вживається замість малюнка й живопису і значно полегшує цю роботу, адже різні малюнки й ландшафти, одного разу на міді вигравіювані, друкуються вельми успішно на усякому фаянсовому посуді» [8, с. 11]. Крім друкованих біло-синіх сюжетів, предмети також прикрашали пензлеві поліхромні розписи «на манер китайських... різними кольорами» за зразками, отриманими у 1834 р. з Петербургу [7, с. 29].

На 1830-ті рр. припадає розширення художніх напрямків фабрики. З'являється фаянс, вкритий кольоровими глазурями – зеленою, блакитною, помаранчевою – поверх рельєфного декору. У цей час виготовляли різноманітні предмети посуду і декоративні вироби, сервізи. Такі предмети цілком заслужено називають візитівкою Києво-Межигірської фаянсової фабрики, адже на підприємствах Російської імперії ніхто подібного не робив [7, с. 30]. Києво-Межигірська фабрика неодноразово брала участь у промислових виставках: у 1831, 1833, 1835 рр. у Москві й Санкт-Петербурзі, у 1836 р. – в Києві. Наприкінці 1830-х рр. вона отримала пропозицію відіслати свої вироби до Парижа для музею Королівського Севрського порцелянового заводу.

На першу третину XIX ст. у Російській імперії настав час панування стилю ампір. Це знайшло своє відображення у фаянсі Києво-Межигірської фабрики – тоді виготовлялись вироби, що формою та декором уподібнювалися античним пам'яткам. Коли у 1830-х рр. в російському декоративно-вжитковому мистецтві розпочався відхід від класицизму до історичних стилів, продукція Межигірського заводу, розрахована у той час здебільшого на грошовитих замовників, складалася з речей пишних та громіздких, призначених для інтер'єрів еkleктичного типу. Широко практикувався випуск кольорових виробів з рельєфним декором [12, с. 54].

Великим попитом користувалися так звані «гіпюрові сервізи», створені за англійськими зразками, та хлібниці й тарілки з крупним рельєфним рослинним декором, вкриті зеленою поливою [12, с. 54].

У розписах з'явилися українські й російські пейзажі, а також народні типажі. На середнього покупця були розраховані таріл-



ки з дрібним друкованим орнаментом у вигляді завитків й ангелочків, а також тарілки з геометричним орнаментом блакитного кольору і дрібним квітковим візерунком, що вкривав увесь виріб. Краї тарілок часто робили хвилястими [12, с. 55].

Розквіт виробництва, творчі пошуки, оновлення асортименту закінчилося в 1840-х рр. Надалі підприємство повторювало зразки, створені раніше [7, с. 30].

З 1844 р. Кабінет міністрів його імператорської величності призначає єдиного директора для Імператорського порцелянового заводу і Межигірської фаянсової фабрики. Усі питання, пов'язані із сировиною, обладнанням фабрики, майстрами вирішувалися у Петербурзі. Перебудовувалися споруди фабрики, виписувалися машини й фахівці із закордону. Однак управління промисловим підприємством на відстані – процес вельми проблематичний, економічне становище фабрики залишалось незадовільним [12, с. 56].

Одним із заходів, що мали на меті підвищити інтерес покупців, став початок випуску скульптури малих форм з бісквітної маси. Серед зразків для наслідування цього часу – вироби закордонних і вітчизняних порцелянових та фаянсових заводів [12, с. 56].

Новинкою 1850-х рр. став яскравий розпис рельєфного декору – це нововведення було спричинене бажанням догодити смакам середнього покупця [9]. Намагаючись підтримати інтерес до своєї продукції, фабрика змінила торгівельний знак, зробивши його схожим на гербові марки англійської кераміки [7, с. 28].

Наповнення вітчизняного ринку керамічними виробами з рельєфним і друкованим декором із Західної Європи уповільнювало збут межигірської продукції, особливо після зниження тарифу на ввезення товарів у 1857 р. Уряд вирішив позбутись збиткового підприємства і в 1858 р. підписав рішення про передачу Києво-Межигірської фабрики на орендне утримання. Після цього фабрика змінила кількох власників, але через недбале керівництво й борги вже у 1875 р. її передали Київській повітовій конторі. За рік до цього підприємство повністю припинило роботу й було ліквідоване, так і не відновивши діяльність [12, с. 59].

Не зважаючи на неприбутковість фаянсового виробництва, майстрам фабрики вдалося створити цікаві моделі посуду й дрібної пластики, що залишило помітний слід у розвитку декоративно-вжиткового мистецтва. Щорічно тут випускалось до 120 видів фаянсової продукції, що надходила не лише до Петербургу, але й до міст Європи. На жаль, до наших днів залишилось доволі мало



межигірських виробів, окремі зразки яких знаходяться в музеях України і приватних колекціях.

Полтавський краєзнавчий музей імені Василя Кричевського також пишається своєю невеликою колекцією продукції Києво-Межигірської фаянсової фабрики, що нараховує 16 предметів, 8 з яких у 1906 р. потрапили сюди з музею К. М. Скаржинської [4, с. 109]:

1. ПКМВК 2635, Кс 565. Номер за кат. К. М. Скаржинської 1889. Бюст російської імператриці Катерини II. 1853 р. Бісквітна маса. Механічне виробництво. Вис. 21 см.

2. ПКМВК 9806, Кс 640. Номер за кат. К. М. Скаржинської 709. Соусник з покрешкою. 1839 р. Фаянс. Механічне виробництво, кольоровий друк. Вінця 35,5 x 28 см, денце 20 x 15 см, вис. 36 см.

3. ПКМВК 9809, Кс 643. Номер за кат. К. М. Скаржинської 4193. Горщик для квітів. 1849 р. Фаянс. Механічне виробництво. Вис. 17 см.

4. ПКМВК 9810, Кс 644. Номер за кат. К. М. Скаржинської 1973. Миска глибока. 1849 р. Фаянс. Механічне виробництво. Дм. вінець 33 см.

5. ПКМВК 9833, Кс 667. Номер за кат. К. М. Скаржинської 2559. Ваза для квітів помаранчевого кольору на п'ять відділень. 1840 р. Фаянс. Механічне виробництво з ручною доробкою, глазурування. Вис. 19 см, підставка 10 x 13 см.

6. ПКМВК 9836, Кс 670. Номер за кат. К. М. Скаржинської 3527. Ваза з ручками. 1850 р. Фаянс. Механічне виробництво. Вис. 27 см, дм. підставки 9,5 см.

7. ПКМВК 9854, Кс 688. Номер за кат. К. М. Скаржинської 4194. Ваза з ручками. 1820-30-ті рр. Фаянс. Механічне виробництво, глазурування. Вис. 15 см, дм. 19 см.

8. ПКМВК 9858, Кс 692. Номер за кат. К. М. Скаржинської 1711. Ваза. 1840 р. Фаянс. Механічне виробництво, глазурування. Вис. 11,5 см, дм. 12 см.

Усі ці предмети в роки Другої світової війни були вивезені до Німеччини й повернулися до музею з численними пошкодженнями лише у 1948 р. [1, с. 84]. У 2014 р. в рамках наукового опрацювання було проведене обстеження стану збереження колекції та складений перспективний план її реставрації. Першими в роботу потрапили горщик для квітів ПКМВК 9809, Кс 643 (кол. вкл. III: 3: 1) та ваза для квітів на п'ять відділень ПКМВК 9833, Кс 667 (кол. вкл. III: 3: 2). Стан їх збереження включав: загальне пилове і жирове забруднення, численні сколи, вищерблення й втрати фрагментів. Крім того, предмети мали сліди попередньої непрофесійної реставрації, записів про яку в облікових документах не збереглося.



На засіданні реставраційної ради музею для цих предметів було затверджено наступну програму реставрації:

1. Усунення забруднень.
2. Видалення жирових плям, залишків старого клею і гіпсу.
3. Відновлення втрат.
4. Мастикування сколень, вищерблень та швів.
5. Абразивне зачищення.
6. Тонування.
7. Консервація.

Реставрацію предметів було доручено художнику-реставратору творів з кераміки та скла третьої категорії Т. Г. Клименко [10].

Під час здійснення реставраційних робіт за методичну основу були прийняті загальні принципи, стверджені на основі світового досвіду та закріплені в етичному кодексі консерваційного комітету ICOM:

– недоторканність оригіналу (ця вимога полягає у забороні на механічне зрізання, зашлифовування керамічного матеріалу, у виключенні заходів реставраційного тонування чи позолоти для маскування швів склеювання і доробок, а також для усунення дефектів і потертостей на поверхні оригіналу);

– помітність виконаних доповнень (тобто, можливість візуального виявлення та розпізнання доповнених частин);

– зворотність реставраційних матеріалів (у першу чергу, це стосується застосованих для склеювання клеїв та доробних мас на їх основі);

– обмеженість реставраційного втручання (суттєвою вимогою є чітко усвідомлена виконавцем вимушеність, сувора обмеженість втручання з необхідним мінімумом робіт, а не установка на обов'язкове приведення експонатів до первинного вигляду) [3].

Видалення забруднень з поверхні керамічних виробів – етап, який передував іншим видам реставраційних робіт. На цьому етапі пил було видалено м'якою сухою щіткою. Видалення пилових забруднень, що не піддалися сухому чищенню, здійснено у теплій воді (40°C) 10 % розчином нейтрального мила «Дитяче» щіткою з натуральною щетиною. Залишки старого клею видалено тампонним методом з обгортанням поліетиленовою плівкою, а рештки гіпсу, що залишився від попередньої непрофесійної реставрації, знято методом тампонного змочування 10 % водним розчином етилового спирту. Жирові нашарування ліквідовано водним розчином аміаку й ацетону з подальшим промиванням предмету у холодній дистильованій воді. Особливої уваги потребували місця



сколів, адже саме тут утворилися найщільніші брудові нашарування, які проникали глибоко до фаянсової основи, зменшуючи щільність зчеплення черепка з доробочною масою.

Відновлення втрат здійснювалось формувальним способом, за якого відновлення виконувалися із застосуванням аналогій. Для зняття форми відтиску з оригіналу було обрано традиційний для зліпків матеріал – пластилін. Власне відновлення здійснено за допомогою гіпсополімеру (гіпс стоматологічний ТИП-3 з гарантованим розміром часток із додаванням 3 % водного розчину клею ПВА). Особливої уваги під час відновлення втрачених фрагментів вази для квітів ПКМВК 9833, Кс 667 вимагали стилізовані пелюстки, кожна з яких нарощувалась окремо, відповідно до оригінальної форми.

Під час мастикування швів та сколювань вази і горщика було використано гіпсополімер, для загладжування швів – дрібнодисперсний наждачний папір.

Останнім етапом реставраційних робіт було нанесення декоративно-захисних покриттів на доповнені фрагменти. На практиці цей метод найчастіше називають тонуванням. Відновлення втрат декору здійснювалось на півтоні світліше за оригінальний колір виробу.

Перед консервацією захисним покриттям тонована поверхня була ретельно підсушена, оскільки нанесення лаку на вологу основу могло викликати подальше розтріскування фарбового шару. Консервація проводилась 2 % розчином полівінілбутиралу в етиловому спирті, який у даному випадку імітував і поливу.

Результати роботи художника-реставратора були оформлені реставраційними паспортами та представлені на засіданні реставраційної ради музею [9]. Також укладено уточнений науковий опис обох предметів:

1) ПКМВК 9809, Кс 643. Горщик для квітів білого кольору (кол. вкл. III: 3: 1). Києво-Межигірська фаянсова фабрика. 1849 рік. Виготовлений з фаянсу, вкритого білою глазур'ю. Вінця рівні, обриси чіткі. Знизу на денці клеймо: «КИЕВЪ / 1849 / сентябрь»;

2) ПКМВК 9833, Кс 667. Ваза для квітів помаранчевого кольору на п'ять відділень (кол. вкл. III: 3: 2). Києво-Межигірська фаянсова фабрика. 1840 рік. Виготовлена з фаянсу, вкритого кольоровою глазур'ю. Вінця фігурні, прикрашені стилізованим рельєфним орнаментом. Підставка прямокутна. Знизу на підставці клеймо: «КИЕВЪ / 1840 / март».

Вироби з фаянсу займають почесне місце у колекції Полтавського краєзнавчого музею імені Василя Кричевського. Деякі з них здатні конкурувати із кращими світовими витворами мистецтва,



інші – є втіленням атмосфери життя своєї доби. До останніх належать і представлені тут вироби Києво-Межигірської фаянсової фабрики, які пройшли непростий шлях для музейного предмета, мають значний провенанс та меморіальне значення для історії музею. Завдяки ретельній роботі художника-реставратора вони отримали друге життя в якості експозиційних матеріалів і можуть бути використані для створення неповторного діалогу з відвідувачем.

### Література

1. Акт повернення з Німеччини [колекцій музею] // Роб. архів фондів ПКМ імені Василя Кричевського. – Арк. 1–108.
2. Акты передачи экспонатов Лубенского музея Е. Н. Скаржинской (1906 г.) // ДАПО. – Ф. 222. – Оп. 1. – Спр. 15. – Арк. 1–309.
3. Андреева Л. Н. Реставрация музейной керамики [Электронный ресурс] / Л. Н. Андреева, А. С. Антонян, Т. И. Барабанова, Т. А. Кох. – Режим доступа: <http://www.art-con.ru/node/2>
4. Гансен О. Межигорские клейма / О. Гансен // Искусство, живопись, графика, художественная печать. – СПб., 1911. – № 6–7. – С. 38–42.
5. Етичний кодекс консерваційного комітету ICOM [Електронний ресурс]. – Режим доступа: [http://icom.org.ru/docs/A7\\_Кодекс\\_музейной\\_этики\\_ИКОМ.rtf](http://icom.org.ru/docs/A7_Кодекс_музейной_этики_ИКОМ.rtf)
6. Закревский Н. Описание Киева / Н. Закревский. – М., 1868. – 124 с.
7. Карусь Е. На английский манер / Е. Карусь // Антиквар. – 2012. – № 6. – С. 24–32.
8. Конаковский фарфор // Северная почта. – 1812. – № 43. – С. 10–12.
9. Листи К. В. Болсуновського до К. М. Скаржинської // ДАПО. – Ф. 222. – Оп. 1. – Спр. 36. – Арк. 1–34.
10. Протокол Реставраційної ради музею № 4 від 06.06.2015 // Роб. архів фондів ПКМ імені Василя Кричевського.
11. Супруненко О. Б. Археологія в діяльності першого приватного музею України (Лубенський музей К. М. Скаржинської) / О. Б. Супруненко. – К., Полтава: Археологія, 2000. – 392 с.
12. Школьна О. Києво-Межигірська фаянсова фабрика / О. Школьна // Пам'ятки України. – К., 2014. – № 9. – С. 48–59.
13. Шудря Є. С. Дослідники народного мистецтва: біобібліографічні нариси / Є. С. Шудря. – К.: Вісник «Ант», 2008. – Зошит 3. – 116 с.

*N. G. Kondratenko*

### **Kyiv Mezhygiria Faience Factory Wares Gathering in the K. M. Skarzhynska Museum**

The scientific handling with Kyiv Mezhygiria Faience Factory wares in the Vasyl Krychovsky Poltava Local Lore Museum collection that came from the K.M.Skarzhynska's Museum gathering is described. Some special attention is paid to the restoration of the museum exhibits.

**Keywords:** faience, Kyiv Mezhygiria Faience Factory Wares, K. M. Skarzhynska, K. S. Kulzhynskii.



## «ПОЛТАВСЬКА ПИСАНКА»: ПІЗНАННЯ ЧЕРЕЗ ІНТЕРАКТИВИ

*Висвітлюється спосіб ознайомлення з писанкарством – видом народного мистецтва Полтавщини через інтерактивний етнографічний захід з використанням сучасних музейно-педагогічних методів і прийомів.*

**Ключові слова:** писанка, писанкарство, музей, інтерактивний захід, майстер-клас, Полтавщина.

Знайомство дітей з мистецтвом писанкарства у Полтавському краєзнавчому музеї імені Василя Кричевського проводиться у різних формах: традиційна екскурсія, екскурсія з елементами квесту, адаптована екскурсія для молодших дітей (протягом року), музейний урок, інтерактивні заходи (перед Великоднем). Останні вимагають використання сучасних методів, коли відвідувач стає не просто пасивним слухачем, але й активним учасником музейної комунікації [3, с. 64]. Заняття спрямовані на розвиток таких якостей учнів як ініціативність, активність, самостійність, креативність, тому застосовуються ігрові, проблемно-евристичні технології, емоціогенні ситуації. Пріоритет надається засобам особистісно-розвивального спрямування, що забезпечують суб'єкт-суб'єктну взаємодію. Важливе значення мають методи й прийоми стимулювання асоціативно-образного мислення (міжвидові мистецькі паралелі, аналогії, порівняння), пошук учнями в мистецтві особистісно значущих смислів, співзвучних власному досвіду. Така форма організації пізнавальної діяльності має конкретну, передбачувану мету – створити комфортні умови співпраці (взаємодії), за яких кожна дитина відчуває свою успішність, інтелектуальну спроможність, емоційне задоволення.

У такому руслі розроблений захід «Полтавська писанка», що проводиться у рамках музейно-педагогічної програми «Етнографічні студії з Полтавським краєзнавчим» і входить до Циклу інтерактивних заходів про види народного мистецтва Полтавщини на основі календарної обрядовості, розроблених авторкою. У розповіді про цей вид декоративно-вжиткового мистецтва особлива увага учнів звертається на естетичний бік писанкового розпису, прищеплюється любов до народної творчості, вивчаються істо-





ричні корені писанкарства, культурна спадщина, – здійснюється формування художньої етнокультури учнів, яка є складовою частиною сучасної концепції розвитку національної культури, в тому числі традиційної народної художньої творчості, а відтак має важливе педагогічне та суспільне значення.

Окрім цього, у розроблених етнографічних інтерактивах передбачається моделювання життєвих ситуацій, використання ролевих ігор, спільне розв'язання проблем в атмосфері співпраці і взаємодії, порозуміння і доброзичливості. Такі заняття мають свої закономірності та особливості. Для підготовки подібного заходу потрібно заздалегідь глибоко вивчити й обміркувати матеріали, ретельно спланувати і розробити зміст: визначити хронометраж, ролі учасників, підготувати питання і можливі відповіді; передбачити різні методи привернення уваги учнів, налаштування їх на роботу, підтримання дисципліни, необхідної для нормальної роботи аудиторії [5, с. 15]. Для проведення кожного інтерактиву необхідно використання інформаційно-комунікаційних технологій (проектора з екраном, ноутбука, аудіозаписів, тематичних фото-, відеорядів, різноманітних роздаткових матеріалів, які дають можливість охопити великий об'єм інформації за малий проміжок часу (наочність), підвищують ефективність знань, де учні не тількичують, а й бачать та можуть самі зробити висновки, продемонструвати ілюстрації, якими слугують музейні експонати (доступність).

Перед заходом учні запрошуються на оглядову екскурсію відділом етнографії, що дає змогу уникнути інформаційного нагромадження на занятті. Зокрема, про писанки розповідь ведеться у залі № 5 етнокспозиції.

Тематичні музейні уроки та інтерактивні заходи з майстер-класом спрямовані ознайомити з мініатюрним високомистецьким витвором, який крокує від України стежками Європи й Америки аж до далекої Австралії, розповідаючи про невмирущість вічно живого духу Матері-України – писанкою [1, с. 93]. Цільова аудиторія – учні середніх класів, тривалість музейного уроку – 45 хвилин, заходу з майстер-класом – 90 хв. Організуючим фактором на занятті є співпраця з усім класом у першій частині; розподіл на групи (гурти) для виконання завдань, де кожен учасник отримує тематично оформлений бейдж з власним ім'ям (особистісний підхід) – у другій; виконання творчої практичної діяльності з використанням шойно набутих знань – у третій, що сприяє стимулюванню художньо-образного мислення, проявів уяви та інтуїції, творчого потенціалу особистості.



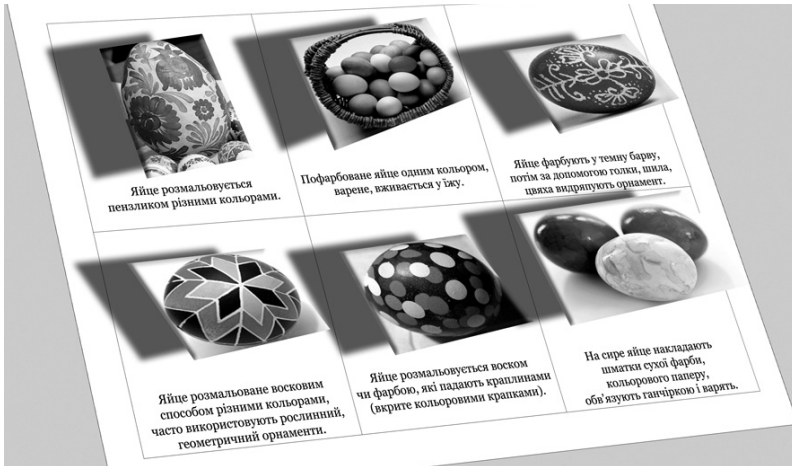

Так, розповідь у доступній формі про історію виникнення писанок, регіональну символіку малюнка, кольору, технологію виконання, сучасними видами великодніх яєць, пошанування писанки у світі (про пам'ятні знаки), звичаї й обряди, пов'язані зі святкування Великодня на Полтавщині, проводиться з використанням зображень і зразків народно-пісенного слова. У випадку музейного уроку завершується розповідь відеороликом, який показує послідовність дій під час розпису писанки (перетворення яйця на писанку). Якщо це – інтерактивний захід, то далі – через творчі завдання учасники пізнають багатство та самобутність писанкарства, яке черпає натхнення з народних джерел і зберігає традиції та культуру нашого народу. Пропонуються такі ігрові випробування:

- «Писанкові барви» – поєднати колір із значенням;
- «Відшукай символ» – прослухати поезію, назвати знаки – символи, які наносили на писанку (Степан Жупанин «Писанки»);
- «Приказка про писанку» – необхідно доповнити кінцівку чи початок приказки, уривок якої зачитується ведучим («Рукави – як писанка, а личко – як маків цвіт»);
- «Показ» – жестами безмовно показати учасникам символ-знак, зображений на писанці, пояснити значення (півники, дерево життя, квітка, зірка);
- «Етнологія» – визначити види великодніх яєць, поєднуючи опис і зображення.
- Вікторина або фото-вікторина;



– «Інтерактивна дошка» (варіанти: створити ескіз писанки; зобразити символ, який зашифрований у вислові, загадці, описі) [4, с. 3].

У завданнях домінують елементи гри, що у роботі з дитячою та підлітковою аудиторією суттєво сприяють зростанню інтересу до тематичних матеріалів, а також полегшують процес сприйняття і запам'ятовування інформації за рахунок її підвищеної атрактивності та яскравого емоційного забарвлення [7, с.78].

Третя частина – «Творча майстерня» – спрямована на можливість опанувати мистецтво писанкового розпису, виготовлення писанки учасниками, яку дарували в знак примирення, побажання добра і здоров'я, щоб, за давнім повір'ям, зберегти мир, радість і любов між людьми.

Цей розділ заходу матеріалізується у майстер-класі з розпису писанки восковим способом з участю майстрині (безпосереднє спілкування з митцем справляє велике враження, сприяє стимулюванню емоційно-ціннісного ставлення учнів до мистецтва, забезпечує умови для художньо-творчої самореалізації учасників). Художньо-трудова діяльність як форма і чинник прояву творчої ініціативи дітей, забезпечує набуття ними досвіду створення зразків декоративного мистецтва (писанок), що вирізняються оригінальністю і суб'єктивною новизною розробки орнаментальних композицій, використовуваних технік декорування, естетичного оформлення готових творів писанкового розпису. Слід зазначити, що дотримуючись заданих вимог, ефективно і діючу авторську методику навчання писанкарства розробила канд. пед. наук Світлана Стаднік [8, с. 6].

Особливістю використання виробів декоративно-вжиткового мистецтва, як навчального матеріалу, є їхній інтеграційний вплив на особистість дитини [2, с. 80]. Знайомлячи дітей з творами майстрів, занурюємось у величезний світ духовної і матеріальної спадщини етносу, набуток художніх ідей численних поколінь народу, пізнаємо дорогоцінну скарбницю, що поєднує в собі духовно-матеріальну діяльність людини, виражену в художніх творах. Бо найвищим проявом творчості народу є його мистецтво, яке він зберіг і проніс через століття. Залучаючись до такого пізнання, дитина засвоює «ірраціональну» інформацію, закладену в кольорах і орнаментах, стилістиці художньої мови різновидів мистецтв, які в концентрованому вигляді містять духовний досвід і є художніми виразниками національної сутності та ідеалів народу. Отримані знання у стислому, ущільненому вигляді кодується у мозку в особливих системах нейронів, відкладаються у



довготривалій пам'яті людини, а потім постійно відтворюються впродовж її життя.

### Література

1. Кривенко О. Писанкове сыйво / О. Кривенко // Імідж сучасного педагога. – Полтава, 2005. – № 1–2. – С. 93–94
2. Лещенко М. Особливості використання українського декоративно-прикладного мистецтва у педагогічному процесі / М. Лещенко // Проблеми сільських навчально-виховних закладів. – Полтава, 1994. – С. 79–80.
3. Панченко А. Інтерактивні заходи у музеях Харківської області (з досвіду роботи) / А.Панченко // Музейна педагогіка – проблеми, сьогодення, перспективи. Мат-ли Другої наук.-практ. конф. (25–26 вересня 2014 р.). – К., 2014. – С. 64.
4. Пісцова М. Сценарій етнографічного інтерактивного заходу «Полтавська писанка» / М. Пісцова // Робочий архів автора. – 2016. – 10 арк.
5. Свиридюк О. Інтерактивні технології у навчально-виховному процесі / О. Свиридюк // Директор школи. – К., 2006. – № 46 (430). – С. 12–15.
6. Сошнікова О. Предметно-експозиційний простір як провідна форма музейної комунікації / О. Сошнікова // IV Луньовські читання. Сучасна музейна експозиція: вимоги часу та нові можливості (до 60-річчя заснування Пархомівського художнього музею імені А. Ф. Луньова). Мат-ли наук.-практ. семінару. 27 березня 2015 р. / ХНУ імені В. Н. Каразіна. – Харків, 2016. – С. 60–69.
7. Співак О. З досвіду проведення інтерактивних заходів у Харківському історичному музеї / О. Співак, Ю. Люлько // Музейна педагогіка – проблеми, сьогодення, перспективи. Мат-ли Другої наук.-практ. конф. (25–26 вересня 2014 р.). – К., 2014. – С. 76–78.
8. Стаднік С. Формування в учнів основної школи творчої ініціативи у процесі навчання українського писанкового розпису [текст] : автореф. дис. / Стаднік Світлана Степанівна; Нац. пед. ун-т ім. М. П. Драгоманова. – К., 2015. – 23 с. [Електронний ресурс]. – Режим доступу: <http://enpuir.npu.edu.ua/handle/123456789/7150>
9. Трофименко Т. Інтерактивні методи роботи з відвідувачами як різновид музейної комунікації / Т. Трофименко // XVIII Сумцовські читання: Музей як соціокультурний інститут в умовах інформаційного суспільства. – Харків : Майдан, 2012. – С. 30–34 [Електронний ресурс]. – Режим доступу : <http://museum.kh.ua/academic/sumtsov-conference/2012/article>.

*М. П. Pistsova*

#### **“Poltava Pysanka”: Acquaintance through Interactives**

The way of getting acquainted with pysanka-making as a kind of folk-art of Poltava region through interactive ethnographic event where modern museum pedagogical methods and strategies are used is observed.

**Keywords:** pysanka, pysanka-making, museum, interactive event, master-class, Poltava region.



**О. Б. Супруненко, К. М. Мироненко, О. В. Сидоренко**  
(м.м. Полтава, Лубни)

## **ОБСТЕЖЕННЯ НА ЗАМКОВІЙ ГОРІ У МІСТІ ЛУБНИ**

*Про наслідки археологічних досліджень на Замковій горі в місті Лубни Полтавської області та локалізацію місцезнаходження решток фортифікаційних споруд і замку Олександрова князя Ієремії Вишивецького.*

**Ключові слова:** скіфський, слов'яно-руський і козацький часи, Замкова гора, Лубни, Олександрів, Сула, вали, кургани, останець замку, рів, поселення.

На замовлення управління культури і мистецтв виконкому Лубенської міської ради Полтавської області Центром охорони та досліджень пам'яток археології Управління культури Полтавської облдержадміністрації здійснені обстеження пам'яток території Лубенської міської ради, що мали на меті інвентаризацію й укладання облікової документації та розвідки зі встановлення наявності чи відсутності культурних нашарувань у межах урочища Замкова гора [25, арк. 3–10].

Роботи проводилися у квітні і червні 2016 р. В їх ході здійснювався огляд, фотофіксація, визначення меж залягання нашарувань за скупченнями матеріальних решток, ознайомлення з рельєфом й особливостями збереження пам'яток, зйомка географічних координат, зняття планів, проводилося також обстеження курганів поряд із рештками замкових споруд козацької епохи. Під час робіт закладені кілька зачисток і численні шурфи, що охопили загальну площу більше 125 м<sup>2</sup> (кол. вкл. IV; рис. 1; 5; 7).

**1. Курганний могильник в ур. Замкова гора**, що є комплексом поховальних споруд *скіфського часу*.

Знаходиться в адміністративних межах Лубенської міської ради, в ур. Замкова гора, за 0,175–0,320 км на північний схід (азимуту 42°–74°) від завершення асфальтованого покриття вул. Петра Лубенського (північно-східна околиця міста), за 0,213–0,302 км на південний захід від повороту на захід вул. Поділ на північно-східному мису Замкової гори, навпроти Мгарського Свято-Преображенського монастиря [17, с. 113].

Географічні координати умовних центрів та піл курганів (рис. 1: 1–20) подано в табл. 1.



Табл. 1

**Географічні координати умовних центрів та піл курганів**

Об'єкти комплексу	точки	градуси, мінути, секунди (datum WGS 84)	
		N	E
Курган № 1	Умовн. центр	50°01'21,447"	33°02'09,380"
Курган № 2	Умовн. центр	50°01'20,752"	33°02'10,143"
Курган № 3	Пн. пола	50°01'20,485"	33°02'10,528"
	Пд. пола	50°01'20,341"	33°02'10,546"
Курган № 4	Зх. пола	50°01'19,938"	33°02'10,665"
	Сх. пола	50°01'20,061"	33°02'11,388"
Курган № 5	Зх. пола	50°01'20,017"	33°02'11,903"
	Сх. пола	50°01'19,927"	33°02'12,242"
Курган № 6	Пн.-сх. пола	50°01'20,053"	33°02'12,872"
	Пд.-зх. пола	50°01'20,320"	33°02'13,199"
Курган № 7	Пн. пола	50°01'20,518"	33°02'13,572"
	Пд. пола	50°01'20,824"	33°02'13,142"
Курган № 8	Умовн. центр	50°01'21,159"	33°02'14,034"
Курган № 9	Умовн. центр	50°01'21,695"	33°02'14,646"
Курган № 10	Зх. пола	50°01'22,465"	33°02'13,919"
	Сх. пола	50°01'23,131"	33°02'13,829"
Курган № 11	Умовн. центр	50°01'22,728"	33°02'14,870"
Курган № 12	Умовн. центр	50°01'23,095"	33°02'15,363"
Курган № 13	Умовн. центр	50°01'23,531"	33°02'14,524"
Курган № 14	Умовн. центр	50°01'23,423"	33°02'13,772"
Курган № 15	Пн. пола	50°01'24,247"	33°02'13,433"
	Пд. пола	50°01'24,010"	33°02'13,433"
Курган № 16	Умовн. центр	50°01'24,525"	33°02'11,745"
Курган № 17	Умовн. центр	50°01'24,730"	33°02'11,011"
Курган № 18	Умовн. центр	50°01'23,182"	33°02'10,352"
Курган № 19	Умовн. центр	50°01'23,513"	33°02'10,028"
Курган № 20	Умовн. центр	50°01'23,880"	33°02'09,495"

Курганний могильник розташований у північно-східній частині плаского мису правого корінного берега р. Сули, утвореного долинами струмка Кам'яний Потік та р. Вільшанка, за 7–120 м від крутих схилів, на північно-східному виступі Замкової гори. Мис з північно-східного, північно-західного і південно-східного боків має сліди виразного ескарпування, здійсненого, вірогідно, у





Рис. 1.  
Лубни, м.,  
Замкова гора,  
ур. Курганний  
могильник.  
План, з нане-  
сенням охо-  
ронної зони і  
смуги ескарпу-  
вання схилів.

зв'язку з будівництвом деши на південний захід укріплень Олександра — столиці величезних лівобережних володінь українського магната Ієремії Вишневецького другої чверті XVII ст. (рис. 1; кол. вкл. IV). Координати ділянки з добре збереженим ескарпуванням на північно-східному схилі мису наступні (рис. 1):

Точки	градуси, мінути, секунди (datum WGS 84)	
	N	E
Верхня частина ескарпування		
Точки зйомки	50°01'23,671"	33°02'16,634"
	50°01'23,437"	33°02'17,274"
	50°01'23,768"	33°02'16,277"
	50°01'23,862"	33°02'15,892"

Абсолютна висота незначно підвищеної північно-західної частини мису становить 138,5 м у Балтійській системі вимірів або 51,1 м над рівнем заплави Сули. Форма цього виступу Замкової гори підпрямокутна, звернена широким спрямленим краєм до заплави Вільшанки і Сули (лівобережний басейн р. Дніпро) — Вільшанської толоки (рис. 1; 2). Виступ корінного берега незначно ви-

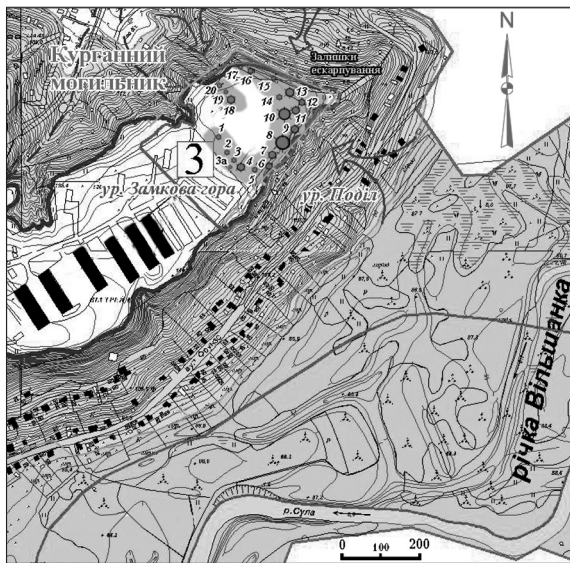



Рис. 2. **Замкова гора, ур.** Північно-східний мис корінного берега Сули. З Вільшанської толоки. За Бочкар'євим К. П., 1899 р. [2, табл. II: 1].

довжений за поздовжною віссю північний схід – південний захід. Його розміри (із залишками скупчення курганів): довжина — 205–213 м, ширина — 172–180 м, площа плаского майданчика — 2,69 га. Мис з північного та південно-східного боків має незначне пониження у межах 1–2 м. Ближче до північно-східного краю і в центрі помітні руйнування поверхні та об'єктів внаслідок влаштування у 1960-х рр. обвалувань (35 × 50 і 28 × 45 м) двох великих артилерійських підземних складів 25-ї гвардійської стрілецької (Лубенської Чапаєвської) дивізії часу СРСР, а також в центрі — кількох караульних будівель. Південно-західна пласка ділянка має незначне пониження (0,5–0,7 м), позначене рештками колишньої дороги. Вся навколишня територія зі слідами плантажної оранки 1970-х рр. була свого часу гласісом фортифікаційних споруд Олександрова, поверхня решток Замчища якого наразі забудована бетонними складськими приміщеннями дивізії (рис. 1; 7).

Залишки насипів і вцілілі кургани збереглися переважно вздовж північно-східного (кургани №№ 12–17) і південно-східного схилів мису (кургани №№ 5–11). Два ряди зовсім невеликих курганів з 3-4-х насипів помітні вздовж південного краю підвищення (кургани №№ 1–4) та в його північно-західній частині, вздовж обвалувань одного з колишніх сховищ боєприпасів (кургани №№ 18–20) (рис. 1). Ще 15 існуючих на кінець XIX ст. курганів знищені військовим будівництвом XX ст., що не виключає збереження під сучасною денною поверхнею вцілілих поховань.

Схили мису вкриті лісовими насадженнями і добре збереглися. Кургани розташовані на землях комунальної власності, які планується використовувати з рекреаційною метою.

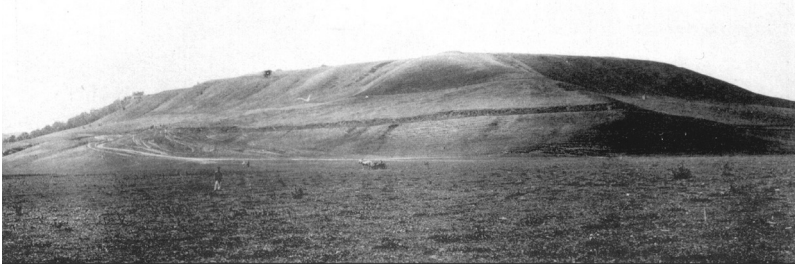



Вціліла частина курганного могильника складається з 20-ти оплелих, округлих у плані, переважно невеликих насипів курганів сегментоподібного перетину, вишикуваних дещо скривленими рядами вздовж схилів у напрямках — північний схід — південний захід, ближче до широтного — вздовж північно-східного краю мису, а також двома короткими вище зазначеними ланцюжками з північного заходу на південний схід. Висота курганів — 0,25–1,20 м, діаметр — 8–26 м [17, рис. 2]. Поверхня більшості з них має сліди плантажної оранки та задернована. Вільне місце в центрі, пошкоджене валами і заглибинами сховищ, вірогідно, було ділянкою спорудження найбільших насипів, ґрунт з яких вибирався на обвалування військових об'єктів.

Невеликі кургани належать типовому скупченню «кушового» некрополю кількох селищ населення посульського локального варіанту культури лісостепоного населення скіфського часу, сліди яких відомі за 1,6–1,8 км на захід — північний захід від мису під забудовою житлових кварталів Лубен, наприклад, вздовж вул. Петра Калнишевського (кол. вул. Димитрова і пров. Димитрова), вул. Монастирській (кол. К. Маркса, сучасний магазин «АТБ»). Навпроти могильника, на протилежному правому березі р. Вільшанки, за 1,6 км на північ, на території Мгарського монастиря збереглися рештки валів городища-убижища скіфського часу.

Опис складу курганного некрополю та особливості стану збереження його насипів подається у табл. 2.

Загальна площа ділянок під рештками насипів 20-ти курганів (рис. 1) становить  $4056 \text{ м}^2$  або  $0,4056 \text{ га}$ .

Кургани обстежувалися Ф. І. Камінським на початку 1880-х рр. [26, с. 86]. На той час дослідник нарахував у складі некрополю 35 насипів [5]. Близько 30 з них описав 1901 р. В. Г. Ляскоронський [12]. Про кургани згадував і К. П. Бочкар'єв [2], помістивши у своєму дослідженні фото Замкової гори кінця XIX ст., де помітні три невеликі насипи (відповідно, за сучасною нумерацією, №№ 8, 11 та 15 — див. рис. 2) [2, табл. П: 1]. Відомості про наявність близько 30 курганів на Замковій горі навела 1914 р. Н. О. Шмиткіна [27]. Інформацію про збережені 20 курганів, станом на 1976 р., повідомляв укладачу «Довідника» з археології Полтавщини Г. О. Сидоренко лубенський краєзнавець І. І. Горенко [20, с. 68]. Кілька з них, на краю мису, вдалося оглянути 1988 р. О. Б. Супруненко, Ю. Ю. Моргунову і Б. С. Ванцаку. Так як територія курганного могильника до середини 90-х рр. XX ст. була недоступна жодному з дослідників, кургани вважалися зруйнованими чи знищеними будівництвом.



Табл. 2

## Склад курганного некрополю

№ насипу	Висота (м)	Діаметр (м)	Стан насипу	Площа (м <sup>2</sup> )
1	0,30	10	Оплилий задернований насип, позначений плямою материкового викиду.	78,5
2	0,20	8	Дуже розплилий насип такого ж типу.	50,0
3	0,25	9	Оплилий насип з плямою материкового викиду. Задернований, пошкоджений плантажною канавою.	63,5
4	0,65	16	Задернований насип невеликого кургану з кушем на поверхні.	201,0
5	0,50	14	Невеликий сплошений насип задернованого кургану.	154,0
6	0,60	18	Подібний курган, зі слідами плантажної оранки.	254,0
7	0,70	19	Задернований насип кургану.	260,0
8	1,10	24 x 26	Найбільший збережений курган могильника, задернований, з траншеями плантажної оранки.	490,0
9	0,70	22	Задернований, добре збережений насип.	380,0
10	0,60	24	Такий же насип, задернований.	452,0
11	0,50	22	Задернований невеликий насип, що добре зберігся.	380,0
12	0,45	14	Невеликий насип задернованого кургану.	154,0
13	0,50	20	Подібний, дещо вищий насип, з кушем.	315,0
14	0,35	14	Невеликий задернований насип з рештками ями.	152,0
15	0,40	13	Подібний насип, зі слідами канави.	132,0
16	0,30	10	Рештки невеликого оплилого насипу, що задернований.	80,0
17	0,40	12	Невеликий досить оплилий задернований насип біля лісонасаджень на схилі.	113,0
18	0,30	16	Невеликий дуже оплилий задернований насип.	200,0
19	0,20	9	Дуже оплилий насип.	63,0
20	0,35	11	Невеликий насип, пошкоджений старою доріжкою	84,0



У 2004 р. між третім і четвертим з північного боку довгими бетонними сховищами для військової техніки, під час земляних робіт було виявлене жіноче поховання скіфської доби, що містило дрібні золоті бляшки, склопастове намисто, бронзові дзеркало і шпильки. Знайдені предмети розійшлися по руках серед місцевих та столичних колекціонерів.

На Замковій горі, поряд з ур. Замківщина (за 0,24 км на півд. захід — захід від могильника, в районі кол. складів паливно-мастильних матеріалів), Ф. І. Камінським 1881 і 1882 р. (згодом, на власні і кошти К. М. Скаржинської) проводилися дослідження двох, в т. ч. доволі значного, курганів скіфського часу зі впускними захороненнями наступних епох [2; 5; 6; 7; 8; 9, с. 114–115; 13, с. 18–19; 14, с. 8–9; 15; 16; 19, с. 50; 21, с. 216–218; 22, с. 71–72; 23; 26, с. 86–87].

Колекція розкопок Ф. І. Камінського майже без втрат зберігається у Полтавському краєзнавчому музеї імені Василя Кричевського [1; 4; 11].

Курганний могильник є північно-східною частиною значно більшого некрополя скіфської доби на Замковій горі, у складі, принаймні, 35-ти відомих за першим дослідником курганів. Частина з поховальних споруд знищена військовим будівництвом ХХ ст., а один чи два — досліджені археологічно у 1881 і 1882 рр.

За історико-архітектурним опорним планом м. Лубни частина Замкової гори з курганним могильником, розташована на мисоподібному виступі корінного берега р. Сули, визначена зоною охорони археологічного культурного шару (рис. 1: 3) [3, карта: 3].

Предметом охорони комплексу є збереження насипів поховальних споруд скіфського часу, під якими та в міжкурганному просторі поряд збереглися давні захороння, рештки пожег та тризнових відправ раннього залізного віку. У плані історії науки та культури комплексний об'єкт своїм існуванням ілюструє процес становлення археологічної науки наприкінці ХІХ ст. в Україні, діяльність Лубенського музею К. М. Скаржинської у 1880-х рр. та одного з його фундаторів — лубенського викладача-інтелігента, різночинця і мистецтвознавця Ф. І. Камінського (1845–1891) [23].

#### *Розкопки кургану № 3а/2016 р.*

Здійснені розкопки решток курганоподібного підвищення, розташованого за 8 м на південний захід від насипу кургану № 3 і належного до складу могильника (рис. 1: 3а). Останній не був облікований як курган з відповідним порядковим номером, оскільки вже за обстежень планувався до вивчення. Географічні коор-





Рис. 3. Замкова гора, ур. Курганний могильник. Курган № 3а/2016 р. План і профіль центральної бровки (1), поховання (2).

динати умовного центру цієї, як виявилось, поховальної споруди (тут і далі — за WGS-84), наступні:  $50^{\circ}01'20,484''$  північної широти і  $33^{\circ}02'10,529''$  східної довготи.

Курган займав край неширокої площини у надсхиллі плато Замкової гори, біля легколо підвищення в бік існуючих складських приміщень, за розташуванням немовби «випадав» з південного ряду наявних насипів, будучи віднесеним дещо на південний схід. Нівельована висота — 0,22 м, діаметр — 7,5 м (рис. 3: 1). Мав на поверхні сліди пошкодження ямою і пролягання через нього у 1960-х рр. польової дороги. На час досліджень залишався задернований. Вивчався із застосуванням бульдозера двома траншеями, із залишенням висової бровки (0,3 м), зорієнтованої в широтному напрямку.

Складався з дернистого чорно-коричневого чорнозему, вірогідно, принесеного зі схилів мису. Влаштований на тонкому прошарку стародавнього похованого ґрунту (до 0,2 м) і в давній час, вочевидь, мав незначну висоту. В центрі виявлені рештки невеликої поховальної ями (рис. 3: *n. 1*), пошкодженої грабіжниками, у південно-західній полі — заплила заглибина від прокладання кабелю середини ХХ ст. (рис. 3: *1: перекон*).

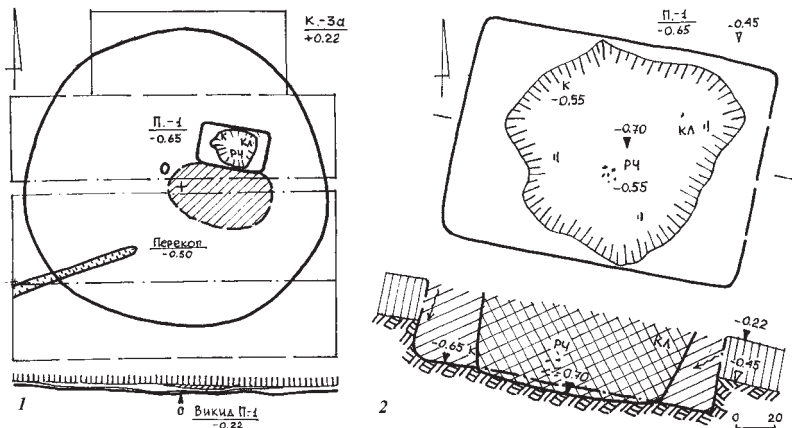
*Поховання.* Містилося за 0,8 м на північний схід від умовного центру (далі — УЦ). Здійснене у незначно заглибленій в материковий суглинок, майже широтно зорієнтованій за довшою віссю,



прямокутній за формою ямі, розмірами 1,2 x 1,6 м і глибиною 0,65 м (площа 1,9 м<sup>2</sup>). Прямовисні стінки ями, простежені з глибини 0,45 м, були помічені за слідами запливів. Слідів перекриття не виявлено (рис. 3: 2). Заповнення було зрите в центрі грабіжницькою ямою, навіть дещо заглибленою в центрі у материковий суглинок — до рівня 0,70 м УЦ. На південь — південний захід від ями на рівні похованого ґрунту лежав шар чорноземно-материкового викиду завтовшки 0,2–0,3 м, у планіграфії близький до овалу, розмірами 2,70 × 1,50 м (рис. 3: 1–2).

У заповненні виявлені крихкі кістки зі складу розвалу черепа, частина одного з хребців, молочний зуб, що належали дитині у віці більше місяця, кістковий тлін (рис. 3: 2). Знайдений також *уламок стінки* від ліпної *посуди*ні скіфського часу з помітними включеннями шамоту у тісті щільної маси. Фрагмент належав горщику зі злегка заглаженою зовнішньою поверхнею [25].

Крім кількох вуглин, рештки поховання жодних знахідок не містили (рис. 3: 2). Проте, за місцезнаходженням у складі могильника та знахідкою уламка ліпного посуду, курган може бути віднесений до числа поховальних пам'яток *скіфського часу*. Підстав для його більш точного датування не отримано.

У разі розміщення на території курганного могильника парково-рекреаційної зони, на місцях імовірного пролягання доріжок, а також під час засипання ям-котлованів від складів боеприпасів, на території комплексу в цілому *необхідно буде здійснити науково-рятівні заходи*, пов'язані з наглядом за земляними роботами і зберегти наявні наразі кургани (рис. 1), на які виготовлена облікова документація комплексної пам'ятки археології місцевого значення.

**2. Кілька курганів у північно-східній частині урочища Замкова гора**, на південний схід (азимуту 90°–189°) від вул. Михайла Грушевського та Петра Лубенського (північно-східна околиця міста), вздовж південно-східного схилу гори (кол. вкл. IV; рис. 7) [25, рис. 15; 17].

*Курган 1*, вул. Петра Лубенського, 26. Насип задернованого кургану висотою 0,7 м і діаметром 19 × 21 м займає край мисоподібного уступу плато (за 3–4 м від крутого схилу), за 60 м на південь від складських споруд ВІА «Трейд», поза межами приватизованої території ділянки, за 60 м на північний схід від ГРП на міському газопроводі високого тиску (ШРП) (рис. 7: *курган 1*) над вул. По-





Рис. 5. **Замкова гора, ур.**, південно-східна і південна частини. Місця шурфування (*позн. арабськими цифрами*) і закладених траншей (*тр.*).

I – розташування укріпленої садиби XVIII ст.;  
 II – останець замкового підвищення.

діл. Насип розплилий внаслідок дії ерозії, задернований. Слідів пограбувань чи ям не виявлено, залишки рівчака також відсутні.

З огляду на місце розташування кургану, поховальний об'єкт може належати до числа споруд з ґрунту *доби бронзового – раннього залізного віку*.

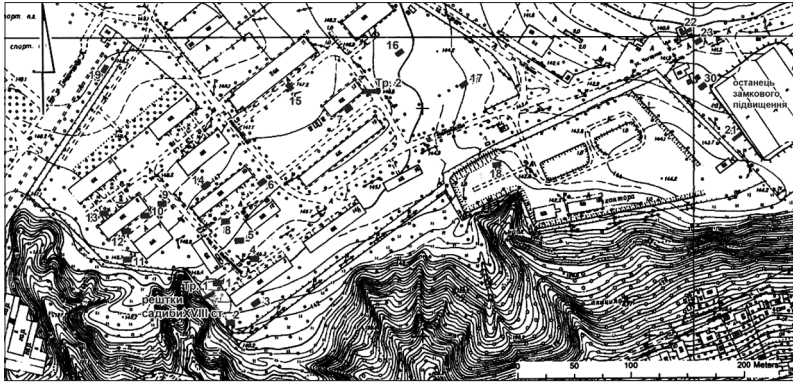
Поряд (на північний схід) помітне ще одне незначне кургано-подібне підвищення заввишки близько 0,25 м і діаметром до 10 м. Не виключено, що обидва ці об'єкти могли складати невелику курганну мікрогрупу в ур. Замківщина (рис. 7: *курган 1*) [22, с. 71; 263, с. 86–87].

Про більший з курганів згадував К. П. Бочарьов (1899 р.) [2].

Щойно виявлена поховальна споруда з ґрунту *потребує постановки на облік* як пам'ятка археології місцевого значення.

**Курган II, вул. Петра Лубенського, 28.** Насип задернованого кургану висотою 0,5 м і діаметром 14 × 16 м тягнє до краю мисоподібного уступу плато (за 14 м від крутого схилу), за 38 м на південь від складських споруд ВІА «Трейдінг» (поза їх огорожею і за межами наданої ділянки), за 95 м на північний схід від ГРП на міському газопроводі високого тиску (рис. 7: *курган 2*; кол. вкл. IV), здійма-



ючись над вул. Поділ. Насип розплилий, пошкоджений окопуванням колишніх огорож військової частини, наразі задернований. На західній полі наявні сліди подвійної заплилої траншеї огорожі.

З огляду на розташування кургану, поховальний археологічний об'єкт має належати до числа споруд з ґрунту скіфської доби і маркірувати своїм місцезнаходженням південно-західний край курганного могильника скіфського часу на Замковій горі [25].

Щойно виявлена поховальна споруда з ґрунту також *потребує постановки на облік* як пам'ятка археології місцевого значення.

**3. Рештки поселення роменської культури і давньоруського часу по вул. Михайла Грушевського, 10-12.** Сліди ділянки зруйнованих нашарувань селища чи висілку біля північної периферії посаду комплексу городища в ур. Верхній Вал виявлені в ході спорудження котловану під будівництво житлових будинків за №№ 10 і 12 ще 2009 р. (кол. вкл. IV: I) О. В. Сидоренком [25]. Вірогідно, це була найбільш віддалена на схід частина нагірного посаду, що тяжів до північно-східного схилу відрогу Олійницького яру і розташовувався ближче до схилу та парного ряду забудови зазначеної вулиці у смузі завширшки 50–90 м.

Виразні керамічні матеріали виявлені на площі близько 0,4 га, що перетиналася котлованами під фундаменти споруджуваних житлових багатоквартирних будинків. На той час у оголеннях стінок котлованів під шаром будівельного сміття XIX–XX ст. з глибини 0,3 м були помітні пошкоджені чорноземні культурні нашарування потужністю 0,3–0,5 м і кілька перетинів господарських ям. У відвалах виїнятого ґрунту зібрані уламки ліпного посуду скіфського часу, роменської культури та кілька фрагментів давньоруських гончарних посудин, численні вуглини й уламки обмазки. В ході огляду прибудинкової території 2016 р. зібрані додаткові знахідки. Південніше на Замковій горі вони відсутні.

Добірка матеріальних решток складається з трьох груп кераміки — скіфської доби, роменської культури і давньоруського часу. Невеликою кількістю представлени матеріали *скіфської епохи*: уламок вінця ліпного горщика, прикрашеного під потовщенням загостреного зрізу рядом проколів круглою паличкою, три фрагменти ліпних, переважно із заглаженою поверхнею, мисок: двох — відкритого типу з вертикальним вінцем, в одному випадку орнаментованим із зовні пальцевими відбитками, а нижче — наколами з внутрішнього боку, що на зовнішній поверхні утворюють перлиноподібні виступи (рис. 6: 2), в іншому — лише наколами з





Рис. 6. **Замкова гора, ур.**, південно-західна частина. Вул. М. Грушевського, 10-12. Уламки ліпного та гончарного посуду.

видовженими перлинами ззовні (рис. 6: 1); третій — уламок порівняно глибокої миски з потовщеним і загнутим до внутрішнього боку краєм прямо зрізаного вінця (рис. 6: 3). З-поміж фрагментів є частина плаского денця горщика з шерехатою поверхнею. Зразки більш архаїчних посудин мають у тісті блискітки кварцевого піску, вірогідно, дещо пізніших — крупні зернини шамоту.

*Пізньороменська* група кераміки представлена уламком відігнутого вінця великого ліпного горщика з вираженим вигином плічка та легкими пальцевими відбитками в основі над перегином (рис. 6: 5), вінцем мініатюрного горщика з пальцево-нігтьовим розчленуванням краю і добре виділеним вигином плічка (рис. 6: 6), фрагментом стінки великого горщика із заглаженою поверхнею, орнаментованого подвійним зигзагом так званої «гусенички» (рис. 6: 4), уламками пласких денць без утору і стінок ліпних горщиків.

*Давньоруський* керамічний комплекс репрезентують фрагменти гончарних горщиків кінця XI—XII ст. (рис. 6: 7–11), з-поміж яких наявний уламок посудини з відігнутими вінцями, уступом вгорі під покришку, плічком крутого перегину, вкритий комоподібними і видовженими нарізками по краю плічка і нижче його різко окресленого перегину (рис. 6: 7).

Таким чином, доводиться констатувати руйнування будівництвом упродовж 2009–2012 рр. ділянки периферії нагірного слов'яно-руського посаду городища в ур. Верхній Вал, розташованого на південно-західній частині Замкової гори, вздовж парного ряду забудови по вул. Михайла Грушевського — в районі сучасних житлових будинків за №№ 8–12. Огляд прилеглих городів, а разом із тим, сусідніх схилів Олійницького яру, спотворених терасуванням XVII–XIX ст., подібних знахідок не виявив. Залишається вва-







Рис. 7. **Замкова гора, ур.**, центральна і північно-східна частини. Місцезнаходження археологічних об'єктів, шурфів (позн. арабськими цифрами), зачистки (зач.).

жати цю ділянку віддаленим висілком у складі слов'яно-руського поселу, свого часу винесеним стародавнім населенням до південної основи плато Замкової гори [24].

Щодо матеріалів скіфського часу, то сліди численних поселень локалізуються вздовж вершини плато по сучасній вул. Монастирській — аж до кол. вул. Димитрова, а також в районі приміщення магазину «АТБ», і не досить значно віддалені від описаного місцезнаходження. Отже, основу плато мису Замкової гори із західного боку за доби раннього залізного віку займали велике чи кілька менших поселень скіфського часу, що могли мати різний час свого існування. Наразі ці селища вже повністю забудовані внаслідок розвитку міста у XIX–XX ст.

**4. Обстеження у південно-східній, центральній та північно-східній частинах Замкової гори**, проведені з метою перевірки залягання, наявності чи відсутності культурних нашарувань різних епох, що су-

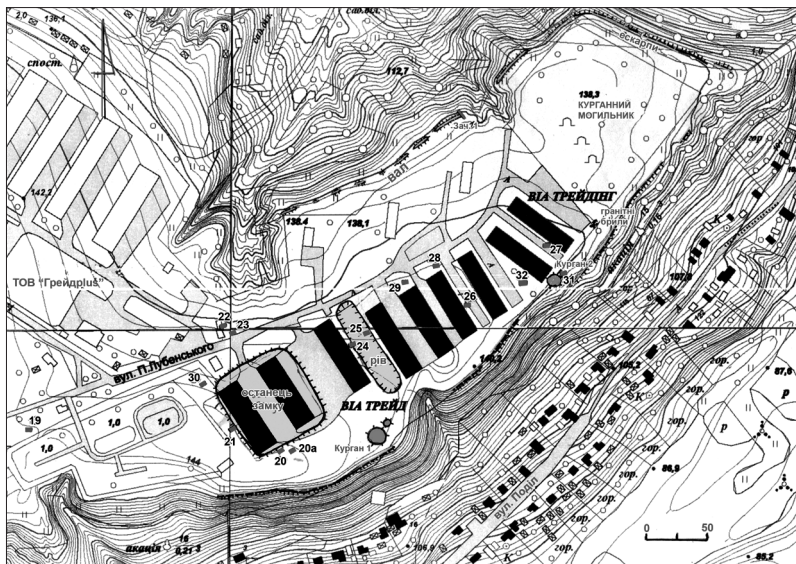

проводжувалися *шурфуванням* вільних від забудови ділянок від східного краю вул. М. Грушевського і вежі телеретранслятора до схилів підвищення плато над рр. Луб'янкою і Сулою в широтному напрямку, а також від правобіччя вул. П. Лубенського на південь — у меридіональному. Всього закладено **33 шурфи** розміром 0,7–1,2 × 2,0–3,0 м, **дві траншеї** 0,7 × 5,0 і 1,2 × 18,0 м та **зачистка** масиву валу довжиною 16 м (загальна площа шурфів, траншей і зачистки — більше 125 м<sup>2</sup> — рис. 7; кол. вкл. IV). Шурфування здійснювалося за допомогою екскаватора через кожні 20–80 м на території вільних ділянок, з детальним переглядом виїнятого ґрунту, зачисткою стінок шурфів і траншей за участі громадськості та представників депутатського корпусу Лубенської міської ради. За результатами шурфування проведена відповідна прес-конференція з кореспондентами місцевих, а пізніше й обласних масмедіа, підготовлені окремі передачі на лубенському міському телебаченні ТК «Лубни» і радіо [25, арк. 3–42].

Зазначимо, що південна частина Замкової гори має вигляд порівняно рівного плато ділянки корінного берега Сули (його максимальна абсолютна висота — до 145,3 м), з незначним перепадом висот у бік річкової долини на останніх 80 м надсхилля, у межах пониження близько 2–5 м (рис. 5). Ця задернована площа, зрідка зайнята стихійними насадженнями дерев і кущів, за віссю північний схід — південний захід, пошкоджена підсипками і рівчакми від складських приміщень колишньої військової частини, трасами прогорнутих бульдозерами шляхів сполучення, часом викладених бетонними плитами. Тут збереглося 12 підвищень від будівель розмірами від 7 × 10 до 10 × 45–50 м, в оточені менших підсипок, численних ям, завалених колодязів, траншей, розібраних цегляних споруд.

Схили Замкової гори з боку міста зберігають сліди ескарпування у верхній частині, з уступом у 5–7 м і крутизною від 35° до 70°. Вони задерновані, поросли деревами й кущами, в основі мають площини стежкових уступів (1,5–3,5 м). Лінія ескарпування далі пролягає вздовж схилу корінного берега у північно-східний бік над вул. Поділ (кол. Фрунзе), позначаючи певні фортифікаційні заходи з укріплення і підсилення схилу у першій — другій чвертях XVII ст. (рис. 5; 7). Це ескарпування було дієвим заходом поліпшення обороноздатності над добре захищеним самою природою (болота, стариці Сули з навколишніми лісовими масивами) гирлом р. Вільшанки, до якого прилягала вільна від насаджень і забудови Вільшанська толока [2].

Рештки єдиного археологічного об'єкту виявлені тільки на крайній південно-західній ділянці Замкової гори, у надсхиллі



над 1-м Першотравневим провулком з боку Луб'янки (кол. вкл. IV, рис. 4: III; 5: I).

Нижче наводимо опис наслідків шурфування, в ході якого виявлені окремі знахідки чи певні археологічні об'єкти. Детальніша характеристика всіх шурфів подана в науковому звіті за проведені дослідження [25, арк. 9–42].

**Траншея 1.** Влаштована над південно-західним мисоподібним уступом Замкової гори, обмеженим двома ярами, за 8 м нижче від геодезичного репера з підвищенням у 145,4 м (за 11,5 м на південь від нього), на південь від огороженої дощатим парканом приватизованої ділянки зі складським приміщенням по вул. М. Грушевського (кол. вкл. IV, рис. 4: 1 *тр.*), за 10 м від схилу в бік Луб'янки (рис. 5: *тр. 1*). Розміри — 0,7 × 5,0 м. Зорієнтована у напрямку північний захід — південний схід. Прокопувалася до глибини 2,95 м (рис. 8).

Траншея перетнула порівняно вузький *рів* навколо окремої по-замиської садиби початку XVIII ст., спорудженої на місці ділянки з господарською забудовою XVII ст. Виявлена у зачищених стінках траншеї ширина рову по верху становила 4,3 м (рис. 8). Географічні координати умовного «0» для траншеї становили — 50°01'08,5" північної широти та 33°01'31,6" східної довготи. Рів фіксувався з рівня 0,7 м від «0» — сучасної денної поверхні надсхилля і був влаштований із зачищеного (ерозованого) за козацького часу рівня залягання материкового суглинку. Далі його стінки опускалися в материк під кутом близько 45°, а на глибині 2,0 м — були заглиблені більш стрімко — під кутом 75°, утворюючи вузьку (0,8–0,7 м) «канавоподібну» заглибину з пласким дном на рівні 2,95 м (рис. 8).

Заповнення рову було стратифікованим. У верхній частині воно складалося з сіро-коричневого однорідного зволоженого перемішаного чорнозему з ледь помітними домішками суглинку, що просідав лінзою до рову (до глибини 1,15 м від рівня сучасної денної поверхні). По центру його перетинала вузька канава перекопу середини XX ст. Нижче цей ґрунт підстилав більш щільний сірий чорнозем з попелястим вмістом, що заповнював всю нижню вужчу частину заглибини, часом зі слідами материкових затьоків (рис. 8). У вмісті верхньої частини заповнення, на глибині 0,8 м, знаходився кований залізний утримувач колоди у вигляді літери «М» (22 × 34 см) з напівдіаметром у верхній частині близько 8 см, відкований з квадратного стрижня 1,6 × 1,6 см, з двома отворами на краях під великі цвяхи (рис. 9) — деталь облаштування входу





Рис. 8. Траншея 1.  
План і профіль  
північно-східної стінки.

до садиби чи якогось його елементу, що може датуватися широко — від кінця XVII до кінця XVIII ст. Тут же у заповненні виявлені й два уламки гончарного посуду — від верхньої частини задимленого коричневоглиняного горщика з вертикальним вінцем, різко відігнутих назовні, що в основі прикрашене двома смугами ангобу коричневого кольору (рис. 10: 1), та стінки цього ж горщика. Подібна кераміка зустрічається в лубенській окрузі у комплексах початку XVIII ст.

Рів з південно-західного боку перетинав через центр заглибину зернової *ями 1*, вірогідно, кінця XVII ст. з попелясто-суглинковим чорноземним вмістом (рис. 8: *я. 1*). Яма мала круглу в плані форму, в нижній частині її стінки дещо звужувалися, скруглено утворюючи вирівняне дно. Зафіксовані дослідженнями параметри ями: діаметр стінок на рівні виявлення — 0,7 м, на рівні дна — 0,6 м, глибина від «0» — 1,4 м, збережена глибина — всього 0,34 м. У переденні трапилося кілька уламків гончарного посуду. Це — фрагменти стінки і донець світло-коричневоглиняних горщиків без оздобы ангобами та частина основи невеликого кухлика у кольорі глини діаметром 7 см (рис. 10: 2–3).

Залишки рову можуть бути рештками *огорожі укріпленої садиби кінця XVII — початку XVIII ст.*, винесеної поза межі міської полкової фортеці [24, с. 8–9]. В іншому випадку їх можна розглядати (суто гіпотетично) як залишки суцільного оточення ровоподібним рівчаком всього периметру Замкової гори часу влаштування на ній

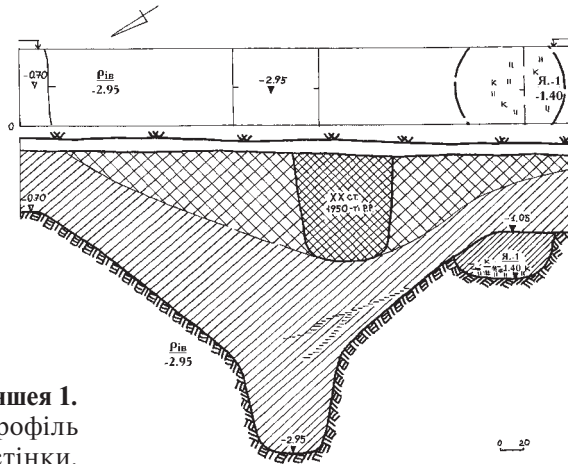



Рис. 9. Траншея 1.  
Кований виріб. Залізо.



Рис. 10. Траншея 1.  
Уламки гончарного посуду.

замку Олександрова у першій – на початку другої чверті XVII ст. Проте, перевірка цієї здогадки закладанням неподалік кількох шурфів так і не дала стверджувальних результатів.

**Траншея 2** на плато Замкової гори, ближче до її звуження, утвореного меридіонально розташованими старими ярами (абсолютна висота 146,9 м), на північний схід від кол. складських приміщень військової частини за №№ 13 і 15, за 130 м від схилу в бік Сули (кол. вкл. IV, рис. 4: *тр. 2*; 5: *тр. 2*). Географічні координати умовного «0» на підвищеній частині — 50°01'14,2" північної широти та 33°01'33,6" східної довготи. Розміри — 1,2 × 18,0 м, зорієнтована за близькою до широтної довшою віссю, прокопувалася до глибини 1,8 м з північно-східного боку (рис. 11). Перетинала підвищену ділянку плато на місці старої дороги середини XX ст., влаштованої вздовж валоподібного насипу, зорієнтованого у напрямку північний захід – південний схід, що немовби пролягав по наближеному до звуження масиву перешийку Замкової гори (кол. вкл. IV, рис. 4: *залішки валу*). На сучасній денній поверхні цей валоподібний насип простежений між вул. П. Лубенського та дорогою об'їзду вздовж південно-східного схилу Замкової гори на загальній відстані 230 м. Візуально, він сприймається помітним підвищенням висотою у 1,5–2,2 м завширшки близько 3,5–6,0 м. По його верху у 1960-х рр. була прокладена дорога до групи складів дивізії.

У перетині зачищеного східного профілю стінки траншеї, під наведеним ґрунтом простежувався масив розповзлого суглинкового насипу висотою до 1,2 м, що мав в основі ширину 5,5 м

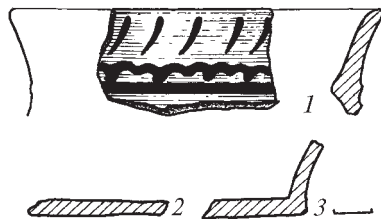



Рис. 11. Траншея 2. План та профіль східної стінки з рештками валу.

(рис. 11). Масив цей — порівняно однорідний, з тонкими прошарками чорнозему, доволі рихлий. З північно-західного боку в основі навалування простежувалася неглибока траншейка завширшки 1,2 м, опущена у материк на 0,55 м. Ця заглибина, як здається, мала новітнє походження і була пов'язана з роботами з відведення талих вод та підсилення дороги у другій половині ХХ ст. Щодо напільного південно-східного боку, то тут слідів не те що рову, а й незначного рівчака не проглядалося.

У масиві насипу жодної зі знахідок не виявлено. Суто гіпотетично, невеликий вал міг бути рештками суцільного відмежування простору передвального гласісу від вільної й зайнятої колишніми садами й городями території між замком і містом. Саме про сліди такого невеликого і помітного до початку ХХ ст. валу згадує у своїй праці К. П. Бочкарьов [2, с. 16].

Отже, вірогідно, що траншеєю був перетнутий масив напільного передзамкового обвалування — ймовірний авангардний рубіж на підступах до замку. Цей об'єкт варто зберегти на майбутнє з метою додаткових досліджень або музеєфікації, принаймні, його залишення в існуючому вигляді та використання в екскурсійній діяльності.

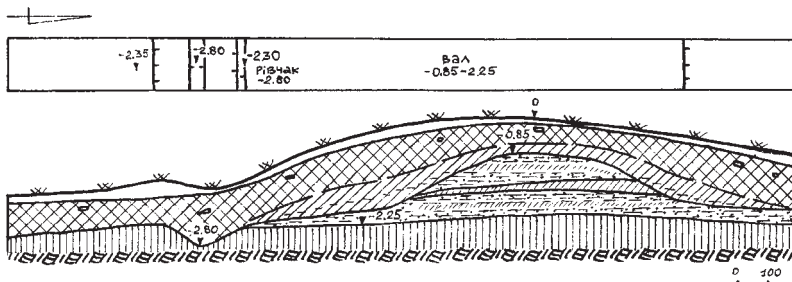
*Останець замкового підвищення, вул. П. Лубенського, 24-26.* Задерноване і значною мірою забудоване двома капітальними ангарами підвищення розгорнутого бульдозерами у 1970-х рр. останця замку, обмежене з напільного північно-східного боку заглибиною загорнутого рову, знаходиться у звуженій частині мису Замкової гори з абсолютними значеннями висот близько



144–145 м (рис. 7), між ангаром 5 та безпосередньо на ділянці ВІА «Трейд». Добре простежується візуально (рис. 17) і знаходиться за 10–12 м на південь від проїжджої частини вул. П. Лубенського, завершуючись за 30–50 м від схилу до Сули над вул. Поділ (рис. 7: *останець замку*), на загальній площі 140 × 80 м (1,12 га). Має прямокутну зі скругленими кутами, видовжену з північного заходу на південний схід форму, висоту над околom 2,0–2,8 м. Це підвищення відзначене на детальних картографічних матеріалах масштабів 1: 10 000 та 1: 25 000 другої чверті – середини ХХ ст. Географічні координати кутів останця замкового підвищення: 50°01'16,4" північної широти та 33°01'58,3" східної довготи, 50°01'15,1" і 33°01'53,6", 50°01'11,1" та 33°01'58,3", 50°01'12,8" і 33°02'01,7" відповідно (кол. вкл. IV, рис. 4).

Краї підвищення пологі, з рівномірної форми схилами крутизною 14°–30° (рис. 17), що оконтурюють прямокутну ділянку плаского майданчика розміром 120 × 70–75 м (площа 0,85 га). Майданчик з північного сходу та південного заходу вздовж довшої частини забудований великими цегляно-бетонними ангарами (рис. 16–18). Центральна частина та північно-східний його бік заасфальтовані. Провести шурфування на майданчику не дозволили власники та орендарі, адже останнє було пов'язане з необхідністю руйнування асфальтного покриття подвір'я.

У північно-західній частині майданчика, на в'їзді до території подвір'я ВІА «Трейд» є рештки закиданого будівельним сміттям провалу колодязя, що стався 2013 р. Він мав розміри — 2,5 × 3,0 м, осунувся до глибини 2,5 м, в основі наближаючись до круглої форми. Кількаразово закидався будівельними рештками впродовж останніх років (рис. 18). Географічні координати центру заглибини провалу, й досі помітної за просівом, — 50°01'14,7" північної широти, 33°01'55,3" східної довготи.

Останець колишнього замкового підвищення *залишається потенційною ділянкою для проведення археологічних досліджень*, що можливі за вирішення питання отримання дозволу на їх проведення від власників.

*Ділянка замкового рову вул. П. Лубенського, 28.* Задернована заглибина загорнутого бульдозерами у 1970-х рр. рову з північно-східного боку від останця замку, у звуженій частині мису з абсолютним значенням висоти близько 142 м, між ангаром 5 (з північно-східного боку) та межею ділянки ВІА «Трейд», пролягає між будівлями смугою завширшки в 28–30 м від проїжджої частини вул. П. Лу-



бенського майже до схилу в бік р. Сули і вул. Поділ (кол. вкл. IV, рис. 4: *рів*; 7: *рів*), на загальній відстані 78 м.

Географічні координати скруглених кутів заглибини:  $50^{\circ}01'13,6''$  північної широти та  $33^{\circ}02'01,9''$  східної довготи;  $50^{\circ}01'16,3''$  і  $33^{\circ}01'59,7''$ ;  $50^{\circ}01'13,9''$  та  $33^{\circ}02'02,7''$ ;  $50^{\circ}01'16,2''$  і  $33^{\circ}02'59,2''$  відповідно. Зорієнтована за близькою до широтної довгою віссю — з північного заходу — півночі на південний схід — південь. Відносна глибина сучасної овального перетину заглибини — 2,5–2,7 м. Поверхня давніх бермових й інших уступів над ровом знівельована земляними роботами третьої чверті ХХ ст. Заглибина рову загорнута, перекрита напластуваннями суглинку і міститься між ангарми 5 і 6 (рис. 16). Дослідження рову не проводилися. При шурфуванні встановлене перекриття масиву рову потужним шаром материкового лесоподібного суглинку, нагорнутого при будівництві ангарів. Решток додаткових елементів фортифікації навколо рову не виявлено.

**Шурф 24, вул. П. Лубенського, 28.** Закладений на плато гори поряд із рештками напільного рову з північно-східного боку від останця замку у звуженій частині мису, з північно-східного краю території ВІА «Трейд», за 2 м на північний схід від середини корпусу цегляного ангару, на задернованій ділянці, за 70 м від схилу з боку Сули (рис. 7: 24). Географічні координати умовного «0» —  $50^{\circ}01'14,2''$  північної широти,  $33^{\circ}01'02,6''$  східної довготи. Розміри шурфа — 0,8 × 2,0 м, він зорієнтований за широтною довгою віссю, прокопувався до глибини 1,3 м. Розташований на знівельованій земляниці роботами ХVІІ ст. і пошкодженій розгортанням бульдозером у третій чверті ХХ ст. ділянці над схилом знищеного рову, тяжіючи до краю підвищення з основою замку.

Стратиграфічно до глибини 0,20 м у стінках шурфу був помітний суцільний дерновий шар чорнозему, під ним до 0,50 м містився прошарок мішаного чорноземного ґрунту, що лежав на похованому чорноземі (0,50–0,80 м), підстеленому тонкою смужкою відкладень передматерика. З глибини 1,15–1,20 м під ним залягав материковий лесоподібний суглинок (рис. 12).

Похований стародавній ґрунт майже посередині шурфа в меридіональному напрямку перетинала вузька канавка завширшки 0,30 м і глибиною 0,30–0,40 м, впущена з рівня похованого чорнозему. Її вміст був перемішаним чорноземно-материковим, без різних знахідок, окрім уламка стрижня кованого залізного цвяха







Рис. 12. Шурф 24.  
План та профіль східної стінки.



Рис. 13. Шурф 24. Уламок ручки черпака скіфського часу.

(рис. 12: *ц*). Час появи цієї канавки цілком може бути співставлений з будівельною діяльністю першої половини XVII ст.

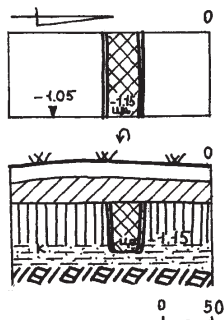
Цікаво, що на межі чорнозему і передматерикового ґрунту (1,1 м від «0») виявлена єдина знахідка — уламок овальної у перетині ручки ліпного черпака із заглаженою поверхнею *скіфського часу* (рис. 12: *к*). Цей невеликий фрагмент розмірами  $1,9 \times 1,1 \times 4,0$  см містив у тісті домішки кварцитової жорстви і піску (рис. 13) та, вірогідно, був переміщений з ділянки тризнової відправи одного з підкурганних захоронень.

Шурф натрапив на місце над схилом напільного (з боку Вільшанки) рову замку, де містилася одна з канавок будівельників комплексу палацу чи елементів його фортифікації. Щодо знахідки доби раннього залізного віку, то вона пов'язана з функціонуванням поряд курганного некрополю скіфської доби.

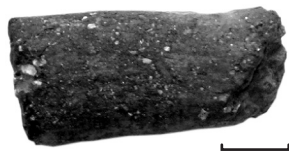
*Зачистка 1*, вул. М. Грушевського, 35, кінно-спортивний комплекс «Замкова гора». Влаштована на північно-західному схилі, за 75 м з північ від приміщення конюшні на північно-східному мису Замкової гори (за 6 м на захід від її огорожі), на задернованій ділянці валоподібного підвищення над долиною струмка Кам'яний Потік і надзапlavною частиною спуску вул. Монастирської (кол. вкл. IV, рис. 4: *зач. 1*; 7: *зач. 1*).

Розміри зачистки-перетину —  $1,0 \times 16,0$  м (рис. 16). Розріз пошкодженої новітнім яром ділянки зачищеного масиву валу був зорієнтований майже у широтному напрямку, ділянка прокопувалася від вершини валу до глибини 2,15 м. Розташована у надсхиллі ескарпованої частини мису з давнім задернуванням, на захід від курганного некрополю скіфського часу.





Рис. 14. Зачистка 1. Профіль перетину валу.

Зауважимо, що вздовж крутого схилу північно-західного мису Замкової гори, над долиною струмка, за козацького часу була споруджена додаткова ділянка обвалування з бермоподібним уступом над крутим схилом, що з обох боків фланкувала підйом із заплави у вигляді неширокого крутого узвозу, на місці якого й виник новітній ярк (кол. вкл. IV). У 1970-х рр. тут вряди-годи здійснювався проїзд важкої військової техніки.

Ділянка валу простежена на відстані близько 80–90 м на абсолютних рівнях 137,5–138,4 м або 11–12 м над заплавою струмка, дещо нижче поверхні плато. Вірогідно, свого часу цей вал охоплював надсхилля всього північно-західного виступу мису Замкової гори, завершуючись підвищенням з боку яру з південного заходу з абсолютним значенням висоти 138,4 м (рис. 7). Він зберігся фрагментарно окремими відтинками у задернованому вигляді, що добре помітні і сьогодні. На оголеному схилі найменшого з таких відтинків й була закладена зачистка, влаштована шляхом підрізання масиву (рис. 7). Її північна стінка зачищалася з прокопуванням до материка.

Географічні координати вершини ділянки валу — умовного «0» — 50°01'21,6" північної широти, 33°02'03,6" східної довготи.

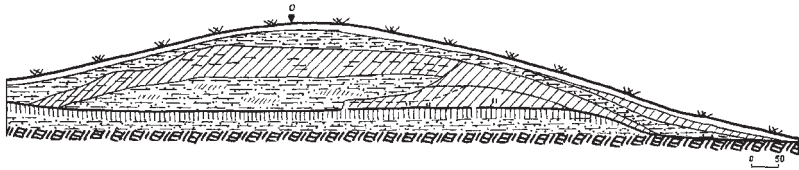
Отримана наступна стратиграфічна картина, відзначена у масиві насипу, що впевнює у фортифікаційному призначенні цієї ділянки обвалувань (рис. 14): 0–0,25 м — чорноземний дерновий шар; 0,25–0,60 м — суглинково-чорноземний шар масиву, що з'явився від підсипання виїнятого ґрунту із західної бермової частини надсхилля; 0,60–1,10 м — порівняно потужний шар чорнозему зі вкрапленнями суглинку з плато гори, насипаний над основою навалування; 0,65–1,80 м із західного боку — від схилу — порівняно вузький масив чорнозему — «гребінь» (близько 5 м, заввишки 1,3 м) зі влаштування оголення «бермового» уступу, з тонким прошарком материкового суглинку та окремими крупни-



ми вуглинами на похованій поверхні — основа влаштування валу; 1,10–1,75–1,80 м — товстий масив суглинково-попелястого ґрунту в основі валу; 1,75–1,80–2,00 м — похований ґрунт — чорнозем над-схилля, пошкоджений давньою ерозією; 2,00–2,20 м — передматериковий суглинок з домішками чорнозему внаслідок діяльності землеріїв; з 2,20–2,30 м — материковий лесоподібний суглинок.

Таким чином, зачисткою встановлена ширина основи валу в 14 м, ширина його верхньої частини — близько 4,0–4,5 м, висота — в 2,0–2,2 м, наявність у його основі із західного боку підрізаного горизонтального бермоподібного уступу завширшки понад 3,0 м. Знахідок у зачистці не виявлено.

Отже, зачистка влаштована на збереженій ділянці валу, що, вірогідно, був споруджений наприкінці першої — на початку другої чверті XVII ст. з боку долини Кам'яного Потоку і підсилював смугу укріплень над узвозами і спусками від замку з боку долин струмка й р. Вільшанки. Ділянка обвалувань була частиною фортифікації Замкової гори часу існування на ній замку Ієремії Вишневецького (рис. 7).

**Скупчення гранітних брил** у південно-східній частині курганного могильника скіфського часу, біля завершення *вул. П. Лубенського*. Виявлене на північний схід від 1-го ангару (з північно-східного боку Замкової гори), за 45 м на південь від насипу кургану № 4 некрополю (кол. вкл. IV, рис. 4; 7). Утворене внаслідок розгортання бульдозерами у 1970-х рр. насипів курганів та решток споруд у колишньому парку замку. Оголилося внаслідок невеликих земляних робіт влітку 2015 р.

Гранітні брили не могли бути навезеними до Замкової гори під час будівництва ангарів. Про це розповідали й військовослужбовці-ветерани, які проходили службу на складах Чапаївської дивізії. Каміні свого часу знайдені саме на ділянці плато мису, в тому числі під час пошуків у провалі підземелля, що стався 1994 р. Вірогідно, частина з них мала відношення до влаштування фундаментів якихось будівель біля замку, частина — була окрасою давнього парку, один з уламків — стелою з давнього насипу курганного могильника.

У скупченні за допомогою екскаватора вигорнуто чотири великих камені різної форми і походження. Кілька інших залягали дещо глибше, частково перекриваючись асфальтуванням ділянки, тому не виймалися. Опис цих брил, що наразі викладені в основі імпровізованого пам'ятного знаку неподалік місця існування замку Олександрова, наводиться нижче.





Рис. 15.  
Скупчення  
гранітних брил.  
Брили (1, 2)  
та уламок  
стели (3).  
*Сірий граніт.*

1. Видовжена шестикутна брила сірого граніту неправильних обрисів розмірами  $1,33 \times 0,85 \times 0,65$  м, масою більше 300 кг (рис. 15: 1). Боки обколоті й оббиті, оглеєні. Слідів обробки, крім відколювання у кар'єрі, не помічено. Вірогідно, мала відношення до влаштування фундаменту капітальної будівлі XVII ст.

2. Чотирикутний, трапецієподібної в плані форми сірогранітний камінь розмірами  $0,65 \times 0,45 \times 0,40$  м, масою близько 180 кг (рис. 15: 2). Боки оббиті, без слідів глиняного розчину. Слідів обробки, крім кар'єрного відколювання, не помічено. Також, вірогідно, мав відношення до влаштування фундаменту будівлі XVII ст.

3. П'ятикутна сірогранітна брила розмірами  $0,55 \times 0,35 \times 0,43$  м, масою менше 150 кг. Оббита, зі слідами глиняного розчину. Вірогідно, належала фундаменту будівлі XVII ст.

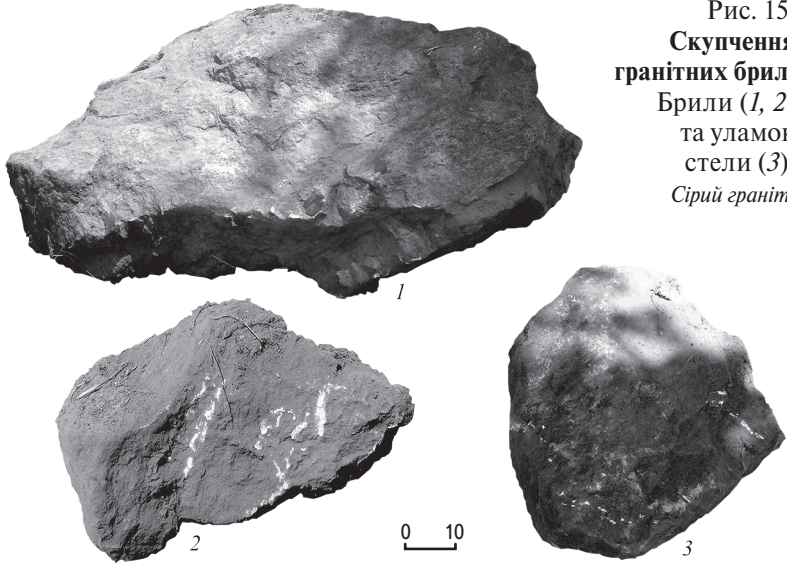
4. Уламок нижньої частини архаїчної стели наближених до антропоморфних у плані обрисів з сірого граніту, з частково скругленими боками, висотою 0,59 м, шириною 0,47 м і товщиною 0,11–0,16 м, масою близько 70 кг (рис. 15: 3). Без слідів глиняного розчину. Верхня частина відбита. Помітні сліди обробки — оббивання, сколювання ударами невеликого молота. Це — частина



стели доби раннього бронзового віку, знахідка якої трапилася не-подалік периферії курганного могильника.

Скупчення каменів, переміщених внаслідок будівельних робіт зі влаштування військових ангарів, засвідчує не тільки наявність у складі некрополю окремих курганів доби раннього бронзового віку, а й існування неподалік залишків будівництва капітальних фундаментів замкових споруд чи певних малих форм паркової архітектури.

Таким чином, унаслідок обстежень та досліджень у м. Лубни зафіксовані складові кількох комплексних пам'яток археології, про які уточнена інформація, деталі описів, зняті їх географічні координати, укладені плани, здійснена фотофіксація, а також в ряді випадків здобута нова й необхідна для дослідників інформація. Щодо обстежень на Замковій горі, то встановлені наступні факти:

1) *руйнування ділянки нагірного селища* (посаду) у південно-західній частині Замкової гори, вздовж вул. М. Грушевського, 10-12 і навколо, знищеного забудовою; проведення тут археологічних досліджень наразі вже не має сенсу, а ділянка може використовуватися за існуючим призначенням;

2) *існування на південно-східному виступі Замкової гори, майже навпроти вул. 2-й Верхній Вал, культурних нашарувань і решток огорожі укріпленої садиби* початку XVIII ст.; ця ділянка площею 0,3 га потребує збереження й охорони і за особливої необхідності може бути досліджена археологічно;

3) *відсутність культурних нашарувань* у південно-східній і більшій південно-західній частинах Замкової гори, площа яких між вул. М. Грушевського та П. Лубенського, крім смуги надсхилля з боку Сули у 80–100 м, аж від вежі телеретранслятора з північного західного боку, може використовуватися згідно із пропозиціями доповнень до існуючого Генерального плану розвитку міста; умовою забудови цієї ділянки є проведення на місці запланованого зведення будівель наглядку археологами за земляними роботами;

4) *відсутність культурних нашарувань* у центральній частині Замкової гори, навпроти ділянки, що використовується ТОВ «Грейд-плюс», площа якої між вул. П. Лубенського, крім смуги надсхилля з боку Сули у 80–100 м, може використовуватися під забудову. Тут доцільне збереження траси старої дороги, що прокладена по обвалуванню гласісу замку, як орієнтира колишньої фортифікаційної споруди;



Рис. 16.  
**Замкова гора,  
ур., північно-  
східна частина.**  
Рештки рову.  
*Із заходу.*



5) *збереження* по вул. П. Лубенського 24–26 (на території ВІА «Трейд») *останця підвищення замку*, добре помітного за пагорбом у 2–3 м і позначеного на картографічних матеріалах ХХ ст. (орієнтовна площа 1,12 га); ця ділянка повина *оберігатися від руйнувань* нашарувань в ході земляних робіт, досліджуватися в разі їх проведення і після додаткового вивчення може бути визнаною археологічним й історичним об'єктом;

6) *збереження* по вул. П. Лубенського 26 (між територією ВІА «Трейд» і сусіднім з північно-східного боку ангаром) *решток напільного рову замку*, завширшки до 30 м і довжиною близько 80 м, помітного за заглибиною в 2–3 м; ця ділянка також повина *оберігатися від руйнувань*, досліджуватися в разі проведення земляних робіт і після додаткового вивчення має бути зарахована до числа археологічних й історичних об'єктів;

7) *збереження* по вул. Грушевського, 35 і вздовж західного схилу долини струмка Кам'яний Потік *ділянки допоміжного обвалування*, влаштованого над узвозами замку з боку Вільшанської заплави; загальна довжина цієї ділянки укріплень — понад 500 м (аж до меж території ТОВ «Грейд-плюс») і вона повинна *оберігатися від руйнувань* та бути визнаною археологічним й історичним об'єктом;

8) *збереження* вздовж північно-західного, північно-східного та східного схилів Замкової гори з боку Вільшанської толоки і Подолу ділянок ескарпувань схилу у верхній частині [10, с. 55, 56], наразі зайнятого насадженнями дерев і кушів;

9) *існування* у північно-східній частині Замкової гори з боку Вільшанської толоки 20 насипів курганів могильника скіфського часу [17, рис. 2; 20, с. 68; 25], взятого на облік як *археологічний комплексний об'єкт* місцевого значення;





Рис. 17.  
**Замкова гора, ур.,** центральна частина.  
Північно-західний кут замкового останця з ангаром ВІА «Трейд». З північного заходу.



Рис. 18.  
**Замкова гора, ур.,** центральна частина.  
Рештки провалу колодязя на в'їзді до території ВІА «Трейд». Із заходу.

10) наявність зі східного боку надсхилля Замкової гори з боку Подолу насипів ще 2-х невеликих курганів, взятих на попередній облік як археологічні об'єкти.

Рекомендацією за наслідками археологічних обстежень Замкової гори є влаштування у надсхилевій зоні (на 80–100 м смуги вздовж Сули) і ділянці в її північно-східній частині з рештками курганного могильника *ландшафтної зони відпочинку* – парку з пішохідним маршрутом в бік Вільшанської толоки, майданчиками огляду заплави й міста. В цьому парку насипи давніх курганів повинні залишитися задернованими, з позначенням відповідними щитами і знаками. Рештки фортифікації й останець замку також можуть бути позначені відповідними інформаційними вказівниками. Для пішохідних доріжок не варто змінювати існуючі чи



утворені військовим будівництвом особливості мікрорельєфу. Все це буде своєрідною пам'яттю колишньому часу ігнорування й нищення власної історії та об'єктів історико-культурної спадщини, свідченням імперських амбіцій, а, разом із тим, на протипагу колишнім руйнуванням, засобом єднання з чудовою природою Посулля. Створення такої рекреаційно-паркової зони збільшить кількість зелених насаджень у місті на Сулі і збереже зону історичного ландшафту тисячолітніх Лубен, а також вигляд мальовничого міста з низинних засульських теренів.

### Джерела та література

1. Артемьев А. В. Антропологические материалы в собрании Е. Н. Скаржинской / Артемьев А. В. // АЛЛУ. — Полтава : Археология, 2002. — № 1 (11). — С. 34–36.
2. Бочкарев К. П. Очерки Лубенской старины: С старинным планом и видами г. Лубен / К. П. Бочкарев. — М. : тип. Т-ва Скор. А. А. Левенсон, 1901. — Вып. 1. — 39 с., 2 табл.
3. Історико-архітектурний опорний план міста Лубни Полтавської області / ДП ДПІ «Міськбудпроект», м. Полтава. — Полтава, 2012 // Пояснювальна записка. — 69 арк. — Карта іст. ареалів М 1: 5 000 см.
4. [Каминский Ф. И. Каталог предметов из собрания г-жи Е. Н. Скаржинской, представленных на выставку к VIII Археологическому съезду в Москве] / [Ф. И. Каминский] // Тр. VIII Археол. съезда / МАО. — М., 1897. — Т. IV. — С. 238–239. — Табл. LXXX – LXXXII.
5. Каминский Ф. И. Раскопки в окрестностях Лубен / Ф. И. Каминский // Чтения в Истор. общ-ве Нестора Летописца. — К., 1888. — Кн. 2. — Отд. I. — С. 218.
6. Кулатова И. Н. К вопросу о сарматских памятниках Полтавщины / И. Н. Кулатова // Охорона і дослідження пам'яток археології Полтавщини. Третій обл. наук.-практ. семінар: тез. доп. — Полтава : Вид-во «Полтава», 1990. — С. 144–148. — Рис. 17.
7. Кулатова И. Н. Памятники времени проникновения сармат в Днепро-Полтавское лесостепное Левобережье / Кулатова И. Н., Супруненко А. Б. // ПАЗ – 1999: зб. наук. пр. — Полтава : Археология, 1999. — С. 134–161.
8. Кулатова И. Н. Раннесарматские памятники Ворсклинско-Сульского междуречья / И. Н. Кулатова, А. Б. Супруненко // Проблемы скифо-сарматской археологии Северного Причерноморья (к 100-летию Б. Н. Гракова): сб. науч. ст. / Запорож. ГУ; МГУ; ЦОДПА та ін. — Запорожье, 1999. — С. 148–154.
9. Кухарская Е. Н. К вопросу об одном типе погребений зарубинецкого времени / Кухарская Е. Н., Битковский О. В. // ПАЗ: зб. наук. пр. / ЦОДПА; [за ред. Супруненка О. Б.]. — Полтава: Полтав. літератор, 1994. — Ч. 2. — С. 113–120.
10. Кучера М. П. Змиевы валы Среднего Поднепровья / М. П. Кучера; АН УССР, Ин-т археол. — К. : Наукова думка, 1987. — 209 с.





11. Луговий Р. С. Розкопки Ф. І. Камінського 1881 і 1882 рр. на Замковій горі у Лубнах / Р. С. Луговий, О. В. Коваленко, Л. М. Лугова // Старожитності Посулля. Пам'яті Ф. І. Камінського (1845 – 1891): зб. наук. пр. / ЦП НАНУ і УТОПІК; ЦОДПА; Управ. культ. і мист. виконк. Лубен. міськ. ради; [редкол.: Біляєва С. О., Ковальова І. Ф., Супруненко О. Б. (відп. ред.) та ін.]. – К. : ЦП НАНУ і УТОПІК, 2016. – С. 32–41.

12. Ляскоронский В. Г. Городища, курганы и длинные (змиевые) валы в бассейне р. Сулы / В. Г. Ляскоронского // Тр. XI Археол. съезда / МАО. – М., 1901. – Т. 1. – С. 404–457.

13. Максимов Е. В. Среднее Поднепровье на рубеже нашей эры / Е. В. Максимов; АН УССР, Ин-т археол. – К. : Наукова думка, 1972. – 184 с.

14. Максимов Е. В. Зарубинецкая культура на территории УССР / Е. В. Максимов; АН УССР, Ин-т археол. – К. : Наукова думка, 1982. – 184 с.

15. Махно Е. В. Раннеславянские (зарубинецко-корчеватовские) памятники в Среднем Поднепровье / Е. В. Махно // Сов. археология. – М., 1955. – Т. XXIII. – С. 81–100.

16. Махно Е. В. Поховання на Замковій горі в Лубнах: (Розкопки Ф. І. Камінського) / Є. В. Махно // Археологія. – К., 1965. – Т. XVIII. – С. 185–188.

17. Мироненко К. М. Нові археологічні обстеження у місті Лубни / К. М. Мироненко, О. Б. Супруненко, О. В. Сидоренко // Старожитності Посулля. Пам'яті Ф. І. Камінського (1845 – 1891): зб. наук. пр. / ЦП НАНУ і УТОПІК; ЦОДПА; Управ. культ. і мист. виконк. Лубен. міськ. ради; [редкол.: Біляєва С. О., Ковальова І. Ф., Супруненко О. Б. (відп. ред.) та ін.]. – К. : ЦП НАНУ і УТОПІК, 2016. – С. 110–114.

18. Мироненко К. М. Поселення і городище в ур. Верхній Вал у м. Лубни / К. М. Мироненко, О. Б. Супруненко // Старожитності Посулля. Пам'яті Ф. І. Камінського (1845 – 1891): зб. наук. пр. / ЦП НАНУ і УТОПІК; ЦОДПА; Управ. культ. і мист. виконк. Лубен. міськ. ради; [редкол.: Біляєва С. О., Ковальова І. Ф., Супруненко О. Б. (відп. ред.) та ін.]. – К. : ЦП НАНУ і УТОПІК, 2016. – С. 133–147.

19. Рудинський М. Археологічні збірки Полтавського музею / Михайло Рудинський // Збірник, присвячений 35-річчю Музею / ПДМ; [за ред. Бендеровського В., Риженка Я., Гавриленка М.]. – Полтава : 1-ша рад. друкарня «Полтава-поліграф», 1928. – Т. 1. – С. 29–62.

20. Сидоренко Г. О. Довідник з археології України. Полтавська область / Г. О. Сидоренко, Є. В. Махно, Д. Я. Телегін; АН УРСР; УТОПІК. – К.: Наукова думка, 1982. – 108 с., 2 карти.

21. Супруненко О. Б. Археологія в діяльності першого приватного музею України (Лубенський музей К. М. Скаржинської) / Супруненко О. Б.; ІА НАНУ; ЦОДПА; [відп. ред. Толочко П. П.]. – К.; Полтава : Археологія, 2000. – 392, 2 с.

22. Супруненко О. Б. Ф. І. Камінський – дослідник пам'яток археології Полтавщини / О. Б. Супруненко // Археологія. – К., 1991. – № 3. – С. 69–75.



23. Супруненко О. Б. Федір Камінський – першовідкривач українського палеоліту, археолог, музейник і педагог / О. Б. Супруненко // Старожитності Посулля. Пам'яті Ф. І. Камінського (1845 – 1891): зб. наук. пр. / ЦП НАНУ і УТОПІК; ЦОДПА; Управ. культ. і мист. виконк. Лубен. міськ. ради; [редкол.: Біляєва С. О., Ковальова І. Ф., Супруненко О. Б. (відп. ред.) та ін.]. – К. : ЦП НАНУ і УТОПІК, 2016. – С. 4–22.

24. Супруненко О. Б. Верхній Вал у Лубнах / О. Б. Супруненко, К. М. Мироненко, О. В. Сидоренко; ЦП НАНУ і УТОПІК; ЦОДПА; Управл. культ. і мист. винкому Лубен. міськ. ради; [відп. ред. Титова О. М.]. – Полтава : ТОВ «АСМІ», 2016. – 36 с.

25. Супруненко О. Б. Звіт про обстеження пам'яток археології на Замковій горі і території м. Лубни Полтавської області у 2016 р. / Супруненко О. Б., Мироненко К. М., Сидоренко О. В. // НА ІА НАНУ. – Ф. е. – 2016/ б. н.; НА ЦОДПА. – Ф. е. – Спр. 793. – 152 арк.

26. Федір Камінський (1845-1891): Наукова та епістолярна спадщина / Уклад. Пустовіт Т. П., Супруненко О. Б.; ПКМ; ДАПО. – Полтава : РВВ Облстатуправління, 1992. – 160 с.

27. Шмыткіна Н. Раскопки близ г. Лубен Полтавской губ. летом 1912 г. / Н. Шмыткіна // Древности: Тр. МАО. – М., 1914. – Т. XXIV. – С. 318–322.

*O. B. Suprunenko, K. M. Myronenko, O. V. Sydorenko*

### **Exploration on Zamkova Mountain in Lubny**

About the results of archaeological researches on Zamkova Mountain in Lubny of Poltava region and localization of a place where the fortress and Iyeremiya Vyshnyvetskii Oleksandriv castle remains are situated.

**Keywords:** Scythian, the Slavonic Russ and Cossacks Times, Zamkova Mountain, Lubny, Oleksandriv, the Sula, rampart, barrow, remains of castle, graff, settlement.



**А. В. Гейко, Р. М. Рейда, В. М. Верещака, С. В. Сапегін**  
(*смт Опішня, м. Київ, Лубни, с. Ковалівка Полтавського р-ну*)

## **МАТЕРІАЛИ ЧЕРНЯХІВСЬКОЇ КУЛЬТУРИ З ЛУБЕНСЬКОГО КРАЄЗНАВЧОГО МУЗЕЮ**

*У публікації наведено огляд знахідок черняхівської культури з Лубенщини у фондах Лубенського краєзнавчого музею.*

**Ключові слова:** черняхівська культура, Лубенський район, Лубенський краєзнавчий музей, селища, поховання, глиняний посуд.

Географічні і природні умови сучасного Лубенського району Полтавської обл. сприяли його освоєнню вже з кам'яної доби. У III – на поч. V ст. н. е. цю територію заселили племена черняхівської культури, що залишили після себе неукріплені поселення та ґрунтові некрополі.

На Лубенщині розвідкові роботи на селищах і могильниках здійснювали Ф. Б. Копилов [3], І. І. Горенко [1], Є. О. Горюнов [2], О. Б. Супруненко [5; 9], І. М. Кулатова [5], В. І. Непріна [7], О. В. Сидоренко [8; 9] та ін. дослідники. Хоча вивчення черняхівських пам'яток у регіоні здебільшого проводилося не регулярно і не систематично, але внаслідок таких робіт було виявлено близько 20 селищ поблизу сіл Засулля, В'язівок, Калайдинці, Клепачі, у самих Лубнах та в ін. населених пунктах.

Окрім того, у 1968 р. В. В. Кропоткін здійснив розкопки могильника біля с. Вовчик. Ним було досліджено три кремації і три трупопокладення з північною орієнтацією. Інгумації виявилися безінвентарними, тільки в похованні № 4 знайдено залишки ліпної посудини і 8 намистин з бурштину, сердоліку та коралів [4].

У Лубенському краєзнавчому музеї зберігається ряд цікавих випадкових знахідок, що відносяться до кола старожитностей черняхівської культури. Їх виявили не лише на території району, а й поза його межами.

У 1946 р. до фондів музею потрапив орнаментований одноручний глек з відбитою верхньою частиною. Він був виявлений за випадкових обставин на глибині близько 2 м у с. Снітин. Очевидно, глек походив із поховання, що було зруйноване під час будівництва льоху. Тулуб глека округлий, поверхня заглажена, ручка відсутня. Збережена частина посудини має такі розміри: висота – 14,0 см, діаметр тулуба – 21,0 см, діаметр дна – 9,8 см. На тулу-



бі розміщені потрійні лінії, виконані зубчастим коліщатком, що утворюють «ялинкоподібний» орнамент (рис. 1: 2). Схожу посудину з орнаментом, виконаним у такій же техніці, виявлено нами в похованні 88 Шишацького могильника.

Колишній директор Лубенського краєзнавчого музею І. І. Горенко здійснював розвідкові роботи на території Хорольського району, а саме в селах Клепачі і Шишаки. У 1953 р. він виявив різночасові поселення та зібрав інформацію про випадкові розкопки у Клепачах черняхівського поховання з північною орієнтацією. Серед супровідних матеріалів було знайдено кубок, дві миски закритого типу, миску відкритого типу, одноручний глек із широким горлом. Ще один одноручний глек із вузькою шийкою та носиком для зливу стояв біля кісток правої руки небіжчика. До Лубенського музею потрапили дві миски закритого типу та напівовальний лискований кубок [1, арк. 2–3]. Нижче подаємо їх характеристику.

Миска велика, з відхиленими назовні вінцями та загладженою поверхнею сірого кольору. Має на плічках, між двома профільованими валиками, пролискований орнамент у вигляді хвилястої лінії. Висота посудини – 18,0 см, діаметр вінець – 23,1 см, діаметр денця – 11,0 см.

Друга миска з відігнутими назовні вінцями, тулуб профільований. Її висота – 11 см, діаметр вінець – 15 см, діаметр денця – 8 см.

Подібні миски – доволі часта знахідка у черняхівських похованнях Дніпровського Лісостепоного Лівобережжя.

Кубок (що виявлений у розвалі) чорного кольору, з прямими вінцями, прикрашений орнаментом з відбитків дрібнозубчастого коліщаткового штампу й канелюрами, поверхня лискована. Розміри: висота – 7,5 см, діаметр вінець – 8,5 см (рис. 1: 1).

Також у похованні була виявлена бронзова бляшка, що, на жаль, не збереглася.

У 70-х рр. XX ст. у селі Воронинці Оржицького району Полтавської обл. був виявлений гончарний кубок сірого кольору з відхиленими назовні вінцями та шерехатою поверхнею. Його висота – 5,3 см, діаметр тулуба – 7,8 см, діаметр вінець – 7,1 см, діаметр денця – 3,1 см (рис. 1: 3).

Схожі за формою і розмірами два кубки виявлені наприкінці XX ст. під час господарських робіт у тих же Воронинцях. В. О. Мокляк, який оглядав місце знахідки й опублікував ці матеріали, встановив, що кубки входили до складу поховального інвентарю зруйнованого черняхівського захоронення. До нього також належали





Рис. 1. Гончарний посуд черняхівської культури.

1 – Клепачі; 2 – Снітин; 3 – Воронинці. ЛКМ.

глек, чотири миски, три горщики, бронзова пряжка, фрагмент залізного ножа [6].

Таким чином, подані вище відомості про випадкові знахідки гончарного посуду з Хорольського, Лубенського й Оржицького районів, що зберігаються у Лубенському краєзнавчому музеї, доповнюють коло пам'яток пізньоримської доби з північно-західних регіонів Полтавської області. Введення їх до наукового обігу дасть змогу науковцям використовувати ці артефакти й інформацію про них для з'ясування загальної картини поширення пам'яток цього часу, історичного та культурного розвитку черняхівських племен на території Дніпровського Лісостепоного Лівобережжя.

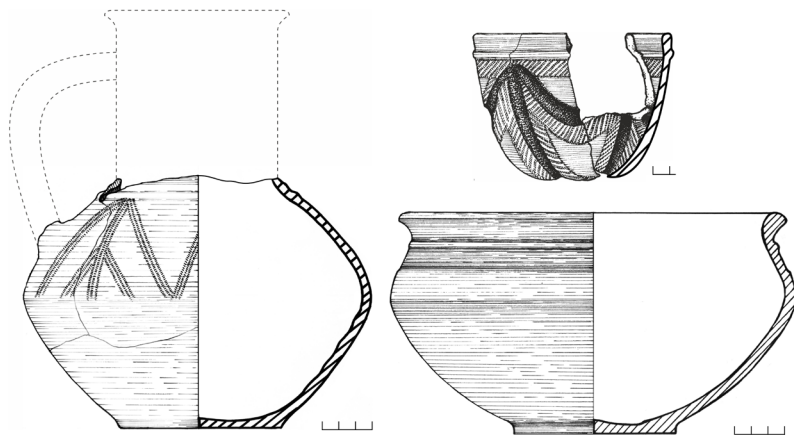
### Джерела та література

1. Горенко І. І. Звіт про результати обстеження археологічних пам'яток в селах Клепачі і Шишаки, Хорольського району, Полтавської області / І. І. Горенко // НА Лубен. КМ. – 7 арк.

2. Горюнов Е. А. Отчет о работе Днепроовского Левобережного отряда в поречье верхней и средней Сулы / Горюнов Е. А. // НА ІА НАНУ. – Ф. е. – 1972/90.

3. Копилов Ф. Б. Посульська експедиція / Ф. Б. Копилов // АП УРСР. – К., 1952. – Т. III. – С. 307–311.



4. Кропоткин В. В. Изучение черняховской культуры на Полтавщине / В. В. Кропоткин // АО 1968 г.: ежегодн. – М. : Наука, 1969. – С. 310–311.

5. Кулатова И. Н. Отчёт о раскопках и разведках на Полтавщине в 1988 г. / Кулатова И. Н., Супруненко А. Б. // НА ІА НАНУ. – Ф. е. – 1988/136. – 78 арк.

6. Мокляк В. О. Поховання черняхівської культури в с. Воронинці Оржицького району // АЛЛУ. – Полтава, 1998. – № 1–2 (3–4). – С. 92–93.

7. Неприна В. И. Отчёт о работе разведотряда Среднеднепровской экспедиции в мае 1978 г. / Неприна В. И. // НА ІА НАНУ. – Ф. е. – 1978/27а. – № 8771. – 15 арк.

8. Сидоренко О. В. Жорно з поселення черняхівської культури в Засуллі // ПАЗ–1999: зб. наук. пр. до 1100-ліття м. Полтави за результатами археологічних досліджень / НАНУ, Ін-т археол.; УК ПОДА; ЦОДПА; [відп. ред. Супруненко О. Б.]. – Полтава : Археологія, 1999. – С. 284–285.

9. Сидоренко О. В. Нові знахідки на поселенні в ур. Ляшівка під Лубнами / Сидоренко О. В., Супруненко О. Б. // АЛЛУ. – Полтава, 2001. – № 2 (10). – С. 98.

*A. V. Geyko, R. M. Reyda, V. M. Vereshchaka, S. V. Sapegin*

### **The Cherniakhiv Culture Materials in the Lubny Local Lore Museum**

An observation of the Cherniakhiv Culture findings from Lubny district in the Lubny Local Lore Museum funds is given.

**Keywords:** the Cherniakhiv Culture, Lubny district, the Lubny Local Lore Museum, villages, burials, clay dishes.



## **К ИЗУЧЕНИЮ РОМЕНСКО-ДРЕВНЕРУССКИХ ПАМЯТНИКОВ ЛУБЕНСКОГО ТЕЧЕНИЯ р. СУЛЫ**

*Статья продолжает работы автора об исследованиях роменско-древнерусских памятников в Посулье, от верхнего течения до устья реки. Рассматриваются перспективы построения культурно-хронологической колонки древностей микрорегиона между Лубнами – Лохвицей – Чернухами от второй половины I тыс. н. э. до первой трети II тыс. н. э. включительно.*

**Ключевые слова:** микрорегион между Лубнами – Лохвицей – Чернухами, роменская культура.

Начало научного изучения древностей роменской культуры и древнерусского времени в бассейне Удая было положено работами С. К. Кульжинского у с. Хитцы, включая городище роменско-древнерусского времени [13, с. 156-157]. В свое время Е. А. Горюнов, стационарно исследовавший наиболее известный памятник у с. Хитцы – селище в ур. Шимберево, отметил, что лишь частично сохранили научное значение публикации Д. Я. Самоквасова по теме Левобережья Днепра [4, с. 50-54]. Он исследовал также курганы на древнерусском могильнике [7, с. 84, 90-94]. Исходя из этой логики, даже знакомство с отчетами этого (а соответственно и других современников Д. Я. Самоквасова) не является обязательным. В общем, это являлось почти общепринятой практикой в археологии Днепровского Левобережья в последние десятилетия.

*Памятниковедческий аспект.* В современной практике охраны культурного наследия краткая историческая справка о памятнике стала неотъемлемым атрибутом охранной документации. Вопросы составления кратких исторических справок активно обсуждаются на заседаниях консультативных советов. В частности, ставится и вопрос о необходимости обязательного указания отчетов исследователей в библиографии и тексте. Однако следует иметь в виду, что в нормативной документации речь идет о краткой исторической справке. Первоочередное использование новейших публикаций рекомендуется также и в методической литературе ВАК Украины в отношении диссертационных работ; т. е. допускается,



что часть изданий при изучении того или иного вопроса может быть опущена.

Эта проблема, тем не менее, требует проведения и памятниковедческого анализа. Поскольку часть отчетов находится в различных архивах Российской Федерации и знакома только узкому кругу специалистов (например А. Н. Голотвину, изучающему научную деятельность Д. Я. Самоквасова), использование отчетов последнего зачастую практически невозможно. Публикация А. Н. Голотвиным части отчета Д. Я. Самоквасова о работах на Глинском курганном могильнике показала, что скепсис в отношении отчетов и публикаций этого исследователя несколько преувеличен, учитывая роль памятника в решении проблем хронологии древнерусского времени Днепровского Левобережья [3, с. 74, 160, 180-188; 5, с. 350-351]. К тому же ряд комплексов Днепровского Левобережья из раскопок Д. Я. Самоквасова уникален, а некоторые из памятников до сих пор не локализованы на местности. В ряде случаев вещи из раскопок Д. Я. Самоквасова и его современников довольно хорошо сохранились и хронологически показательны.

Однако следует иметь в виду, что отдавая предпочтение отчетам, составитель исторической справки и публикации может попасть в ситуацию, когда комплексы или памятники получают другую культурно-хронологическую оценку. Например, это произошло с хронологией поселения Городок у с. Волынцево, после открытия памятников типа Подгородней Слободы получивших дату первых веков н. э., хотя до этого они датировались началом скифского времени [1; 12]; известны и другие случаи серьезного уточнения хронологии древностей. Этот недостаток характерен для серии изданий «Археологическая карта России», где зачастую данные о культурно-хронологической атрибуции памятников расходятся с изложенными в новейших изданиях. Встречаются и другие ситуации, когда остаются в стороне дискуссионные вопросы, связанные с локализацией памятников и их особенностями, не отраженные в отчетной документации. Единственным способом застраховаться от таких ситуаций является обращение к современной литературе. Отчеты (речь идет об опубликованных материалах), которые целесообразно привлекать лишь в случаях, когда автор исторической справки работал с ними. В противном случае в справке присутствует элемент недостоверности, кстати, легко проверяемый и могущий быть использованным в тех юридических спорах, где задействована учетная документация.





*Некоторые актуальные проблемы изучения роменских древностей.*

В последнее время решение вопросов историко-культурного развития осуществляется путем изучения микрорегионов. На территории микрорегиона в треугольнике Лубны – Лохвица – Чернухи период V–XIII вв. изучен лучше других. Соседствующие роменско-древнерусские комплексы у сс. Хитцы и Городище, а также древнерусский у с. Повстин в этом микрорегионе составляют еще более дробную группу. В изучении микрорегионов важное значение имеет наличие синхронных или стыкующихся комплексов.

Как заметил А. З. Винников, при построении относительной хронологии сравнение керамических комплексов лепной посуды играет не только вспомогательную, но порой и основную роль [2, с. 160]. Опираясь на цифровые данные статистического анализа, В. А. Петрашенко указала на отличия между керамическими комплексами селища Стан у с. Волынцево и городища Новотроицкого [9, с. 88-89]. При этом она отмечала наличие райковецкой керамики на городище Новотроицком [9, с. 21], хотя конкретных форм и не назвала. Похоже, что керамический набор из ямы с городища у с. Городище, расположенного у впадения рр. Многи в Удай в Среднем Посулье, служит конкретным подтверждением наблюдения исследовательницы (рис. 1). Орнаментированная по краю венчика гусеничным орнаментом и зашипами посуда из этого комплекса не отличается от волынцевской и роменской, а также от форм из ранних комплексов Луки-Райковецкой, в частности, Обухова П. Но горшок с обломанным венчиком близок своими вытянутыми пропорциями к пражским либо унаследованным от последних райковецким формам. К райковецкой культуре можно отнести и горшок с линейно-волнистым орнаментом по плечикам и тулову, край венчика этого горшка аналогичен венчикам лепных сосудов. Он отличается от орнаментированных линейно-волнистым орнаментом сосудов Новотроицкого отсутствием как орнаментации края венчика, характерной для лепной посуды, так и обработки края на гончарном круге. На Новотроицком имеется несколько вариантов оформления края венчика раннегончарной роменской посуды, но явных подражаний древнерусским манжетовидным профилям венчиков, которые встречаются в комплексах, например, из Полтавы, там еще нет. По существу, горшок с линейно-волнистым орнаментом из Городища – это лепной сосуд, слегка заглаженный и орнаментированный, вероятно, на поворотной подставке. Данный комплекс можно отнести к числу самых ранних роменских, имеющих общие с волынцевскими формами по-





Рис. 1.  
Комплекс ямы  
у с. Городище  
Чернухинского  
р-на.

суды. Его допустимо датировать между началом и серединой IX в., исходя из отсутствия гусеничного орнамента на тулове, который характерен для других построек [10, с. 37-38, рис. 9-10], принимая во внимание верхнюю дату волынцевских древностей. Находок посуды, отличающихся вытянутыми пропорциями, однозначно связанной с пражской и райковецкой культурами, очень немного в роменских и волынцевских древностях.

Раннегончарная посуда Новотроицкого и других роменских памятников имеет различные варианты оформления края венчика с использованием гончарного круга, а также характерной для лепной керамики. На городище Новотроицком имеется несколько синхронных комплексов из Городища жилищ. Одно из них – № 16, над углом которого был найден клад из кв. Ш-2. Собственно, последний также является раннероменским комплексом, на тулове сосуда уже присутствует гусеничный орнамент, он датируется не ранее второй четверти IX в. по младшей монете 818/818 гг. [6,

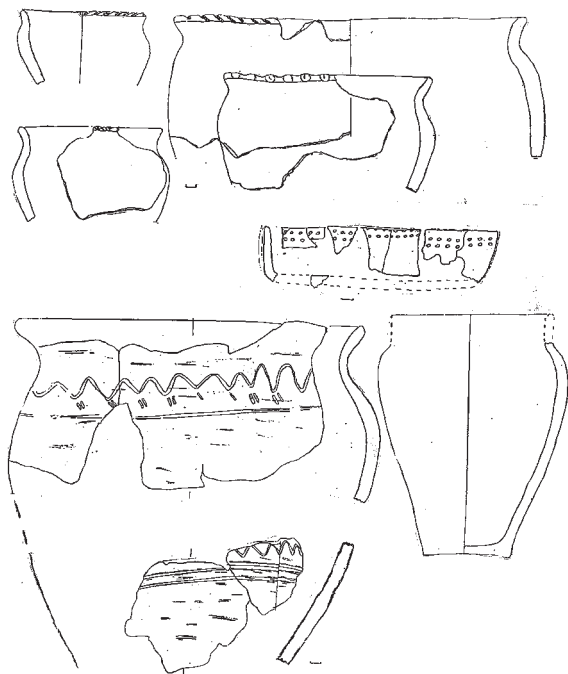

с. 28-30, 35, рис. 14-15, 19, 4, табл. XXI]. Наиболее поздними волынцевскими комплексами О. А. Щеглова, вслед за другими исследователями, считала наборы посуды роменского облика. Но в хронологии волынцевских древностей имеются сложности, в том числе объясняющиеся присутствием посуды пеньковско-колочинского облика даже в поздних комплексах, а также в Опошне. Однако самый ранний керамический сосуд с роменским орнаментом, датированный по упомянутому кладу с монетами из квадрата Ш-2 городища Новотроицкого, имеет аналогии в орнаментации биконического сосуда из раскопок селища Приоскольское-2 в бассейне Оскола [8, с. 86-87, рис. 14, 7]. Безусловно, что в данном случае речь идет о финале волынцевского и начале роменского времени, т. е. от второй половины VIII до его рубежа с IX в.

Таким образом, в группе памятников Хитцы – Городище – Повстин присутствуют элементы, недостающие на других роменско-древнерусских памятниках микрорегиона Лубны – Лохвица – Чернухи. Это делает перспективной разработку этих памятников для построения культурно-хронологической колонки микрорегиона в указанных хронологических пределах.

### Литература

1. Ахмедов И. Р. Новые материалы раннего железного века и средневековья в Суземском районе Брянской области / И. Р. Ахмедов, А. М. Обломский, О. А. Радюш, В. Н. Гурьянов, А. А. Чубур, В. В. Приймак // Археологические исследования в Еврорегионе «Днепр» в 2013 г.; [ред. Е. А. Шинаков]. – Брянск: РИО БГУ им. акад. И. Г. Петровского, 2015. – С. 17–39.
2. Винников А. З. Юго-восточная окраина славянского мира в VIII – начале XIII вв. (Животинное городище на р. Воронеж) / А. З. Винников. – Воронеж: Кварта, 2014. – 396 с.
3. Голотвин А. Н. Д. Я. Самоквасов и изучение славяно-русских древностей / А. Н. Голотвин. – Воронеж: ИПЦ «Научная книга», 2014. – 196 с.
4. Горюнов Е. А. Ранние этапы истории славян Днепровского Левобережья / Е. А. Горюнов. – Л.: Наука, 1981. – 133 с.
5. Комар А. В. Приложение 3. Хронология могильника у с. Каменное / А. В. Комар // Сухобоков О. В. «Земля незнаема»: население бассейна Среднего Псла в X-XIII вв. по материалам роменско-древнерусского комплекса в с. Каменное. – К.: Вид-во ТОВ «Аграр Медіа Груп», 2012. – С. 350–351.
6. Ляпушкин И. И. Городище Новотроицкое. О культуре восточных славян в период сложения Киевского государства / И. И. Ляпушкин // МИА. – 1958. – № 74. – 328 с.
7. Моргунюв Ю. Ю. Древнерусские памятники поречья Сулы / Ю. Ю. Моргунюв. – Курск, 1996. – 160 с.



8. Обломский А. М. Новые памятники периода раннего средневековья бассейна Северского Донца / А. М. Обломский, В. И. Завьялов // *Stratum plus*. – 2001–2002. – № 5. – С. 71–90.

9. Петрашенко В. О. Слов'янська кераміка VIII–IX ст. Правобережжя Середнього Подніпров'я / В. О. Петрашенко. – К.: Наукова думка, 1992. – 139 с.

10. Приймак В. В. Роменська культура в межіріччі Десни і Ворскли: дискусійні питання, нові матеріали. – Полтава–Суми, 1997. – 51 с.

11. Приймак В. В. Вивчення роменсько-давньоруських пам'яток Верхнього Посулля в останній чверті XX – поч. XXI ст. / В. В. Приймак // П'ять Зарембівські читання: мат-ли П'ятих Всеукраїнських Зарембівських наукових читань «Українське пам'яткознавство: сучасні проблеми та тенденції», присвячених 100-річчю від дня народження академіка П. Т. Тронька (м. Київ, 15 квітня 2015 р.). – К.: Центр пам'яткознавства НАН України і УТОPIK, 2015. – С. 116–127.

12. Приймак В. В. Из истории полевых исследований памятников у с. Волинцево / В. В. Приймак // *Русский сборник*. – Брянск: РИО БГУ, 2016. – Вып. 8, т. 2. – С. 47–52.

13. Супруненко О. Сергій Кульжинський – дослідник писанкарства, етнограф і музейник / Олександр Супруненко // *Християнські старожитності Лівобережної України: зб. наук. пр.* – Полтава: Археологія, 1999. – С. 156–157.

*Victor Pryimak*

### **To the Studying of the Romny Ancient Russian Monuments in the Sula River in Lubny**

The article is dedicated to the groups of the Romny Culture and Ancient Russ monuments at the Uday river – Khytsi, Gorodyshche (Mnoga), Povstyn. S. K. Kulzhynskii started this research. Monument study and historiography aspects of the problem are analyzed. Some actual problems of Romny microregion antiquities between Lubny, Lohvitsa and Chornukhy are also observed.

**Keywords:** microregion between Lubny – Lohvitsa – Chornukhy, the Romny Culture



## РЕМІСНИКИ МІСТА ЛУБЕН ЗА РЕВІЗІЄЮ 1740 РОКУ

*У публікації розглядаються ремісничі кількісні показники та процеси, які відбувалися в Лубенському полку в середині XVIII століття. Для цього проаналізовані дані ревізії 1740 року. З'ясовані чисельність та спеціалізація цехів за сотнями полку; майновий стан ремісників міста Лубен в межах кожної зі спеціальностей. Дані засвідчують розклад цехового ладу та зміни в соціальній структурі населення Гетьманщини.*

**Ключові слова:** Лубни, Лубенський полк, місто, цех, цех-містр, майстри, ревізії, ремісники.

Кінець XIX — початок XX ст. принесли українській науці цілу плеяду вчених енциклопедистів — істориків, етнографів, археологів, джерелознавців, музеологів. Широка ерудованість, захоплення українською старовиною призвели до формування цікавих й унікальних колекцій різного роду — історичних, етнографічних, збірок документів. Серед них ім'я Сергія Кульжинського займає одне з чільних місць. Доля його пов'язала з Полтавщиною і Лубенщиною. І хоча наукові інтереси музейника переважно були спрямовані на дослідження традиційної української культури, він звертав увагу й на більш раніші часи.

Ця розвідка має на меті введення до наукового обігу матеріалів ревізії Лубенського полку 1740 р., з акцентом на майстрів-ремісників, тих людей, чиїми руками витворювалася непересічна побутова культура того дня.

Ревізії населення проводилися в Гетьманщині від першого десятиліття XVIII ст. через кожні кілька років. Вони переслідували мету збору певної соціальної інформації, тому до своєї структури включали: списки старшини, перелік козаків за майновими категоріями, списки міського населення «купецьких та торгових міщан», посполитих та, інколи окремо, цеховиків. В окремих випадках, як то в аналізованому джерелі, вміщувалися не лише списки, а й підсумкові таблиці за сотнями чи полками. Обліково-статистичні джерела послуговуються цінним джерелом для з'ясування економічних аспектів розвитку міста, дозволяють встановити кількість, суспільний стан та фінансове положення ремісників. На жаль, на сьогодні основними відомостями, які визначають-



ся за такими видами джерел, є чисельність населення та, зрідка, його майновий стан. Проте, залучаючи методи мікроісторичних досліджень, їх можна використовувати більш широко. Спостереження над антропонімією є додатковою можливістю для висвітлення процесу закріплення прізвищ різних категорій населення, що показують майновий стан окремих груп ремісників, додають інформації до реконструкції положення вдів у суспільстві, родинних зв'язків в середині цехової організації, підсилюють інші дані щодо з'ясування історії зв'язку ратушних сіл та міста тощо.

Назагал оцінку інформаційного потенціалу ревізій, як джерельної бази для реконструкції соціальної палітри Гетьманату першої половини XVIII століття, вже здійснено на прикладі ревізій Полтавського полку В. Горобцем і В. Мокляком [1; 2, т. I, с. 3–10]. Власне останні введені до наукового обігу завдяки публікації ревізій 1718, 1721, 1726, 1733 рр. В. Мокляком [2]. Проте, Лубенському полку «пощастило» менше. Ревізії першої половини XVIII ст. цієї території залишаються й досі неопублікованими.

У 1740 р. в Лубенському полку була проведена ревізія козаків і посполитих. Нині цей документ зберігається в Інституті рукопису НБУ імені В. І. Вернадського [3]. Її результати – «Табель переченая коликое число по учиненной сего 1740 году ревизии состоит в полку Лубенском во всех сотнях мастеровых людей ... как козаков так і посполитого звання і полковой Лубенской канцелярии сочиненная ноября 21 дня 1740 году», тобто зведені статистичні дані та поіменні списки за населеними пунктами, дозволяють розглянути ремісництво на теренах полку.

Зведені дані по всьому полку, підсумовані укладачами [3, арк. 3–3зв.], представлені в табл. 1.

Отож, зафіксовано, що у полку 1740 р. проживало 650 ремісників 13-ти спеціальностей. Найбільше було кравців і шевців. А найменше – коновалів і склярів. Майстри належали до чотирьох соціальних груп: козаки, посполиті – вільні та піддані і підсусідки. Остання група була найменш чисельною, й до того ж підсусідки були лише серед кравців, шевців, ковалів і теслів. Козаків було 194 чоловіки, вільних посполитих – 205, а підданих – 230. Таким чином, ревізія ілюструє процес поступового закріплення посполитих ремісників у власності старшини. Водночас, вона показує зникнення окремішності такої категорії міщан, як «цехові люди». Адже лише в описі Смілянської сотні зазначена окрема категорія – цехові майстри. В решті сотень, укладачі або не включали таку категорію взагалі, або фіксували їх просто як мастерових людей,



Табл. 1

## Зведені дані ревізії Лубенського полку 1740 р.

Сотня	Кількість осіб													
	кравці	шевці	гончарі	ковалі	слюсарі	столлярі	стельмахи	пилышники	теслі	шаповали	склярі	римарі	коновали	ткачі
Сотня перша Полкова	Козаків	3	2	-	3	2	-	-	-	-	-	-	-	-
	Вільних послонитих	6	5	2	-	-	-	-	-	-	-	2	-	3
	Козаків	2	-	-	3	-	-	-	1	-	-	-	-	-
	Вільних послонитих	-	-	-	1	-	-	-	-	-	-	-	-	-
Горошинська	Власницьких послонитих	4	-	-	2	-	-	-	5	-	-	-	-	-
	Козаків	7	5	-	1	2	-	-	-	-	-	-	-	-
	Вільних послонитих	3	3	-	1	-	-	-	1	-	-	-	-	-
	Власницьких послонитих	2	5	-	3	-	-	-	1	-	-	-	-	-
Чигирино- Дубравська	Підсуєдків	-	1	-	-	-	-	-	-	-	-	-	-	-
	Козаків	-	3	-	1	-	-	-	1	-	-	-	-	-
	Вільних послонитих	4	5	2	5	-	-	-	-	-	2	-	-	-
	Власницьких послонитих	15	9	-	5	-	-	-	1	-	1	-	-	-
Яблунівська	Козаків	6	3	-	9	-	-	-	1	5	-	-	-	-
	Вільних послонитих	13	6	-	-	-	-	-	2	-	-	-	-	4
	Власницьких послонитих	12	10	3	5	-	-	-	1	-	-	-	1	8
Пирятинська	Вільних послонитих	6	14	-	2	-	-	-	-	1	-	-	-	6



Чорнуська	Вільних поселитих	3	7	-	2	-	-	-	-	1	2	-	-	-	-	1
	Власницьких поселитих	-	-	-	-	-	-	-	-	-	1	-	-	-	-	-
Городиська	Власницьких поселитих	18	29	5	7	-	-	6	-	-	-	1	-	-	-	18
Сенчанська	Вільних поселитих	3	2	4	2	-	-	-	-	3	-	-	-	-	-	-
	Власницьких поселитих	3	1	1	3	-	-	-	-	-	-	-	-	-	-	-
Лохвицька	Козаків	3	1	-	1	2	-	-	-	-	2	-	-	-	-	4
	Вільних поселитих	12	13	2	4	-	-	-	-	-	-	1	-	-	-	4
Роменська	Козаків	6	3	-	6	-	-	-	-	2	4	-	-	-	-	-
	Вільних поселитих	12	6	-	2	-	-	-	-	-	-	-	-	-	-	-
Хмільвська	Козаків	2	-	-	6	-	1	-	-	-	-	-	-	-	-	-
	Вільних поселитих	-	-	-	6	-	-	-	-	-	1	-	-	-	-	-
Смілівська	Козаків	28	20	-	-	-	-	-	-	4	3	-	-	-	-	9
	Власницьких поселитих	9	17	1	3	-	-	-	-	-	-	1	1	-	-	10
Всього	Козаків	62	45	-	36	7	-	-	10	21	-	-	-	-	-	13
	Вільних поселитих	65	68	9	26	-	-	-	2	11	2	-	4	-	-	18
	Власницьких поселитих	64	71	10	28	-	-	6	-	10	1	2	1	1	1	36
	Підсуєдків	3	5	-	3	-	-	-	-	-	10	-	-	-	-	-
Всього ремісників різного стану		194	189	19	93	7	-	6	12	52	3	2	5	1	1	67





без зазначення спеціальностей. Подібні явища типові для всіх міст та містечок Гетьманщини й особливо посилилися до середини століття. Наприклад, в той же час (у березні 1745 р.) братія ткацького цеху Кобеляк у листі полтавському полковнику промовисто зауважувала: «...затем, что многие во владельцев, другие в подсоседкахъ в казаков и протчих обретаются и тем себя защищая жодного цехового повинования з братією обще нести не хотят, самовільно роблять и мандрівных принимают...» [4, арк. 1].

Детальнішу інформацію про майновий стан ремісників подають списки майстрів по кожному населеному пункту. В межах вказаних малих соціальних груп майстри розподілені за майновим станом: «середні», «малогрунтовые могучие», «малогрунтовые немогучие», «тягло-убогі», «піші нішетні». Розглянемо ремісників полкового міста Лубен.

Табл. 2

**Майновий стан ремісників Лубенського полку за ревізією 1740 р.**

	кравці	шевці	гончарі	римарі	ткачі	різники	ковалі
Козаків піших	2						1
Посполитих/цеховиків малогрунтових могучих	1	1	1				
Посполитих/цеховиків тяглих	3	4			1	2	
Посполитих/цеховиків піших	3		1	2	2	2	

У полковому місті зафіксована дуже мала кількість ремісників, у порівнянні з іншими полковими містами, – Ніжином, Полтавою, Переяславом, Стародубом. Навіть у містечку Лохвиці цього ж полку ремісників було значно більше. Переважна їх кількість також проживала в селах маєтностей полковника Данила Апостола чи інших представників старшини високого рангу. Вірогідно, багато майстрів належали до категорії підданих і проживали у підварках власників, тому укладачами, які, вочевидь, прагнули до уніфікування різномайття малих соціальних міщанських груп, окремо не виділялися. В Лубенському полку, як і в Полтавському, простежується така тенденція – до кінця століття кількість цехів в малих містечках зменшувалася, проте, загальна кількість майстрів, що працювали в полку збільшилася [5, с. 34].

Серед козаків-мастерових людей були лише шевці, кравці та ковалі, всі вони була найменш заможними. Також у місті було сім



кравців, які входили до цеху очолюваного цехмістром Андрієм Третвачем («пішим»); п'ять шевців, на чолі із Іваном Юшенком, який сплячував «тягло»; четверо різників, в тому числі піший цехмістр Грицько Максименко і двоє римарів, один із них – піший цехмістр Степан Тіхічка. Також, ревізія зафіксувала два гончарські домогосподарства. Це «малогрунтовий немогучий» Іван Стеценко, який гончарював із своїм братом Грицьком, та піший Степан Гончар [3, арк. 413 зв.–414]. Майновий стан ремісників був дуже низьким, вони належали до найменш заможних прошарків міста.

Ревізії полків Гетьманщини у першій половині XVIII ст. добре показують процес поступового закріплення посполитих ремісників у власності старшини: з кожною наступною ревізією кількість цеховиків зменшується, а кількість ремісників-підданих збільшується. Це засвідчує розклад цехового ладу та зміни в соціальній структурі Гетьманщини в цілому, які відбуваються впродовж століття.

### Джерела та література

1. Горобець В. М. Структура врядування та соціальне дисциплінування в південних полках Гетьманату (за матеріалами ревізій Полтавського полку 1719, 1721 і 1732 рр.) / В. М. Горобець // Український історичний журнал. — К., 2008. — № 5. — С. 49–67.
2. Джерела з історії Полтавського полку. Середина XVII–XVIII ст. / [упоряд., підг. до друку, вст. стаття В. О. Мокляк]. — Полтава : АСМІ, 2007–2013. — Т. I–V.
3. Інститут рукопису НБ України імені В. І. Вернадського — Ф. І. Лазаревського. — Спр. 54333. — 756 арк.
4. Інститут рукопису НБ України імені В. І. Вернадського — Ф. І. Лазаревського. — Спр. 58148. — 2 арк.
5. Коваленко О. В. Ремісничі цехи Полтавського полку першої чверті XVIII століття // Історична пам'ять. — Полтава, 2012. — Вип. 28. — С. 32–45.

*O. V. Kovalenko*

### **Lubny Handicraftsmen According to the Revision of 1740**

In the article the workshops' quantitative indicators and processes of the Lybny regiment in the middle of the 18th century are analyzed. The data of 1740 revision are analyzed with this purpose. The size and specialization of workshops in the each of regiment's sotnya; property status of Lybny handicraftsmen within each specialty are studied. These data confirm the workshops system schedule and changes in the social structure of Hetmanshyrna.

**Keywords:** Lybny, Lybny regiment, city, workshop, workshop head, masters, revision, handicraftsmen.



## СПИСОК СКОРОЧЕНЬ

АЗ ПКМ	— Археологічний збірник Полтавського краєзнавчого музею, м. Полтава
АЛЛУ	— Археологічний літопис Лівобережної України, м. Полтава
АН ССРСР	— Академія наук Союзу ССР, г. Москва
АН УРСР	— Академія Наук Української РСР, м. Київ
АО	— Археологические открытия, г. Москва
АП УРСР	— Археологічні пам'ятки Української РСР, м. Київ
БГУ	— Брянский государственный университет, г. Брянск
ВУАК	— Всеукраїнський археологічний комітет, м. Київ
ГУ	— Государственный университет
ДАПО	— Державний архів Полтавської області, м. Полтава
ІА НАНУ	— Інститут археології Національної академії наук України, м. Київ
ІКЗ	— Історико-культурний заповідник
ІНО	— Інститут народної освіти
ІР НБУ НАНУ	— Інститут рукопису Національної бібліотеки України НАН України ім. В. І. Вернадського, м. Київ
КМ	— Краєзнавчий музей
КНУКіМ	— Київський Національний університет культури і мистецтв, м. Київ
КСИА АН УСССР	— Краткие сообщения Института археологии АН УСССР, г. Киев
ЛГПУ	— Липецкий государственный педагогический университет, г. Липецк
ЛКМ	— Лубенський краєзнавчий музей, м. Лубни
ЛМДА	— Лубенський міський державний архів, м. Лубни
МАО	— Московское Императорское археологическое общество, г. Москва
МГУ	— Московский государственный университет им. М. В. Ломоносова, г. Москва
МИА	— Материалы и исследования по археологии СССР, гг. Москва, Ленинград
НА ІА НАНУ	— Науковий архів Інститут археології Національної академії наук України, м. Київ
НА ПКМВК	— Науковий архів Полтавського краєзнавчого музею імені Василя Кричевського, м. Полтава
НА ЦОДПА	— Науковий архів Центру охорони та досліджень пам'яток археології Управління культури Полтавської обласної державної адміністрації, м. Полтава
НАНУ	— Національна академія наук України, м. Київ



НБ	— Національна бібліотека
НМЗУГ	— Національний музей-заповідник українського гончарства, смт. Опішня
НТЕ	— Народна творчість та етнографія, м. Київ
ОДА	— Обласна державна адміністрація
ПАЗ	— Полтавський археологічний збірник, м. Полтава
ПДМ	— Полтавський державний музей, м. Полтава
ПКМ	— Полтавський краєзнавчий музей, м. Полтава
ПКМВК	— Полтавський краєзнавчий музей імені Василя Кричевського, м. Полтава
ПНТК	— Полтавське наукове товариство краєзнавців, м. Полтава
ПОО	— Полтавська обласна організація
ПОУК	— Полтавське обласне управління культури, м. Полтава
ПУАК	— Полтавская учёная архивная комиссия, г. Полтава
РАН	— Российская академия наук
РВВ	— Реакційно-видавничий відділ
СА	— Советская археология, г. Москва
УЕ	— Українська Енциклопедія, м. Київ
УК ПОДА	— Управління культури Полтавської обласної державної адміністрації, м. Полтава
УООПИК	— Украинское Общество охраны памятников истории и культуры, г. Киев
УТОПІК	— Українське Товариство охорони пам'яток історії та культури, м. Київ
ХНУ	— Харківський національний університет імені В. Н. Каразіна, м. Харків
ЦОДПА	— Центр охорони та досліджень пам'яток археології Управління культури Полтавської обласної державної адміністрації, м. Полтава
ЦОИПА	— Центр охорони и исследований памятников археологии Управления культуры Полтавской областной государственной администрации, г. Полтава
ЦП НАНУ	— Центр пам'ятокознавства НАН України і Українського Товариства охорони пам'яток історії та культури, м. Київ



## АВТОРИ

**Верещака Віктор Михайлович** – директор Лубенського краєзнавчого музею

**Власенко Ірина Олексіївна** – старший науковий співробітник науково-дослідного експозиційного відділу етнографії Полтавського краєзнавчого музею імені Василя Кричевського

**Галян Галина Іванівна** – старший науковий співробітник науково-дослідного експозиційного відділу етнографії Полтавського краєзнавчого музею імені Василя Кричевського

**Гейко Анатолій Володимирович** – завідувач відділу палеогончарства Інституту керамології НАН України, старший науковий співробітник Національного музею-заповідника українського гончарства в Опішному, кандидат історичних наук

**Грицаєнко Олександр Петрович** – Лубенський міський голова

**Дяченко Тамара Миколаївна** – старший науковий співробітник Лубенського краєзнавчого музею

**Кигим Світлана Леонідівна** – завідувач науково-дослідного експозиційного відділу природи Полтавського краєзнавчого музею імені Василя Кричевського

**Коваленко Оксана Валентинівна** – доцент Полтавського національного педагогічного університету ім. В. Г. Короленка, кандидат історичних наук

**Кондратенко Марина Дмитрівна** – науковий співробітник науково-дослідного експозиційного відділу етнографії Полтавського краєзнавчого музею імені Василя Кричевського

**Кондратенко Наталія Григорівна** – старший науковий співробітник науково-дослідного відділу фондів Полтавського краєзнавчого музею імені Василя Кричевського

**Кондратенко Тамара Костянтинівна** – головний зберігач фондів Полтавського краєзнавчого музею імені Василя Кричевського

**Кулатова Ірина Миколаївна** – директор Центру охорони та досліджень пам'яток археології Управління культури Полтавської обласної державної адміністрації

**Мироненко Костянтин Миколайович** – завідуючий відділом Центру охорони та досліджень пам'яток археології Управління культури Полтавської обласної державної адміністрації

**Парасочка Олександра Григорівна** – завідувач сектору науково-дослідного відділу фондів Полтавського краєзнавчого музею імені Василя Кричевського

**Пісцова Марія Петрівна** – завідувач науково-дослідного експозиційного відділу етнографії Полтавського краєзнавчого музею імені Василя Кричевського



**Приймак Віктор Володимирович** – провідний науковий співробітник Історико-культурного заповідника «Більськ» Полтавської обласної ради

**Прохватіло Роман Вікторович** – завідувач сектору пересувних і стаціонарних виставок науково-дослідного експозиційного відділу народознавства Полтавського краєзнавчого музею імені Василя Кричевського

**Рейда Роман Миколайович** – науковий співробітник відділу археології раннях слов'ян і польових досліджень Інституту археології НАН України, кандидат історичних наук

**Сапегін Сергій Васильович** – викладач історії Обласної гімназії-інтернату для обдарованих дітей ім. А. С. Макаренка в с. Ковалівка Полтавського району, старший науковий співробітник Музею-заповідника А. С. Макаренка, заслужений вчитель України

**Сидоренко Олександр Володимирович** – співробітник ДП «Рятівна археологічна служба» Інституту археології НАН України

**Скаржинська Ірина Вадимівна** – правнучка К. М. Скаржинської, співробітник Центральної геофізичної обсерваторії Гідрометслужби України

**Старченко Віра Іванівна** – завідувач сектору науково-дослідного відділу фондів Полтавського краєзнавчого музею імені Василя Кричевського

**Стороха Богдан Валентинович** – доцент кафедри романо-германської філології Полтавського національного педагогічного університету ім. В. Г. Короленка, кандидат філологічних наук

**Сулима Оксана Сергіївна** – старший науковий співробітник науково-дослідного відділу фондів Полтавського краєзнавчого музею імені Василя Кричевського

**Супруненко Олександр Борисович** – директор Полтавського краєзнавчого музею імені Василя Кричевського, кандидат історичних наук, старший науковий співробітник, заслужений працівник культури України, начальник Полтавської експедиції ДП НДЦ «ОАСУ» Інституту археології НАН України

**Тарасов Володимир Олександрович** – краєзнавець

**Халимон Олена Володимирівна** – старший науковий співробітник науково-дослідного експозиційного відділу природи Полтавського краєзнавчого музею імені Василя Кричевського

**Чеботарьова Людмила Василівна** – науковий співробітник науково-дослідного експозиційного відділу природи Полтавського краєзнавчого музею імені Василя Кричевського

**Шилов Юрій Олексійович** – професор Міжрегіональної академії управління персоналом, кандидат історичних наук, член Національної спілки письменників України

**Щербань Анатолій Леонідович** – старший викладач кафедри музеєзнавства та пам'яткознавства Харківської державної академії культури, кандидат історичних наук



## ЗМІСТ

<b>Супруненко О. Б.</b> (м. <i>Полтава</i> ). Сергій Климентійович Кульжинський: музейник, етнограф і педагог (до 150-річчя від дня народження).....	5
<b>Дяченко Т. М.</b> (м. <i>Лубни</i> ). «Працівник духу» Лубенського краю.....	22
<b>Тарасов В. А.</b> (з. <i>Полтава</i> ). Несколько строк о роде С. К. Кульжинского.....	31
<b>Скаржинська І. В.</b> , <b>Дяченко Т. М.</b> (м.м. <i>Київ, Лубни</i> ). Всеволод та Вадим Скаржинські – вихованці Сергія Кульжинського .....	33
<b>Кулатова І. М.</b> , <b>Сидоренко О. В.</b> (м.м. <i>Полтава, Лубни</i> ). Маловідомі факти до біографій С. К. Кульжинського і К. М. Скаржинської.....	40
<b>Галян Г. І.</b> (м. <i>Полтава</i> ). Писанка в патріаршому музеї Полтавщини .....	46
<b>Шилов Ю. О.</b> (м. <i>Київ</i> ). Походження та сутність писанкарства .....	52
<b>Щербань А. Л.</b> (м. <i>Харків</i> ). Трансформації орнаментатії писанок і кераміки у Полтавській губернії: думки кінця XIX століття .....	61
<b>Халимон О. В.</b> (м. <i>Полтава</i> ). З історії однієї природничої колекції .....	66
<b>Кигим С. Л.</b> , <b>Чеботарьова Л. В.</b> , <b>Старченко В. І.</b> (м. <i>Полтава</i> ). Петрографічні і мінералогічні матеріали фірми «Krantz in Bonn» (Німеччина) у музейній збірці К. М. Скаржинської .....	75
<b>Власенко І. О.</b> , <b>Парасочка О. Г.</b> (м. <i>Полтава</i> ). Колекція культової дрібної металевої пластики Лубенського музею Катерини Скаржинської у збірці Полтавського краєзнавчого музею імені Василя Кричевського .....	83
<b>Старченко В. І.</b> , <b>Сулима О. С.</b> (м. <i>Полтава</i> ). Серветки XVIII–XIX століть з колекції К. М. Скаржинської .....	90
<b>Кондратенко Т. К.</b> , <b>Прохватіло Р. В.</b> (м. <i>Полтава</i> ). Про зразки вогнепальної зброї з Лубенського музею Катерини Скаржинської .....	101



<b>Кондратенко М. Д., Парасочка О. Г.</b> (м. Полтава). Українська народна глиняна іграшка Лубенського музею К. М. Скаржинської у зібранні Полтавського краєзнавчого музею імені Василя Кричевського .....	109
<b>Кондратенко Н. Г.</b> (м. Полтава). Збірка виробів Києво- Межигірської фаянсової фабрики з музею К. М. Скаржинської .....	118
<b>Пісцова М. П.</b> (м. Полтава). «Полтавська писанка»: пізнання через інтерактиви.....	127
<b>Супруненко О. Б., Мироненко К. М., Сидоренко О. В.</b> (м.м. Полтава, Лубни). Обстеження на Замковій горі у місті Лубни .....	132
<b>Гейко А. В., Рейда Р. М., Верещака В. М., Салегін С. В.</b> (смт Опішня, м.м. Київ, Лубни, с. Ковалівка Полтавського р-ну). Матеріали черняхівської культури з Лубенського краєзнавчого музею .....	162
<b>Приймак В. В.</b> (г. Сумы). К изучению роменско- древнерусских памятников лубенского течения р. Сулы .....	166
<b>Коваленко О. В.</b> (м. Полтава). Ремісники міста Лубен за ревізією 1740 року .....	172
Список скорочень.....	178
Автори .....	180





*Наукове видання*

## **СТАРОЖИТНОСТІ ПОСУЛЛЯ**

*Збірник наукових праць*

*На обкладинці:* 1 с. – статер Євпатора 464 р. Боспорської ери з профільним зображенням Марка Аврелія (167/168 рр.).

Придбаний у Є. Р. Запорожського, м. Керч. *Золото*. ПКМВК;  
ікона Балакінської Богородиці. XVIII ст. Придбана К. В. Болсуновським на Київщині. *Білий метал, олія*. ПКМВК.

4 с. – традиційна писанка з мотивами «сонця-квітки», «дерева життя», «діжечки», християнськими символами. Кін. XIX – поч. XX ст. ПКМВК;  
чорнильниця-каламар. Кін. XVI – XVII ст. *Бронза*. ПКМВК.

Відповідальні за випуск – **І. М. Кулатова, С. С. Васюк.**

Відповідальний редактор – **О. Б. Супруненко.**

Коректор – **О. Б. Супруненко.**

Комп'ютерний набір – авторський та **С. В. Хорєв.**

Технічний редактор та комп'ютерна верстка – **С. В. Хорєв.**

Здано в набір 12.03.2017 р. Підписано до друку 20.04.2017 р.

Формат 60x84/16. Папір офсетний. Гарнітура Ньютон.

Друк офсетний. Обл.-вид. арк. 10,83. Ум. друк. арк. 10,7.

Тираж 160 прим. Вид. № 213. Зам. 03/2017.

Виготівник: ПП «Дивосвіт».

36014, м. Полтава, вул. Раїси Кириченко, 36, оф. 3. Тел. (0532) 50-65-63.

Свідectво про внесення суб'єкта видавничої справи до Державного реєстру видавців, виготівників і розповсюджувачів видавничої продукції, серія ДК № 866 від 22.03.2002 р.



